

Stazione per lo Stretching

FSW223

KOMPAN
Let's play



Codice articolo FSW22300-0902

Informazioni generali prodotto

Dimensioni (LxLxA) 119x119x200 cm

Età d'uso 13+

Capacità di gioco 4

Opzioni colori



Maggiori Informazioni sull'App KOMPAN Fit



La stazione per lo stretching invita a diversi esercizi di forza e allungamento del peso corporeo per tutti i livelli di difficoltà. Spalle e torso possono essere allungati in tutti gli angoli rilevanti indipendentemente dalla flessibilità individuale. Gli arti inferiori possono essere allungati posizionando i piedi sulle barre più basse o a terra con il supporto delle mani sulle

barre. Oppure, per allungamenti più impegnativi, i piedi possono essere posizionati su barre più alte. Inoltre, quando sono coinvolti i fisioterapisti, la stazione per lo stretching è un supporto perfetto per le bande elastiche.



I dati sono soggetti a modifiche senza preavviso.

Stazione per lo Stretching

FSW223

KOMPAN
Let's play



Il segnale informativo è costituito da un PA6 (poliammide) e mostra l'esercizio più rilevante e un codice QR. Una volta scansionato il codice QR si collegherà a un'illustrazione animata dell'esercizio e offre la possibilità di scaricare l'app KOMPAN sport & fitness, che fornirà una grande quantità di esercizi e allenamenti.



I connettori sono realizzati in alluminio pressofuso, appositamente legati per gli ambienti esterni e l'uso intenso. Le viti che fissano i connettori sono in acciaio inossidabile e protette da rondelle di zinco.



I corrimani intesi come impugnature durante gli esercizi sono realizzati in acciaio zincato a caldo da 38 mm, un grande diametro per una buona presa e per sostenere il polso. L'altezza del corrimano è 940 mm dalla parte superiore della piastra HPL. La distanza tra le rotaie è di 900 mm.



Le maniglie offrono 4 diverse altezze per posizionare mani o piedi; 48 cm, 76 cm, 104 cm e 132 cm, creando l'opportunità di ridimensionare la difficoltà dell'esercizio.



I pali (Ø101,6 x 2 mm) sono realizzati in acciaio al carbonio prezinco e verniciato a polvere, una grande protezione per tutte le condizioni.



Tutti i prodotti per il fitness KOMPAN sono conformi agli standard di fitness outdoor ASTM F3101 e EN16630. I test di carico vengono eseguiti come test statici aggiungendo fattori dinamici e fattori di sicurezza al carico specificato di 78 kg per utente. Un prodotto destinato a 1 utente viene caricato con 420 kg.

Codice articolo FSW22300-0902

Informazione installazione

Max. altezza di caduta	93 cm
Superficie di sicurezza	14,0 m ²
Tempo d'installazione totale	4,0
Volume di scavo	0,71 m ³
Volume di calcestruzzo	0,38 m ³
Profondità di base (standard)	90 cm
Peso della spedizione	132 kg
Opzioni ancoraggio	Interrato ✓ Superficie ✓

Garanzie

Connettori	10 anni
Acciaio zincato	Garanzia a vita
Pali (verniciatura)	10 anni
Garanzia pezzi di ricambio	10 anni



Sustainability Data

FSW223



Cradle to Gate A1-A3	Total CO ₂ emission	CO ₂ e/kg	Recycled materials
	kg CO ₂ e	kg CO ₂ e/kg	%
FSW22300-0902	295,82	3,62	47,45

The overall framework applied for these factors is the Environmental Product Declaration (EPD), which quantifies "environmental information on the life cycle of a product and enable comparisons between products fulfilling the same function" (ISO, 2006). This follows the structure and applies a Life-Cycle Assessment approach to the entire Product stage from raw material through manufacturing (A1-A3))

Kompan A/S
C.F. Tietgens Boulevard 32C
DK-5220 Odense SØ
Denmark



Verification of CO₂ calculation of: Fitness



Data version no. 2023-10-05

The CO₂ calculation and data are in compliance with the principles of a carbon footprint impact according to the GHG protocol (Greenhouse Gas Protocol), Scope 3, cradle to gate related to all individual components in the product category: "Fitness" represented by item no.: FAZ10100-0900.

(Scope 3 emissions include emission sources in the upstream and downstream value chain).

Date: 30. October 2023 | Valid until: 30. October 2025

Verified by:

Julie Marie Vejsgaard Larsen, LCA & EPD Consultant

Verification based on report: Validation of CO₂ calculation of 9 categories of Kompan product line, version 1.0, prepared by: Bureau Veritas HSE, Denmark: Julie M. V. Larsen.

Publication date: 30. October 2023

By Bureau Veritas HSE
www.bureauveritas.dk
+45 7731 1000



Stazione per lo Stretching

FSW223

Altezza di caduta massima | Altezza totale | Superficie di sicurezza

Altezza di caduta massima | Altezza totale

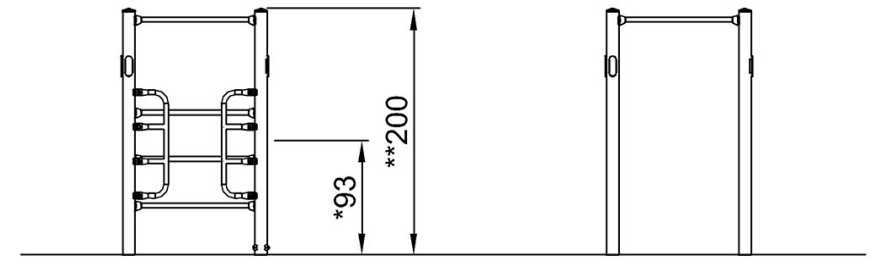
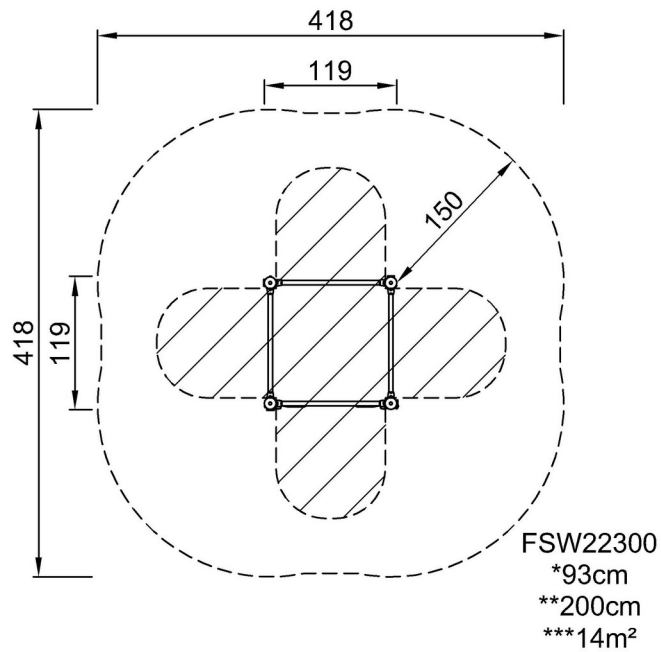

FSW22300

[Fai clic per visualizzare il rapporto VISTA SUPERIORE](#)

[Fai clic per visualizzare il rapporto VISTA LATERALE](#)