

Visboot & Winkel

PCM52531

KOMPAN
Let's play



De Visboot en Winkel biedt zoveel speelactiviteiten, dat kinderen lang doorspelen en bij elk bezoek aan de speelplek enthousiast op het speeltoestel afrennen. Ze laten hun verbeelding de vrije loop en gaan volledig op in hun eigen fantasiespel. Het toestel heeft veel tactiele en beweegbare speelelementen die ontdekkend spel en fantasiespel ondersteunen.

Zoals de speelpanelen met ratelende wielen, de doorkruipopening, en de trechter die naar de schatkist leidt. Het speelpaneel met draaiwielen wekt de nieuwsgierigheid van kinderen en biedt perfecte mogelijkheden voor ontdekkend spel en creatief spel. Dit speelpaneel traint het begrip tussen oorzaak en gevolg. Het gethematiseerde

combinatietoestel vorm een prachtig decor voor doen-alsof-spel, zoals winkeltje spelen, en stimuleert samenspelen. Door samenspelen leren kinderen vaardigheden die belangrijk zijn bij het maken van vrienden, zoals om de beurt gaan en rekening houden met anderen.

Item nummer PCM52531-0901	
Algemene Product Informatie	
Afmetingen LxBxH	342x352x311 cm
Leeftijdsgroep	2+
Speelcapaciteit	13
Kleuropties	●



Visboot & Winkel

PCM52531



Panelen van 19mm EcoCore™. EcoCore™ is een uiterst duurzaam, milieuvriendelijk materiaal. Het is recyclebaar na gebruik en gemaakt van +95% gerecycled post-consumer materiaal van voedselverpakkingsafval.



Main posts with hot dip galvanized steel footing are available in different materials: Pre-galvanized inside and outside with powder coated top finish steel posts. Lead free aluminum with color anodized top finish. TexMade posts of 95% post-consumer recycled PE and textile waste.



De stalen oppervlakken zijn van binnen en buiten thermisch verzinkt met loodvrij zink. Het verzinken heeft een uitstekende corrosiebestendigheid in de buitenlucht en vereist weinig onderhoud.



KOMPAN GreenLine uitvoeringen zijn gemaakt van uiterst milieuvriendelijke materialen met de laagst mogelijke CO2e emissiefactor. TexMade staanders, EcoCore™ panelen van 95% post-consumer gerecycled afval en gegoten PP platformen.

Item nummer PCM52531-0901

Installatie informatie

Max. valhoogte	40 cm
Veiligheidszone	28,4 m ²
Totale installatietijd	23,8
Graafwerk (vol.)	0,43 m ³
Benodigd beton	0,00 m ³
Verankeringsdiepte	90 cm
Verzendingsgewicht	733 kg
Verankeringsopties	Oppervlak ✓ In-ground ✓

Garantie informatie

EcoCore HDPE	Levenslang
Gegalvaniseerd staal	Levenslang
Bewegende delen	2 jaar
Staander	10 jaar
Gegarandeerde reserveonderdelen	10 jaar

Sustainability Data

PCM52531



Cradle to Gate A1-A3	Total CO ₂ emission	CO ₂ e/kg	Recycled materials
	kg CO ₂ e	kg CO ₂ e/kg	%
PCM52531-0901	694,39	1,37	78,86

The overall framework applied for these factors is the Environmental Product Declaration (EPD), which quantifies "environmental information on the life cycle of a product and enable comparisons between products fulfilling the same function" (ISO, 2006). This follows the structure and applies a Life-Cycle Assessment approach to the entire Product stage from raw material through manufacturing (A1-A3))

Kompan A/S
C.F. Tietgens Boulevard 32C
DK-5220 Odense SØ
Denmark



Verification of CO₂ calculation of: Play systems



Data version no. 2023-10-05

The CO₂ calculation and data are in compliance with the principles of a carbon footprint impact according to the GHG protocol (Greenhouse Gas Protocol), Scope 3, cradle to gate related to all individual components in the product category: "Play systems" represented by item no.: PCM200321-0950.

(Scope 3 emissions include emission sources in the upstream and downstream value chain).

Date: 30. October 2023 | Valid until: 30. October 2025

Verified by:

Julie Marie Vejsgaard Larsen, LCA & EPD Consultant

Verification based on report: Validation of CO₂ calculation of 9 categories of Kompan product line, version 1.0, prepared by: Bureau Veritas HSE, Denmark: Julie M. V. Larsen.

Publication date: 30. October 2023

By Bureau Veritas HSE
www.bureauveritas.dk
+45 7731 1000



Max. valhoogte | Totale Hoogte | Veiligheidszone

Max. valhoogte | Totale Hoogte

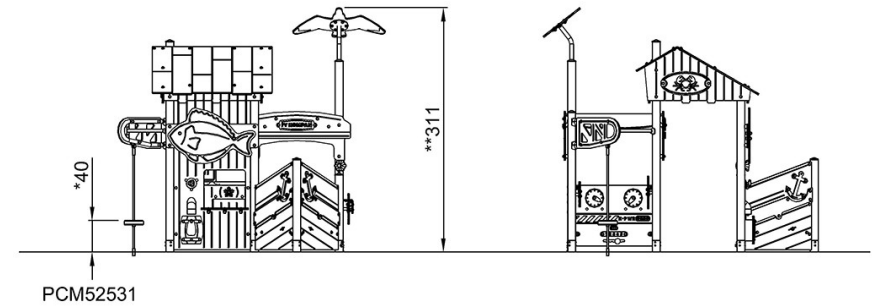
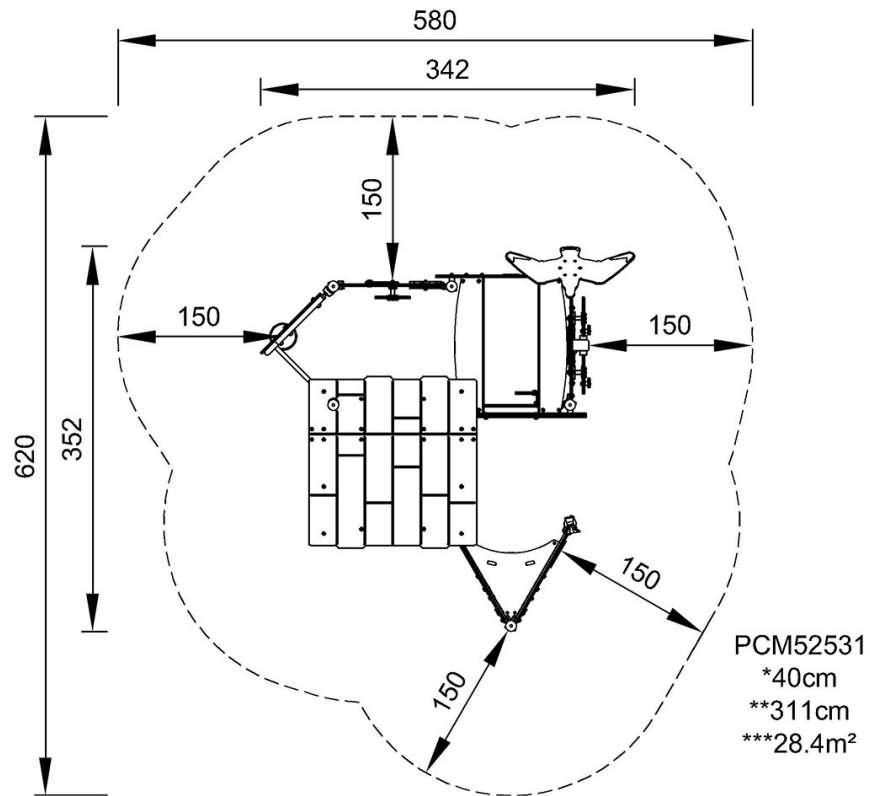

[Bekijk BOVENAANZICHT](#)

[Bekijk ZIJAAANZICHT](#)