

Speeltoren vierdubbel - met tunnel, hout

PCM400221

KOMPAN
Let's play



Item nummer PCM400221-0603

Algemene Product Informatie

Afmetingen LxBxH	489x325x211 cm
Leeftijdsgroep	1+
Speelcapaciteit	23
Kleuropties	

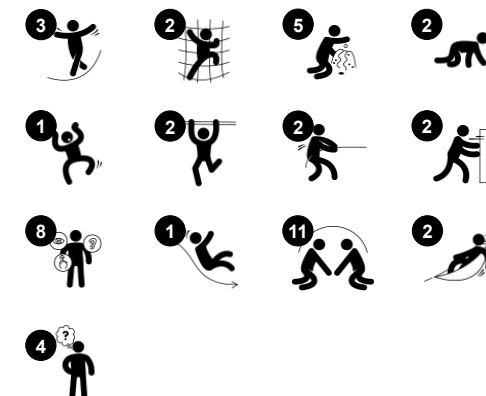

De Speeltoren vierdubbel – met tunnel, hout biedt allerlei speelmogelijkheden die bijdragen aan de sociaal-emotionele en motorische ontwikkeling. Kinderen kunnen uit zoveel verschillende activiteiten kiezen, dat ze geen genoeg krijgen van het spelen. Het combinatietoestel biedt speeluitedagingen voor zowel jongere als oudere peuters. Ze vinden het geweldig om meerdere keren achterelkaar

op het toestel te klauteren en naar beneden te glijden. Dit traint het uithoudingsvermogen en evenwichtsgevoel. Het is een spannende uitdaging om je evenwicht te bewaren op de wiebelbruggen. Vooral als er meerdere kinderen op een wiebelbrug spelen en je rekening moet houden met onverwachte bewegingen. Door de tunnel kruipen stimuleert de ontwikkeling van bilaterale

coördinatievaardigheden. Deze vaardigheden zijn essentieel voor de ontwikkeling van andere vaardigheden, zoals lezen. Via de praatbuizen kunnen kinderen op verschillende speeltorens met elkaar communiceren. Deze activiteit draagt bij aan de taalontwikkeling. Bovendien is het een leuke manier om vriendjes te maken!



Speeltoren vierdubbel - met tunnel, hout

PCM400221

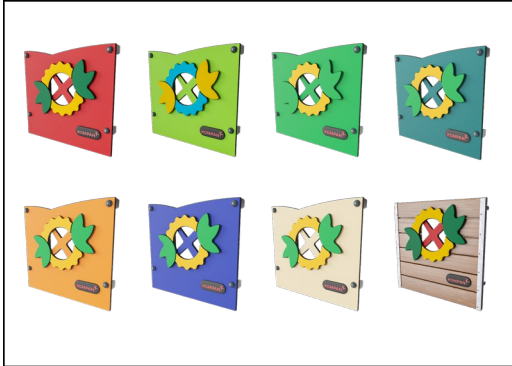

Panelen van 19mm EcoCore™. EcoCore™ is een uiterst duurzaam, milieuvriendelijk materiaal. Het is recyclebaar na gebruik en gemaakt van +95% gerecycled post-consumer materiaal van bv. voedselverpakkingsafval. Houten panelen van geïmpregneerd en bruin gelakt grenen met verticale stalen profielen.



Hoofdstaanders met thermisch verzinkte stalen voetstukken zijn beschikbaar in verschillende materialen: Druk geïmpregneerde grenen staanders. Stalen staanders, pre-galvaniseerd van binnen en buiten en met gepoedercoate afwerking. Loodvrij aluminium met kleurgeanodiseerde afwerking. Greenline TexMade staanders van 95% post-consumer gerecycled PE en textielafval.

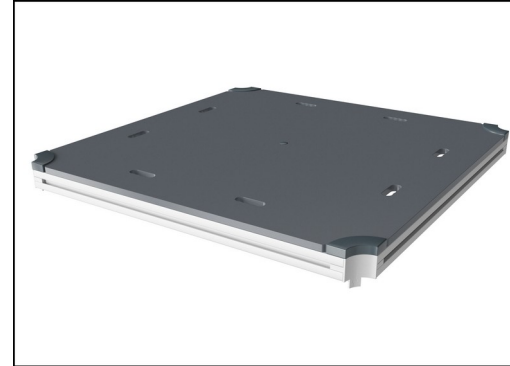

Alle platformen worden ondersteund door speciale, koolstofarme profielen met meerdere bevestigingsopties. De grijsgekleurde, gegoten PP platformen zijn gemaakt van 75% post-consumer materiaal en zijn voorzien van een antisliptextuur.

Item nummer PCM400221-0603

Installatie informatie

Max. valhoogte	100 cm
Veiligheidszone	35,7 m ²
Totale installatietijd	21,1
Graafwerk (vol.)	0,60 m ³
Benodigd beton	0,00 m ³
Verankeringsdiepte	60 cm
Verzendingsgewicht	726 kg
Verankeringsopties	In-ground ✓ Oppervlak ✓

Garantie informatie

EcoCore HDPE	Levenslang
Staander	10 jaar
PP Decks	10 jaar
Gegarandeerde reserveonderdelen	10 jaar



Gekleurde stalen onderdelen zijn voor de basisafwerking thermisch verzinkt en hebben een poedercoat afwerking. Deze dubbele behandeling geeft een uitstekende corrosiebestendigheid in de buitenlucht en vereist weinig onderhoud in elk klimaat.

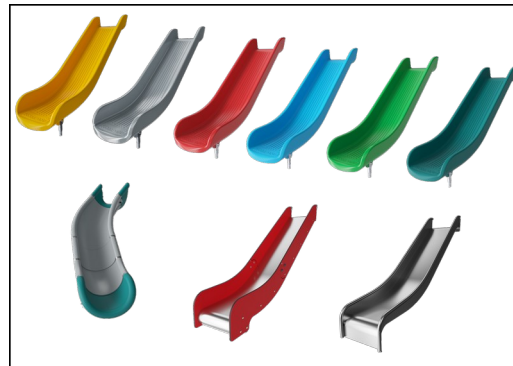

De glijbanen zijn beschikbaar in zes verschillende kleuren en drie materiaalsoorten: Rechte of gebogen PE glijbanen, uit één stuk gegoten, gemaakt van 33% gerecycled post-consumer materiaal. Gecombineerd, met EcoCore™ zijwanden en RVS. Of volledig in RVS en uit één stuk, voor vandalismebestendiger oplossingen.



KOMPAN GreenLine uitvoeringen zijn gemaakt van uiterst milieuvriendelijke materialen met de laagst mogelijke CO2e emissiefactor. TexMade staanders, EcoCore™ panelen van 95% post-consumer gerecycled afval en gegoten PP platformen.



Sustainability Data

PCM400221



Cradle to Gate A1-A3	Total CO ₂ emission	CO ₂ e/kg	Recycled materials
	kg CO ₂ e	kg CO ₂ e/kg	%
PCM400221-0651	852,13	1,63	63,76
PCM400221-0603	903,66	1,77	28,69

The overall framework applied for these factors is the Environmental Product Declaration (EPD), which quantifies "environmental information on the life cycle of a product and enable comparisons between products fulfilling the same function" (ISO, 2006). This follows the structure and applies a Life-Cycle Assessment approach to the entire Product stage from raw material through manufacturing (A1-A3))

Kompan A/S
 C.F. Tietgens Boulevard 32C
 DK-5220 Odense SØ
 Denmark



Verification of CO₂ calculation of: Play systems



Data version no. 2023-10-05

The CO₂ calculation and data are in compliance with the principles of a carbon footprint impact according to the GHG protocol (Greenhouse Gas Protocol), Scope 3, cradle to gate related to all individual components in the product category: "Play systems" represented by item no.: PCM200321-0950.

(Scope 3 emissions include emission sources in the upstream and downstream value chain).

Date: 30. October 2023 | Valid until: 30. October 2025

Verified by:

Julie Marie Vejsgaard Larsen, LCA & EPD Consultant

Verification based on report: Validation of CO₂ calculation of 9 categories of Kompan product line, version 1.0, prepared by: Bureau Veritas HSE, Denmark: Julie M. V. Larsen.

Publication date: 30. October 2023

By Bureau Veritas HSE
 www.bureauveritas.dk
 +45 7731 1000



Speeltoren vierdubbel - met tunnel, hout

PCM400221

Max. valhoogte | Totale Hoogte | Veiligheidszone

Max. valhoogte | Totale Hoogte

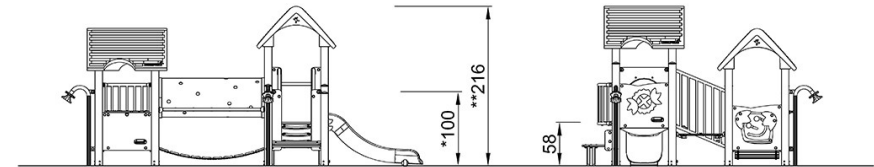
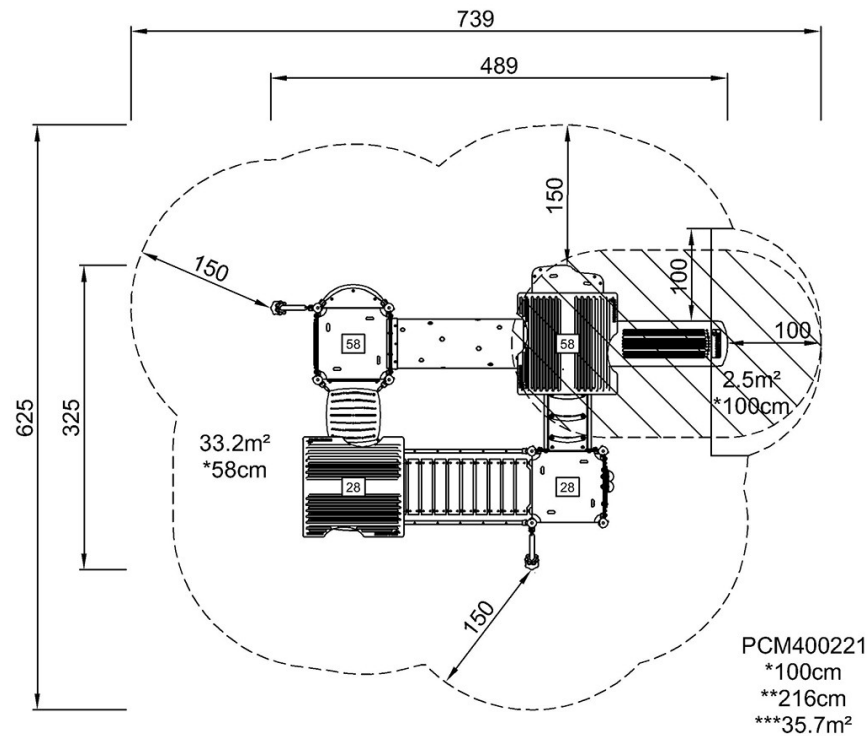

PCM400221

[Bekijk BOVENAANZICHT](#)

[Bekijk ZIJAAANZICHT](#)