

Lastebil

NRO561

KOMPAN
Let's play



Produktnummer NRO561-1021

Produktinformasjon

Mål LxBxH	397x201x218 cm
Aldersgruppe	2+
Antall brukere	8
Fargevalg	

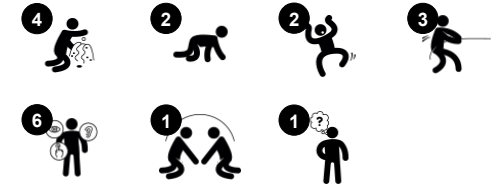

Lastebilen er en fantastisk lekeattraksjon. Med sitt tiltalende design og gjenkjennelige tema setter den i gang fantasilek, noe som er morsomt for yngre barn. De mange klatre- og krypeaktivitetene tiltrekker og sikrer fysisk aktivitet som trener viktige motoriske ferdigheter og store muskler. Vi vet fra studier utført av KOMPAN Play Institute at elementer

fra den virkelige verden øker lekens varighet og den kreative leken hos de aller yngste barna. Dette støtter språkferdigheter og kommunikasjon, og hjelper barna til å forstå verden og til å bli forstått av omgivelsene. De mange ulike manipulerende og morsomme fysiske aktivitetene støtter dramatiske lekescenarier, f.eks. girspaken og rattet bidrar

til følelsen av å kjøre den fine lastebilen. Rollelek er den foretrukne leketypen for yngre barn. I tillegg til å bygge opp en forståelse av verden, trener rollelek også språk- og kommunikasjonsferdigheter. Lastebilens romslighet og lave høyde gjør den lett tilgjengelig.



Lastebil

NRO561

KOMPAN
Let's play



Temalek

Kognitiv: foreslår et tema og støtter dramatisk lek, som stimulerer språk og kommunikasjonsevner.



Vindu

Sosioemosjonell: inviterer til samhandling mellom sider og samarbeidende lek.



Svinghjul

Sosioemosjonell: utvikler turtaking, kommunikasjon og samarbeid. **Kognitiv:** den fiktive gjenstanden stimulerer forståelsen av årsak og virkning, logisk tenkning og kommunikasjon. **Kreativ:** å arbeide med bevegelige lekegjensstander som kan sette spor etter seg, fremmer barnets kreativitet.



Støttende håndtak

Fysisk: håndtak gir godt grep for mindre trygge klatrere. Å trekke seg opp og trene overkroppsmuskler.



Girskifte

Sosioemosjonell: samarbeide, tur-taking, deling. **Kognitiv:** foreslår et tema og støtter dramatisk lek, som stimulerer språkferdigheter.

Lastebil

NRO561



Alle organiske Robinia-produkter fra KOMPAN er laget av Robinia-trevirke fra bærekraftige europeiske kilder. På forespørsel kan den leveres som FSC® Certified (FSC® C004450).



Malingen som brukes til fargede komponenter er vannbasert miljøvennlig med utmerket UV-bestandighet. Malingen er i samsvar med EN 71 del 3.



Robinia-produktene er designet med et KOMPAN-fargekonsept med en rekke forskjellige standardfarger. Treverket kan også leveres som ubehandlet eller brunmalt som opprettholder trefargen.



Det er flere muligheter for forankring av alle produkter: Overflateforankring med stålfot og ekspansjonsbolter. Tre- eller stålforkring inground.



Paneler av 19 mm EcoCore™. EcoCore™ er et svært slitesterkt, miljøvennlig materiale som ikke bare er resirkulerbart etter bruk, men som også består av materiale produsert av +95 % resirkulert forbrukeravfall fra matemballasje.



Robinia-treverket kan leveres som ubehandlet råvirke, malt med et brunfarget gjennomsiktig pigmentmaling som opprettholder den gyldne trefargen eller i en farget versjon der utvalgte komponenter er malt i forskjellige farger.

Produktnummer NRO561-1021

Monteringsinformasjon

Maksimal fallhøyde	58 cm
Sikkerhetszone	30,5 m ²
Total monterings tid	30,1
Utgraving	1,26 m ³
Betong	0,00 m ³
Forankringsdybde (standard)	100 cm
Forsendingsvekt	1.099 kg
Forankring	Surface ✓ In-ground ✓

Garanti

EcoCore HDPE	Livstids
Galvanisert stål	Livstids
Robiniatre	15 år
Garanterte reservedeler	10 år
Komponenter i rustfritt stål	Livstids



Grønn data

NRO561



Krybbe til port A1-A3

Totalt CO ₂ -utslipp	CO ₂ -ekvivalent per kg	Resirkuler te materialer	
kg CO ₂ -ekvivalent	kg CO ₂ -ekvivalent/kg	%	
NRO561-1021	283,72	0,32	9,07

Det overordnede rammeverket for disse faktorene er miljødeklarasjonen EPD (Environmental Product Declaration), som kvantifiserer «miljøinformasjon om produktets livssyklus og muliggjør sammenligninger mellom produkter som oppfyller samme funksjon» (ISO, 2006). Dette følger strukturen og anvender en livssyklusanalyse for hele produksjonsstadiet fra råvare til ferdig produksjon (A1-A3).

Kompan A/S

C.F. Tietgens Boulevard 32C
DK-5220 Odense SØ
Denmark



Verification of CO₂ calculation of: Nature play



Data version no. 2023-10-05

The CO₂ calculation and data are in compliance with the principles of a carbon footprint impact according to the GHG protocol (Greenhouse Gas Protocol), Scope 3, cradle to gate related to all individual components in the product category: "Nature play" represented by item no.: NRO409-0621.

(Scope 3 emissions include emission sources in the upstream and downstream value chain).

Date: 30. October 2023 | Valid until: 30. October 2025

Verified by:

Julie Marie Vejsgaard Larsen, LCA & EPD Consultant

Verification based on report: Validation of CO₂ calculation of 9 categories of Kompan product line, version 1.0, prepared by: Bureau Veritas HSE, Denmark: Julie M. V. Larsen.

Publication date: 30. October 2023

By Bureau Veritas HSE
www.bureauveritas.dk
+45 7731 1000



Lastebil

NRO561

* Maks fallhøyde | ** Total høyde | *** Sikkerhetszone

* Maks fallhøyde | ** Total høyde

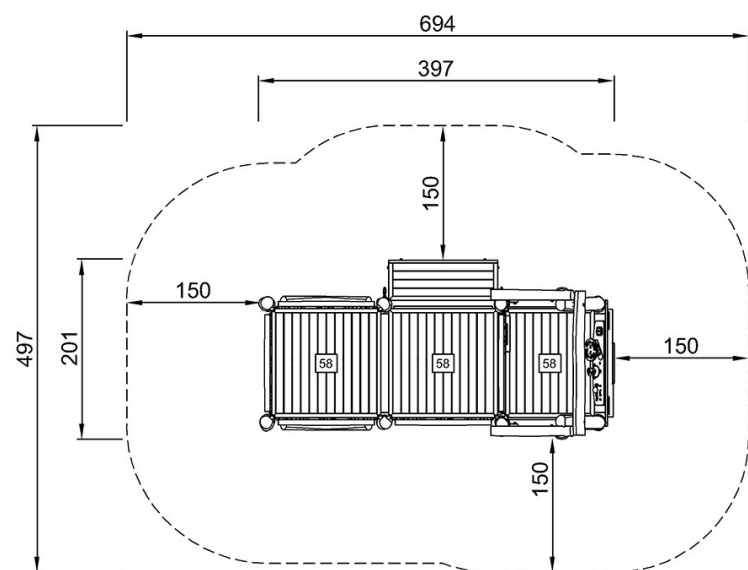

NRO561
*58cm
**218cm
***30.5m²

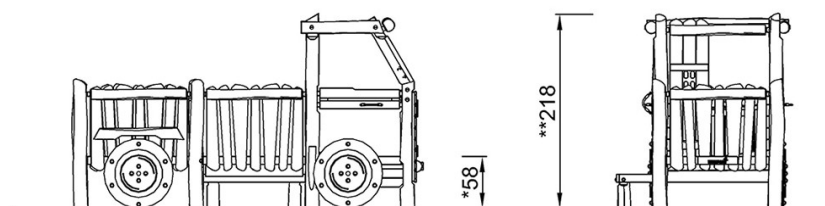

NRO561

[Klikk for å se TOP VIEW](#)

[Klikk for å se SIDE VIEW](#)