

Draaitoestel - Wacky Spinner

ELE500007

KOMPAN
Let's play



Item nummer ELE500007-3717E	
Algemene Product Informatie	
Afmetingen LxBxH	49x48x44 cm
Leeftijdsgroep	4+
Speelcapaciteit	1
Kleuropties	



Als kinderen eenmaal aan het draaien zijn op de Wacky Spinner, kunnen ze niet meer stoppen. Het is ontzettend leuk om te draaien, en tegelijkertijd heen en weer te wiebelen. Kinderen moeten hun best doen om controle te krijgen over de bewegingen. Dit is zeer goed voor de ontwikkeling van balans en proprioceptie. En vanwege de afstand met de grond, moeten ze eerst even goed nadenken voordat ze op het draaiende en wiebelende

draaitoestel gaan staan. Gelukkig kunnen kinderen die minder bedreven zijn, zitten of liggen op het licht hellende, rubberen oppervlak. Kinderen kunnen ook samen draaien en wiebelen: het toestel is groot genoeg om rug aan rug te zitten of dicht bij elkaar te staan. Dit stimuleert de ontwikkeling van vaardigheden zoals samenwerken en om de beurt gaan. Het leuke van meerdere draaitoestellen bij elkaar plaatsen, is dat

kinderen zelf spelletjes en spelregels kunnen verzinnen. Bijvoorbeeld wie het langst op het draaitoestel kan blijven zitten. Kinderen die op deze draaimolen spelen, leren hun lichaamspositie aan te passen om in balans te blijven. Hierdoor ontwikkelen ze hun vaardigheden op het gebied van bewegingsplanning. Dit is belangrijk bij sporten.



Draaitoestel - Wacky Spinner

ELE500007



De onderste bodemplaat is gemaakt van 19mm EcoCore™. EcoCore™ is een uiterst duurzaam, milieuvriendelijk materiaal. Het is recyclebaar na gebruik en gemaakt van +95% gerecycled post-consumer materiaal van voedselverpakkingsafval.



De bovenplaat is gemaakt van Ekogrip® paneel dat bestaat uit een 15 mm dikke PE-basis met een 3 mm dikke bovenlaag van zacht rubber met een antislip-effect.



Zwaar uitgevoerd lagersysteem met enkele rij diepgroefkogellagers met rubberen afdichtingen. De volledig gesloten lagerconstructie hoeft nooit gesmeerd te worden en is daarmee onderhoudsvrij. Het lagersysteem heeft een geïntegreerde sleeprem volgens wereldwijde veiligheidsnormen.



De stalen oppervlakken zijn van binnen en buiten thermisch verzinkt met loodvrij zink. Het verzinken heeft een uitstekende corrosiebestendigheid in de buitenlucht en vereist weinig onderhoud.



KOMPAN GreenLine uitvoeringen zijn gemaakt van uiterst milieuvriendelijk materiaal met de laagst mogelijke CO2e emissiefactor zoals EcoCore™ panelen van 95% post-consumer gerecycled oceaanafval.

Item nummer ELE500007-3717E

Installatie informatie

Max. valhoogte	100 cm
Veiligheidszone	9,6 m ²
Totale installatietijd	1,6
Graafwerk (vol.)	0,11 m ³
Benodigd beton	0,09 m ³
Verankeringsdiepte	90 cm
Verzendingsgewicht	28 kg
Verankeringsopties	In-ground ✓ Oppervlak ✓

Garantie informatie

Lagerhuisconstructie	5 jaar
EcoCore HDPE	Levenslang
Gegalvaniseerd staal	Levenslang
Gegarandeerde reserveonderdelen	10 jaar



Sustainability Data

ELE500007



Cradle to Gate A1-A3	Total CO ₂ emission	CO ₂ e/kg	Recycled materials
	kg CO ₂ e	kg CO ₂ e/kg	%
ELE500007-3717E	77,12	3,01	48,44

The overall framework applied for these factors is the Environmental Product Declaration (EPD), which quantifies "environmental information on the life cycle of a product and enable comparisons between products fulfilling the same function" (ISO, 2006). This follows the structure and applies a Life-Cycle Assessment approach to the entire Product stage from raw material through manufacturing (A1-A3))

Kompan A/S
C.F. Tietgens Boulevard 32C
DK-5220 Odense SØ
Denmark



Verification of CO₂ calculation of: Freestanding play equipment



Data version no. 2023-10-05

The CO₂ calculation and data are in compliance with the principles of a carbon footprint impact according to the GHG protocol (Greenhouse Gas Protocol), Scope 3, cradle to gate related to all individual components in the product category: "Freestanding play equipment" represented by item no.: GXY916012-3417.

(Scope 3 emissions include emission sources in the upstream and downstream value chain).

Date: 30. October 2023 | Valid until: 30. October 2025

Verified by:

Julie Marie Vejsgaard Larsen, LCA & EPD Consultant

Verification based on report: Validation of CO₂ calculation of 9 categories of Kompan product line, version 1.0, prepared by: Bureau Veritas HSE, Denmark: Julie M. V. Larsen.

Publication date: 30. October 2023

By Bureau Veritas HSE
www.bureauveritas.dk
+45 7731 1000



Draaitoestel - Wacky Spinner

ELE500007

Max. valhoogte | Totale Hoogte | Veiligheidszone

Max. valhoogte | Totale Hoogte

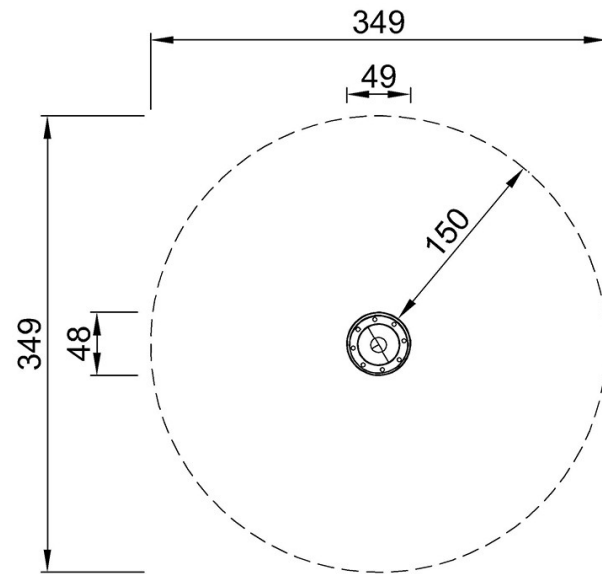

ELE500007
*100cm
**44cm
***9.6m²

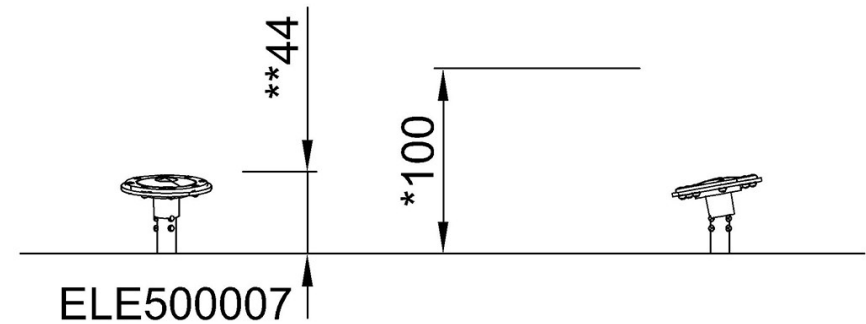

ELE500007

[Bekijk BOVENAANZICHT](#)

[Bekijk ZIJAAANZICHT](#)