

Combi 4 multiajastimella

FSW302

KOMPAN
Let's play



Tuotenumero FSW30200-0901

Tuotetiedot

Mitat PxLxK	416x456x240 cm
Ikäryhmä	13+
Leikkikapasiteetti	4
Värvaihtoehdot	



Lisää KOMPAN Fit -sovelluksessa

Treenatessa on hyvä olla luotettava ajanottoväline mukana. Ajanotto tuo rakennetta ja mitattavuutta treeniin, mikä on erittäin motivoivaa ja kannustaa kehittymään kohti tavoitteita. Multiajastin on helppo nähdä treenin aikana ja se antaa selkeän äänimerkin, kun on aika lopettaa tai vaihtaa treeniliikettä.

Ajastimessa on 5 eri ominaisuutta:

- Sekuntikello

- Tabata-ajastin (20/10 s)

- Intervalliajastin (30/10 s)

- HIIT (40/20 s)

- EMOM (60 s)



Combi 4 multiajastimella

FSW302

KOMPAN
Let's play

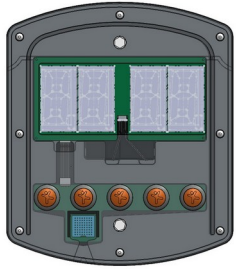

Heijastavassa LCD-näytössä on neljä 100mm korkeaa numeroa, jotka näkyvät tehokkaasti ulkotiloissa monesta eri katselukulmasta. LCD-näyttö kuluttaa vain vähän energiaa ja se toimii kahdeksan vaihdettavan AA-pariston avulla. Paristojen käyttöikä on yli 2 vuotta.

Etupaneelit on valmistettu UV-stabiloidusta polykarbonaatista. UV-stabilointi estää läpinäkyvien paneelien kellastumisen ajan saatossa ja varmistaa mekaanisten ominaisuuksien toimivuuden. Graafiset printit lisätään ainutlaatuisella monikerroksisella painoprosessilla, jossa kuvakerros on sisimpänä ja ulompi läpinäkyvä kerros toimii suojana. Lakka on vesiohenteinen ja UV-stabiloitu haalistumisen estämiseksi.

Painikkeet ja niiden kuori on valmistettu polyamidista (PA6). Painikkeissa on magneetti, joka aktivoi ruokokytkimen sitä painettaessa. Tämä takaa hyvän kestävyuden järjestelmälle.



Liittimet on valmistettu painealletusta alumiinista, joka on suunniteltu erityisesti ulkokäyttöön ja jonka lyijypitoisuus on alle 100 ppm. Liittimet on kiinnitetty pylväisiin ruostumattomasta teräksestä valmistetuilla ruuveilla ja suojattu korroosiolta erityisillä sinkkialuslevyillä. Näin ne ovat erittäin vahvat ja korroosiovapaat.

Terästolpat on valmistettu Ø101,6 x 2,0mm esisinkitystä teräsputkesta. Pylväät ovat jauhemaalattuja. Pylväiden yläpinnat on suljettu muovikorkilla (PA6). Pinta-asennusjalustat valmistetaan hiiliteräksestä, jonka pinta on kuumasinkitty ISO1461 mukaisesti.

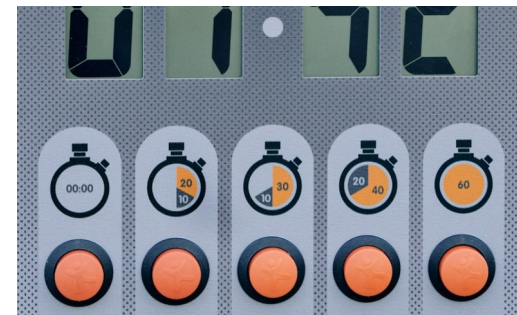

Ajastimessa on viisi eri toimintoa: 1. Sekuntikello 2. Tabata-ajastin (20/10 s) 3. Intervalliajastin (30/10 s) 4. HIIT (40/20 s) 5. EMOM (60 s)

Tuotenumero FSW30200-0901	
Asennustiedot	
Putoamiskorkeus enintään	233 cm
Turva-alue	42,4 m ²
Asennusaika	9,0
Kaivanto	0,88 m ³
Betonivalu	0,42 m ³
Perustuksen syvyys (vakio)	90 cm
Lähetyksen paino	380 kg
Ankkurointivaihtoehdot	Syväper. ✓ Pinta-as. ✓
Takuutiedot	
Alumiinikiinnikkeet	10 vuotta
Pinnoitetut teräsosat	10 vuotta
EcoCore HDPE	Elinikäinen
Elektroniikka	2 vuotta
Takukseen kuuluvat varaosat	10 vuotta



Kestävän kehityksen data

FSW302



Tuotevaihe A1–A3	Hiilidioksi dipäästöt yhteensä	Hiilidioksi dipäästöt kiloa kohden	Kierrätys materiaalit
	kg CO ₂ e	kg CO ₂ e/kg	%
FSW30200-0901	509,47	2,14	64,13

Näihin tekijöihin sovellettavana yleiskehyksenä käytetään Environmental Product Declaration -ympäristötuoteselostetta (EPD), jossa määritetään "ympäristötiedot tuotteen elinkaaren ajalta ja joka mahdollistaa samaan tehtävään tarkoitettujen tuotteiden keskinäisen vertailun" (ISO, 2006). Tämä seuraa elinkaariarviointimenetelmän (Life Cycle Assessment, LCA) rakennetta ja soveltaa sitä koko tuotevaiheeseen raaka-aineen hankinnasta tuotteen valmistukseen (A1–A3).

Kompan A/S

C.F. Tietgens Boulevard 32C
DK-5220 Odense SØ
Denmark

Validation of CO₂ calculation method
BUREAU VERITAS
HSE Denmark A/S



Verification of CO₂ calculation of: Fitness



Data version no. 2023-10-05

The CO₂ calculation and data are in compliance with the principles of a carbon footprint impact according to the GHG protocol (Greenhouse Gas Protocol), Scope 3, cradle to gate related to all individual components in the product category: "Fitness" represented by item no.: FAZ10100-0900.

(Scope 3 emissions include emission sources in the upstream and downstream value chain).

Date: 30. October 2023 | Valid until: 30. October 2025

Verified by:

Julie Marie Vejsgaard Larsen, LCA & EPD Consultant

Verification based on report: Validation of CO₂ calculation of 9 categories of Kompan product line, version 1.0, prepared by: Bureau Veritas HSE, Denmark: Julie M. V. Larsen.

Publication date: 30. October 2023

By Bureau Veritas HSE
www.bureauveritas.dk
+45 7731 1000



Combi 4 multiajastimella

FSW302

Putoamiskorkeus enint. | Kokonaiskorkeus | Turva-alue

Putoamiskorkeus enint. | Kokonaiskorkeus

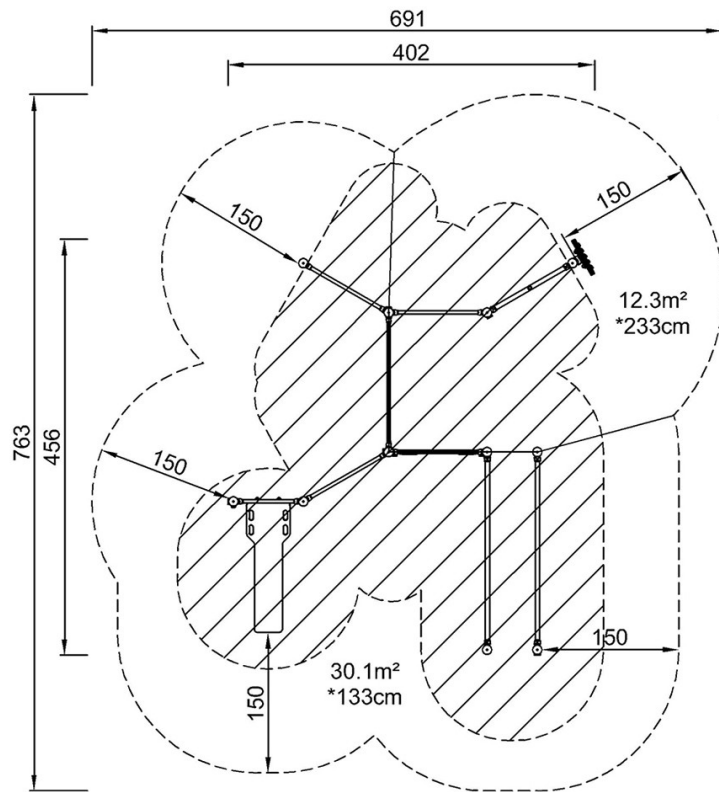

FSW30200
*233cm
**240cm
***42.4m²

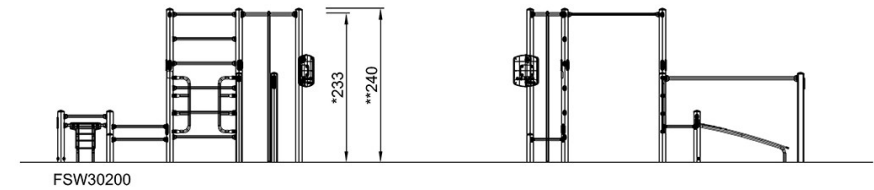

[Klikkaa nähdäksesi NÄKYMÄ YLHÄÄLTÄ](#)

[Klikkaa nähdäksesi NÄKYMÄ SIVULTA](#)