



Artikelnr. NAT101-0412

Generell produktinformation

Dimension LxWxH	44x81x67 cm
Åldersgrupp	2+
Kapacitet (användare)	1
Färgalternativ	●



Att rida på Åsnan gör alla barn glada. Åsnan är multifunktionell: barn kan välja mellan att hålla i sig på gummihandtagen eller stången, beroende på vilket håll de vänder sig. Bra fotstöd finns åt båda riktningar, så att två barn enkelt kan gunga tillsammans. Att gunga på fjädergungan tränar motoriska färdigheter som balans och koordination – viktiga för

rörelsekontroll. När barn pressar fötterna mot fotstödet och håller sig fast tränas även muskelstyrka. Åsnan tränar sist men inte minst också samarbete och förmågan att turas om. Det är viktiga sociala och emotionella färdigheter som hjälper barnen att få nya vänner.



Åsnan

NAT101



Handtag

Fysisk: de vertikala handtagen säkerställer ett bra grepp på olika höjder, nödvändigt för att gunga intensivt. Detta tränar hand- och armmuskler.



Gungande fjädergunga

Fysisk: de responsiva rörelserna stimulerar sinne för balans och rum – fundamentala motoriska färdigheter för förmågan att t.ex. sitta stilla på en stol. **Kognitiv:** förståelse för orsak och verkan när fjädergungan svarar på barnets rörelser.



Fotstöd

Fysisk: stödjer intensiv rörelse. Att gunga stimulerar sinne för balans och rum – fundamentala egenskaper för att kunna navigera säkert runt i sin omgivning.

Åsnan

NAT101



Stolpar och brädor tillverkas av FSC®-certifierad (FSC® C004450) tall från europeiska skogar. Träet är tryckimpregnerat (klass AB) med Tanalith E3475 enligt EN335.



Stålytorna är varmförzinkade in- och utvändigt med blyfri zink. Galvaniseringen har utmärkt korrosionsbeständighet i utomhusmiljöer och kräver lågt underhåll.



KOMPANS fjädrar är tillverkade av högkvalitativt fjäderstål enligt EN10270. Fjädrarna rengörs genom fosfatering innan de målas med en epoxiprimer samt ett pulverlack av polyester på ytan. Fjädrarna är fixerade med unika antiknipbeslag för maximal säkerhet och lång livslängd.



Dropphandtaget har utformats i form och diameter för att optimalt passa för äldre barn. Den speciella termoplastiska polyuretangummiytan (TPU) gör den behaglig att använda.

Artikelnr. NAT101-0412

Installationsinformation

Max. fallhöjd	60 cm
Säkerhetsområde	7,5 m ²
Total installationstid	2,0
Gräv djup (volym)	0,21 m ³
Betong (volym)	0,00 m ³
Stolpdjup (standard)	43 cm
Fraktvikt	37 kg
Förankring	Nedgrävning ✓
	Ytmontering ✓

Information om garanti

Handtag	10 år
Varmförzinkat stål	Livstidsgaranti
Tallträ	10 år
Reservdelar garanterade	10 år
Fjädrar	5 år



Hållbarhetsdata

NAT101



Cradle to Gate A1-A3	Totalt CO ₂ -utsläpp	CO ₂ e per kg	Återvunna material
	kg CO ₂ e	kg CO ₂ e/kg	%
NAT101-0412	80,41	2,46	37,99

Det övergripande ramverket som tillämpas för dessa faktorer är miljövarudeklarationen (EPD, Environmental Product Declaration), som kvantifierar "miljöinformation om produktens livscykel och möjliggör jämförelser av produkter som uppfyller samma funktion" (ISO, 2006). Denna struktur följer här och använder en livscykelanalys för hela produktstadiet från råmaterial till färdig produkt (A1-A3).

Kompan A/S
C.F. Tietgens Boulevard 32C
DK-5220 Odense SØ
Denmark



Verification of CO₂ calculation of: Nature play



Data version no. 2023-10-05

The CO₂ calculation and data are in compliance with the principles of a carbon footprint impact according to the GHG protocol (Greenhouse Gas Protocol), Scope 3, cradle to gate related to all individual components in the product category: "Nature play" represented by item no.: NRO409-0621.

(Scope 3 emissions include emission sources in the upstream and downstream value chain).

Date: 30. October 2023 | Valid until: 30. October 2025

Verified by:

Julie Marie Vejsgaard Larsen, LCA & EPD Consultant

Verification based on report: Validation of CO₂ calculation of 9 categories of Kompan product line, version 1.0, prepared by: Bureau Veritas HSE, Denmark: Julie M. V. Larsen.

Publication date: 30. October 2023

By Bureau Veritas HSE
www.bureauveritas.dk
+45 7731 1000



* Max fallhöjd | ** Totalhöjd | *** Säkerhetsyta

* Max fallhöjd | ** Totalhöjd

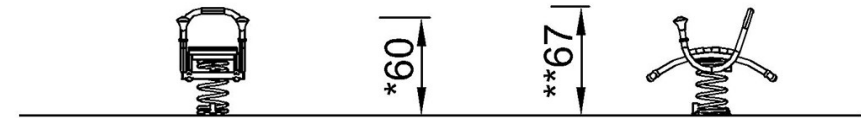
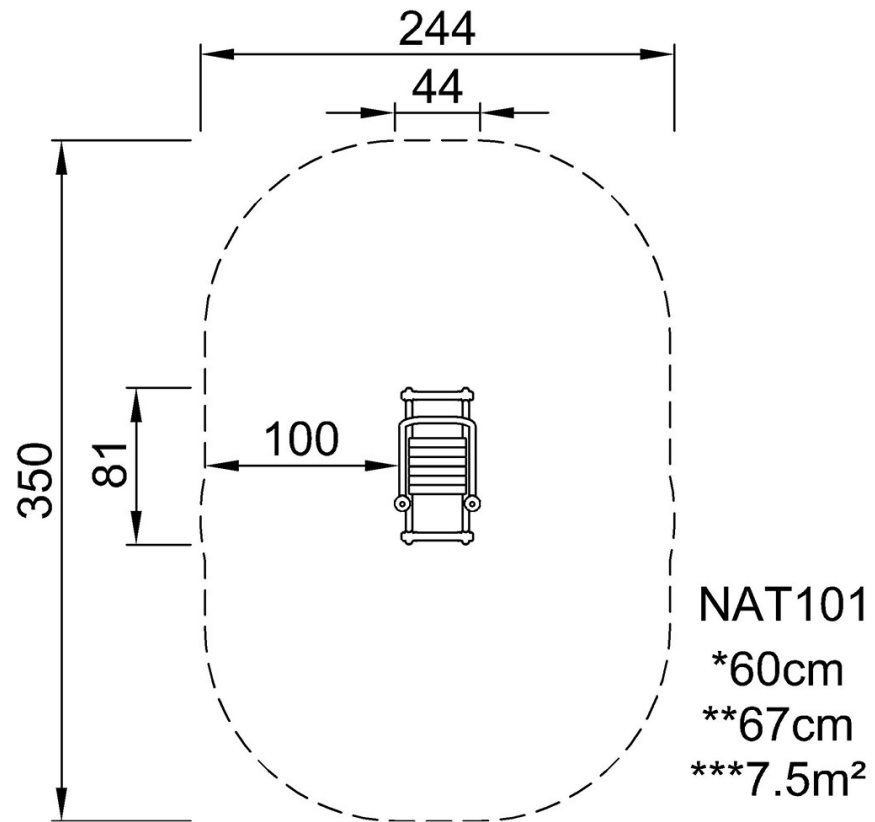

NAT101

[Klicka för att se TOP VIEW](#)

[Klicka för att se SIDE VIEW](#)