

# FunPoint, Skapare

PCT801

**KOMPAN**  
Let's play

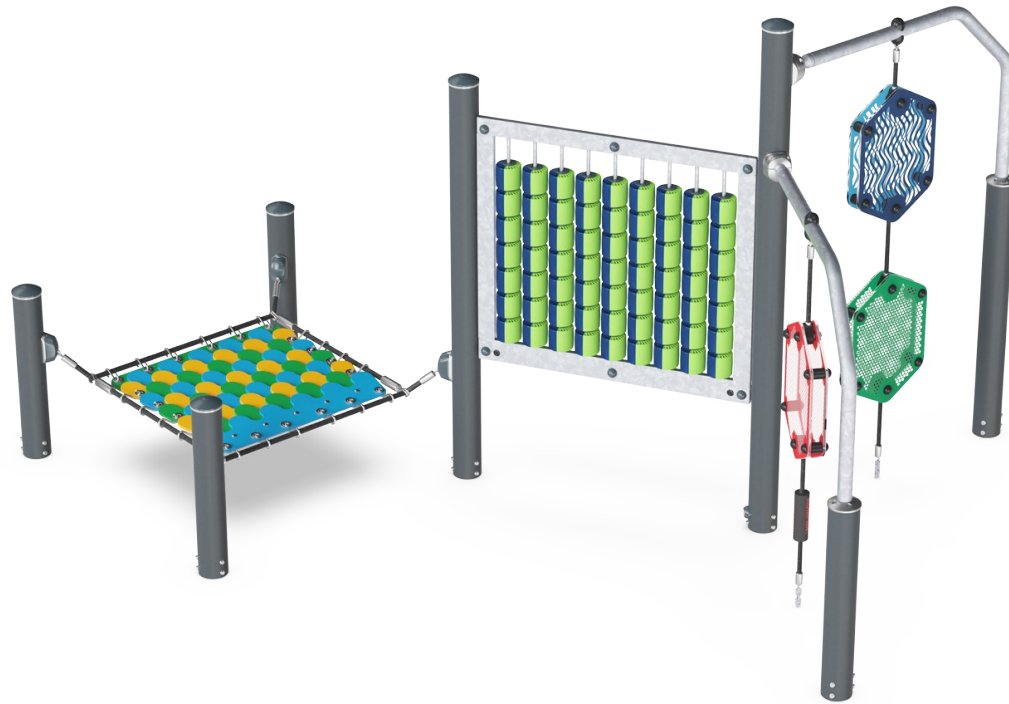

Artikelnr. PCT801-0901

## Generell produktinformation

Dimension LxWxH	199x321x185 cm
Åldersgrupp	6+
Kapacitet (användare)	8
Färgalternativ	



Funpoint, Skapare lockar barn till rolig och kreativ lek, om och om igen. Drakfjällsmembranet är en spännande mötesplats. Teckningsväggen väcker barnens kreativitet och uppmuntrar till att skapa både bokstäver och mönster med de tvåfärgade rullarna. De tre optiska panelerna med moiré-effekt förundrar när mönstret snurras, rör på sig

och ändras. Barnen inspireras till att förklara och förstå hur den visuella effekten och mönstret fungerar, vilket stimulerar logiskt tänkande och argumentationsförmåga.



# FunPoint, Skapare

PCT801



## Optiska paneler

**Fysisk:** att hänga och luta sig mot panelerna upphängda med rep tränar muskler, balans och kors-koordination. **Socioemotionell:** att twista panelerna för att skapa färgglada skuggor uppmuntrar turordning och samarbete. **Kognitiv:** undra om, förstå och förklara anledningarna till färgernas förekomst främjar logiskt tänkande.

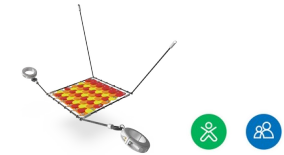
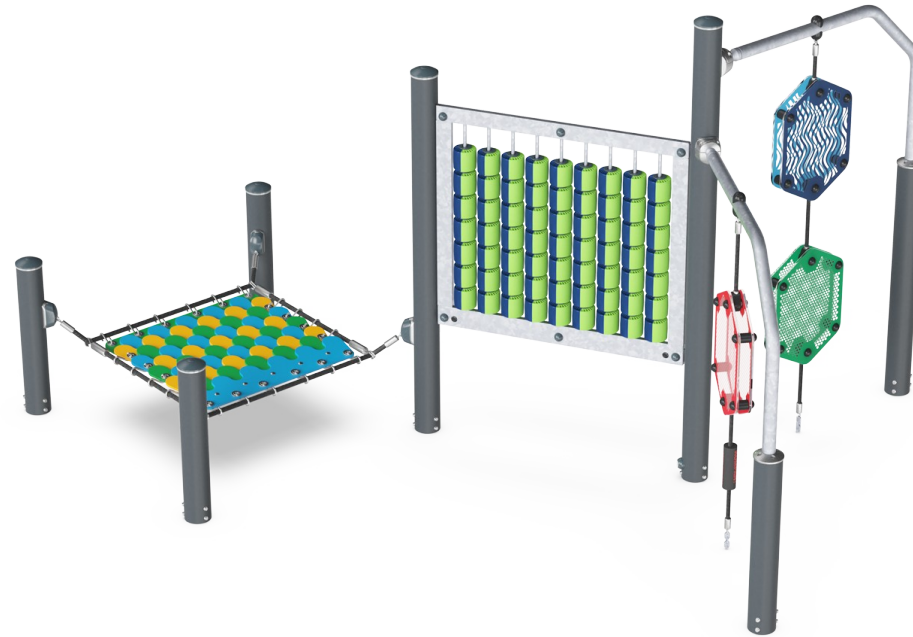

## Drakfjäll

**Fysisk:** gummifjällen ger en rolig känsla till sittplatsen och stimulerar känselintrycken. **Socioemotionell:** ställe för paus eller träffa vänner.



## Teckningsvägg

**Fysisk:** stimulerar finmotoriken och ger sensorisk stimulans när man lutar sig mot dem. Detta lugnar eller piggar upp beroende på intensitet. **Socioemotionell:** samarbetet och turtagningen när de gör mönster från båda sidor främjar socioemotionella färdigheter som samarbete. **Kreativ:** de tvåfärgade rullarna kan användas från båda sidor, vilket inspirerar till signalskapande och kreativitet.

# FunPoint, Skapare

PCT801



Roterbara optiska paneler av två 7mm tjocka polykarbonatplattor med ett avstånd på 40mm. Det grafiska trycket på insidan består av ett inre bildlager och ett yttre transparent skyddslager. Både PC-panelen och den vattenbaserade lacken är UV-stabiliserade för att förhindra att trycket bleknar.



De roterande elementen i två olika färger är gjorda av UV-stabiliserad och förstärkt nylon (PA). De små runda elementen monteras på vertikala stålrör i en svetsad ram. Alla ståldelar är varmförzinkade.

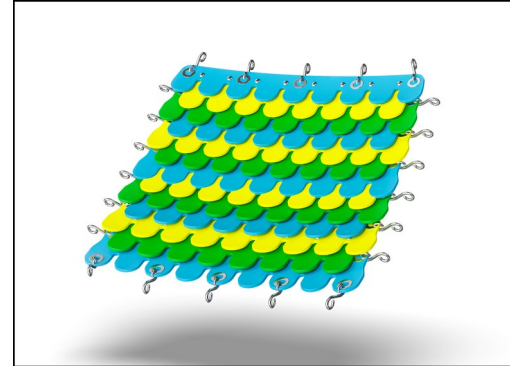

Färgglatt "Drakskal" tillverkad av friktionssäkert gummimaterial av samma kvalitet som transportband och med utmärkt UV-motstånd. Dessutom är två lager av galvaniserade ståltrådar inbäddade för att göra membranet extremt hållbart.



Stolpe av galvaniserat stål med en högkvalitativ pulverlackerad finish. Stolpen är stängd upptill med lock av UV-stabiliserad nylon (PA6).

Artikelnr. PCT801-0901

## Installationsinformation

Max. fallhöjd	33 cm
Säkerhetsområde	24,8 m <sup>2</sup>
Total installationstid	7,9
Grävdjup (volym)	0,35 m <sup>3</sup>
Betong (volym)	0,00 m <sup>3</sup>
Stolpdjup (standard)	90 cm
Fraktvikt	221 kg
Förankring	Nedgrävning ✓ Ytmontering ✓

## Information om garanti

EcoCore HDPE	Livstidsgaranti
Galvaniserad/färgad metall	10 år
Membran	2 år
Polykarbonat PC-paneler	10 år
Reservdelar garanterade	10 år



# Hållbarhetsdata

PCT801

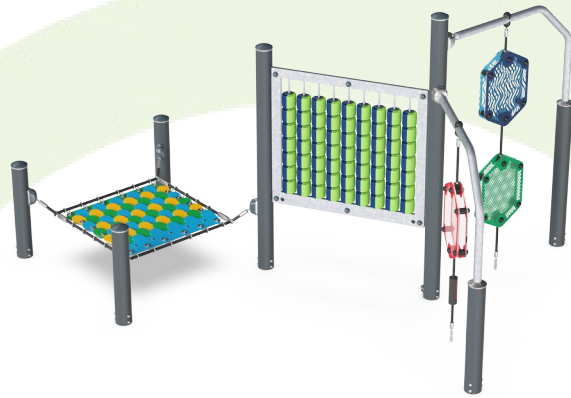

Cradle to Gate A1-A3	Totalt CO <sub>2</sub> -utsläpp	CO <sub>2</sub> e per kg	Återvunna material
	kg CO <sub>2</sub> e	kg CO <sub>2</sub> e/kg	%
PCT801-0901	664,03	4,19	40,22

Det övergripande ramverket som tillämpas för dessa faktorer är miljövarudeklarationen (EPD, Environmental Product Declaration), som kvantifierar "miljöinformation om produktens livscykel och möjliggör jämförelser av produkter som uppfyller samma funktion" (ISO, 2006). Denna struktur följer här och använder en livscykelanalys för hela produktstadiet från råmaterial till färdig produkt (A1-A3).

**Kompan A/S**  
C.F. Tietgens Boulevard 32C  
DK-5220 Odense SØ  
Denmark



## Verification of CO<sub>2</sub> calculation of: Play systems



Data version no. 2023-10-05

The CO<sub>2</sub> calculation and data are in compliance with the principles of a carbon footprint impact according to the GHG protocol (Greenhouse Gas Protocol), Scope 3, cradle to gate related to all individual components in the product category: "Play systems" represented by item no.: PCM200321-0950.

(Scope 3 emissions include emission sources in the upstream and downstream value chain).

**Date: 30. October 2023 | Valid until: 30. October 2025**

**Verified by:**



Julie Marie Vejsgaard Larsen, LCA & EPD Consultant

Verification based on report: Validation of CO<sub>2</sub> calculation of 9 categories of Kompan product line, version 1.0, prepared by: Bureau Veritas HSE, Denmark: Julie M. V. Larsen.

**Publication date: 30. October 2023**

By Bureau Veritas HSE  
www.bureauveritas.dk  
+45 7731 1000



# FunPoint, Skapare

PCT801

\* Max fallhöjd | \*\* Totalhöjd | \*\*\* Säkerhetsyta

\* Max fallhöjd | \*\* Totalhöjd

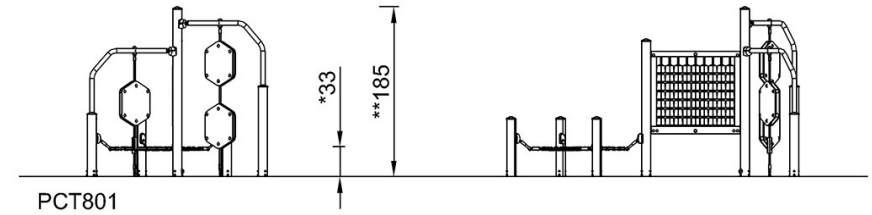
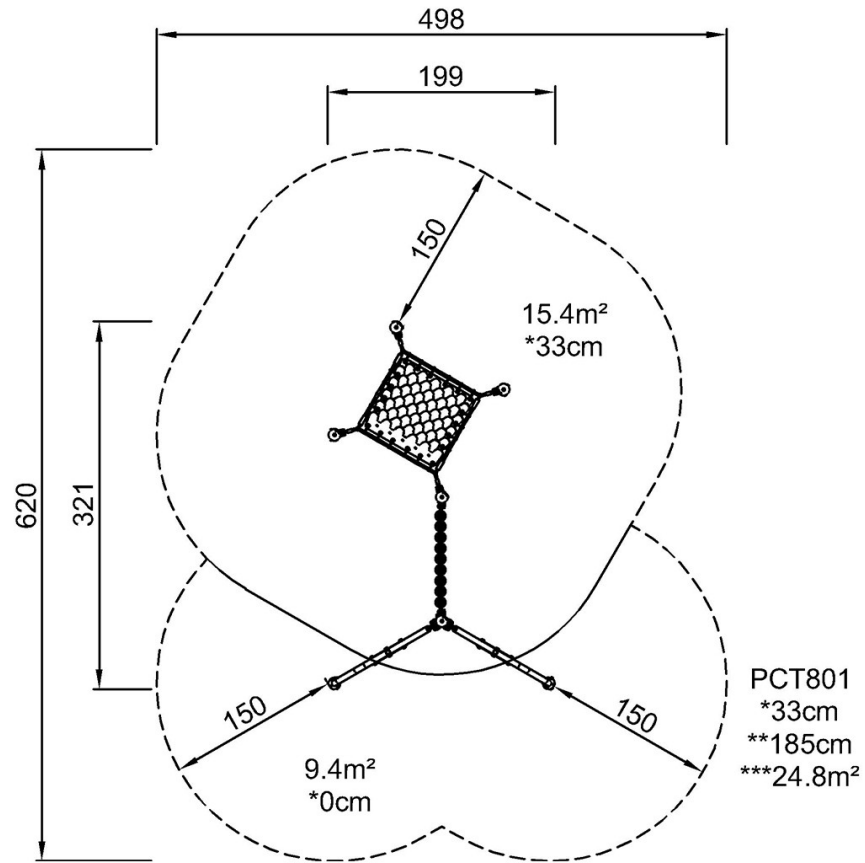

[Klicka för att se TOP VIEW](#)

[Klicka för att se SIDE VIEW](#)