

Köpmannen

PCE50321

KOMPAN
Let's play



Köpmannen skapar utrymme för lugnare lekar. Panelerna kan användas vid sandlek och trattarna transporterar sand, vilket stimulerar barnets förståelse för föremåls permanens – att objekt kan existera även utanför synfältet. Panelen med sandskopor främjar aktiviteter som tränar finmotoriken samt logisk tänkande. När skoporna placeras korrekt kan sanden

flyttas mellan skoporna. Genom den roliga låga klätterpanelen med hål kan barnen skicka saker, eller så kan de klättra och krypa över den. Klätterpanelen skärmar av utrymmet och skapar en insida och en utsida. De tre sidorna har olika höjd, vilket skapar olika möjligheter för social interaktion. Många barn kan leka med Köpmannen, både på insidan och på utsidan.

Artikelnr. PCE50321-0603

Generell produktinformation

| | |
|-----------------------|----------------|
| Dimension LxWxH | 179x176x303 cm |
| Åldersgrupp | 1+ |
| Kapacitet (användare) | 6 |
| Färgalternativ | |





Bänk

Socioemotionell: en fin mötesplats att dela upplevelsen från båda sidor, vilket skapar ett socialt scenario där kommunikation och samarbete uppmuntras.



Klättra på vägg

Fysisk: att krypa upp tränar kors-koordination och stora muskelgrupper.



Tratt

Socioemotionell: samarbete och turas om när barnen håller vatten eller material i tratten.

Kognitiv: att passera material genom trattar stödjer barnens logiska tänkande och för yngre barn förståelsen för objektens beständighet.



Föränderlig sandtratt

Socioemotionell: samarbete och att turas om när barnen håller vatten eller material i tratten.

Kognitiv: att låta material passera genom trattar utvecklar barns logiska tänkande, för yngre barn förståelsen för objektpermanens: att material inte försvinner, utan rinner igenom. **Kreativ:** sandtratten kan vridas, nya riktningar på vattnet.



Lekpaneler med sandskopor

Fysisk: koordination mellan hand-öga, barnen drar och puttar på. **Socioemotionell:** tvåsidigheten uppmuntrar samarbete och möjliggör parallelek. **Kognitiv:** logiskt tänkande: när barnen förflyttar skoporna eller material skapas förståelse för orsak och verkan. **Kreativ:** byte av skopor, lämna skoporna i nya positioner.

Köpmannen

PCE50321



De böjda ELEMENTS-panelerna är gjutna av UV-stabiliserad återvinningsbar PE med 33% post consumer återvunnet material. Med flera alternativ för inbyggda lekfunktioner som också säkerställer en stark panellösning. De raka panelerna är tillverkade av KOMPAN 19 mm HDPE EcoCore™ som är ett mycket hållbart, miljövänligt och återvinningsbart material tillverkat av +95% PCM.

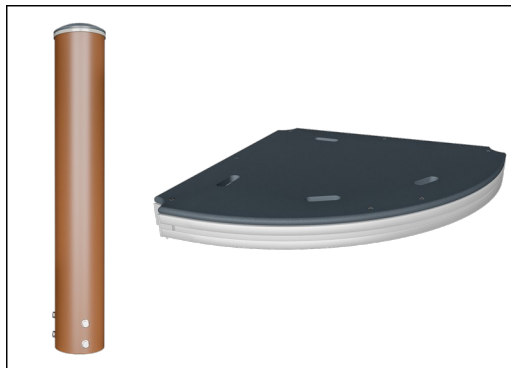

ELEMENTS plattform är tillverkade av 17.8mm tjock HPL och stöds av en unikt utformad aluminiumram med flera fästalternativ genom användning av aluminiumfästen. Huvudstolparna är tillverkade av högkvalitativt förgalvaniserat stål med pulverlackerad toppfinish. Toppår på stolpen är täckta med lock av UV-stabiliserad nylon (PA6).

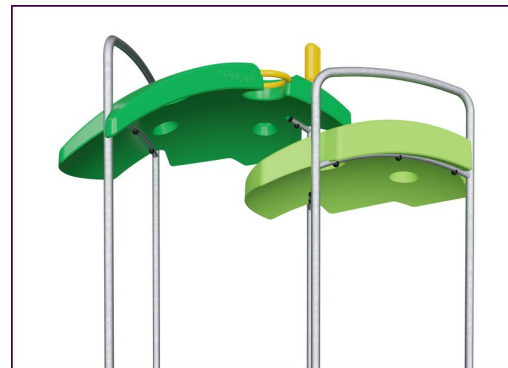

ELEMENTS tak är tillverkade av återvinningsbar PE tillverkad av 33% återvunnet material med en minsta vägg tjocklek på 5 mm för att säkerställa hög hållbarhet i alla klimat runt om i världen. Stålrören är varmförzinkade på in- och utsidan för maximal hållbarhet.



ELEMENTS-produkter finns i tre olika färgkombinationer: klassisk blå & grön, blommig orange & gul, naturlig lime och grön.

Artikelnr. PCE50321-0603

Installationsinformation

| | | |
|------------------------|---------------------|---|
| Max. fallhöjd | 46 cm | |
| Säkerhetsområde | 17,1 m ² | |
| Total installationstid | 7,5 | |
| Gräv djup (volym) | 0,09 m ³ | |
| Betong (volym) | 0,04 m ³ | |
| Stolpdjup (standard) | 60 cm | |
| Fraktvikt | 171 kg | |
| Förankring | Ytmonterin g | ✓ |
| | Nedgrävning | ✓ |

Information om garanti

| | |
|----------------------------|-----------------|
| Böjda paneler | 10 år |
| EcoCore HDPE | Livstidsgaranti |
| Varmförzinkat stål | Livstidsgaranti |
| Stolpar | 10 år |
| Reservdelar garanterade | 10 år |



Hållbarhetsdata

PCE50321



| Cradle to Gate A1-A3 | Totalt CO ₂ -utsläpp | CO ₂ e per kg | Återvunna material |
|----------------------|---------------------------------|--------------------------|--------------------|
| | kg CO ₂ e | kg CO ₂ e/kg | % |
| PCE50321-0603 | 328,55 | 2,54 | 46,75 |

Det övergripande ramverket som tillämpas för dessa faktorer är miljövarudeklarationen (EPD, Environmental Product Declaration), som kvantifierar "miljöinformation om produktens livscykel och möjliggör jämförelser av produkter som uppfyller samma funktion" (ISO, 2006). Denna struktur följer här och använder en livscykelanalys för hela produktstadiet från råmaterial till färdig produkt (A1-A3).

Kompan A/S

C.F. Tietgens Boulevard 32C
DK-5220 Odense SØ
Denmark



Verification of CO₂ calculation of: Play systems



Data version no. 2023-10-05

The CO₂ calculation and data are in compliance with the principles of a carbon footprint impact according to the GHG protocol (Greenhouse Gas Protocol), Scope 3, cradle to gate related to all individual components in the product category: "Play systems" represented by item no.: PCM200321-0950.

(Scope 3 emissions include emission sources in the upstream and downstream value chain).

Date: 30. October 2023 | Valid until: 30. October 2025

Verified by:

Julie Marie Vejsgaard Larsen, LCA & EPD Consultant

Verification based on report: Validation of CO₂ calculation of 9 categories of Kompan product line, version 1.0, prepared by: Bureau Veritas HSE, Denmark: Julie M. V. Larsen.

Publication date: 30. October 2023

By Bureau Veritas HSE
www.bureauveritas.dk
+45 7731 1000



* Max fallhöjd | ** Totalhöjd | *** Säkerhetsyta

* Max fallhöjd | ** Totalhöjd

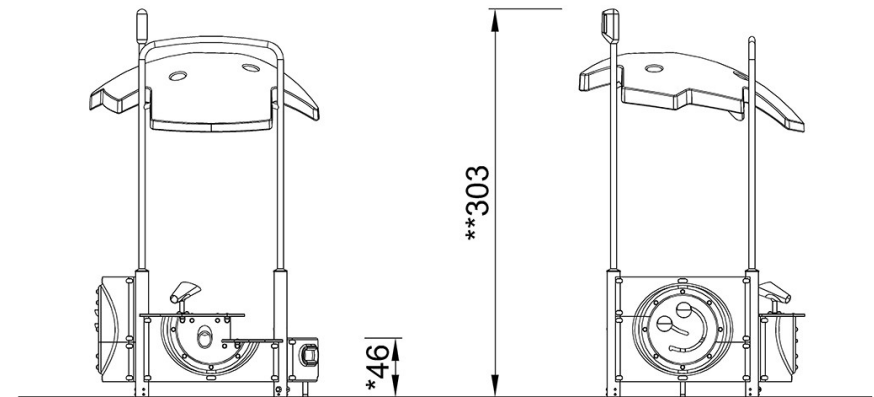
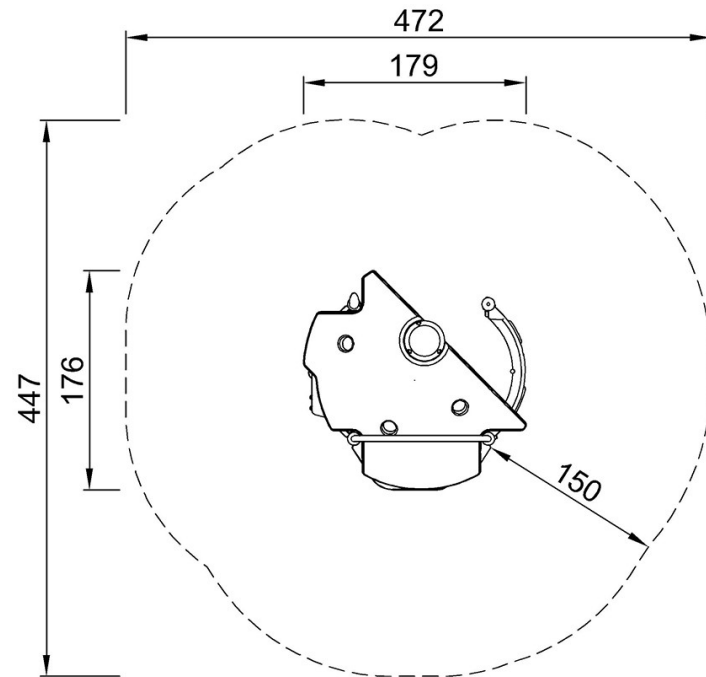

[Klicka för att se TOP VIEW](#)

[Klicka för att se SIDE VIEW](#)