

Balance Station

FSW227

KOMPAN
Let's play



Balance stasjonen trener ankelstyrke og stabilitet. De fire elementene i stasjonen vil ha forskjellige vanskelighetsgrader som gir mulighet for progresjon og en utfordring for hver brukertype. Samtidig inviterer plasseringen av de fire stasjonene rundt ringen til moderat sosialt samspill. Den lette gyngingen trener ankelkontroll og fleksibilitet.

Den er representert i to vanskelighetsgrader. En som er stabil og begrenset i bevegelsesområdet, og en som er livligere og mer dynamisk. Rotasjon kan brukes for å styrke rotasjonsfleksibilitet, balanse og kontroll i torso og hofter ettersom brukeren står på en eller to føtter. Halvkulen gir en fast og stabil plattform for å trene ankelstyrke og fleksibilitet.

Produktnummer FSW22700-0902

Produktinformasjon

Mål LxBxH	202x198x124 cm
Aldersgruppe	13+
Antall brukere	4
Fargevalg	



Se mer i KOMPAN Fit-appen



Balance Station

FSW227



Det doble ROSTA-element er laget av støpejern og varmgalvanisert stål før det er malt. Dette sikrer at ROSTA-elementet er et vedlikeholdsfritt, elastisk skjot som kan beveges innen for et bevegelsesområde på 250° i hvilken som helst retning. Begge wobblene har en annen stivhet; forskjellen er 45%.



Lagrene som brukes i Twist er glidelager laget av polyoksymetylen; et materiale som har alle egenskapene som trengs for et sterkt lager: ekstremt lav slitasje, høy mekanisk styrke, lav fuktabsorpsjon og høy slitestyrke.



Halvkuglen er Ø500x250. Materialet er SBR granulatgummi, resirkulert SBR (Styrene Butadiene Monomer, Synthetic Rubber) UV-stabilisert til et maksimum uten bruk av tungmetallstabilisatorer. Dette gir optimalt grep under hopping og trinn på step-off øvelser under alle værforhold.

Produktnummer FSW22700-0902

Monteringsinformasjon

Maksimal fallhøyde	25 cm
Sikkerhetssone	18,0 m ²
Total monterings tid	4,7
Utgraving	0,43 m ³
Betong	0,21 m ³
Forankringsdybde (standard)	90 cm
Forsendingsvekt	233 kg
Forankring	In-ground ✓ Surface ✓

Garanti

Kulelagerkonstruksjon	5 år
Galvanisert stål	Livstids
Stolpe	10 år
ROSTA Elementer	2 år
Garantert reservedeler	10 år



Topplaten er Ø414mm, og laget av 15mm Ekogrip®, en 15mm PE plate med et 3mm topplag av termoplastisk gummi med sklisikker effekt. Høyden er 217mm og bevegelsesområdet er +/- 90mm, med en EPDM-gummistopp i hver ende.



Rekkverket, som er ment som grep under øvelsene, er laget av varmgalvanisert stål, Ø38mm. En bra diameter for et godt grep og for å støtte håndleddet. Håndtaket er 940mm fra toppen av HPL-platen. Avstanden mellom skinnene er 900mm.



Informasjonsskiltet er laget av PA6 (Polyamid) og viser den mest relevante øvelsen og en QR-kode. Når skannet vil QR-koden lenke til en animert illustrasjon av øvelsen og gir muligheten til å laste ned KOMPAN sport & fitness-appen, som gir en stor mengde øvelser og treningsøkter.



Grønn data

FSW227



Krybbe til port A1-A3

Totalt CO ₂ -utslipp	CO ₂ -ekvivalent per kg	Resirkuler te materialer	
kg CO ₂ -ekvivalent	kg CO ₂ -ekvivalent/kg	%	
FSW22700-0902	333,58	2,05	62,10

Det overordnede rammeverket for disse faktorene er miljødeklarasjonen EPD (Environmental Product Declaration), som kvantifiserer «miljøinformasjon om produktets livssyklus og muliggjør sammenligninger mellom produkter som oppfyller samme funksjon» (ISO, 2006). Dette følger strukturen og anvender en livssyklusanalyse for hele produksjonsstadiet fra råvare til ferdig produksjon (A1-A3).

Kompan A/S

C.F. Tietgens Boulevard 32C
DK-5220 Odense SØ
Denmark

Validation of CO₂ calculation method
BUREAU VERITAS
HSE Denmark A/S



Verification of CO₂ calculation of: Fitness



Data version no. 2023-10-05

The CO₂ calculation and data are in compliance with the principles of a carbon footprint impact according to the GHG protocol (Greenhouse Gas Protocol), Scope 3, cradle to gate related to all individual components in the product category: "Fitness" represented by item no.: FAZ10100-0900.

(Scope 3 emissions include emission sources in the upstream and downstream value chain).

Date: 30. October 2023 | Valid until: 30. October 2025

Verified by:

Julie Marie Vejsgaard Larsen, LCA & EPD Consultant

Verification based on report: Validation of CO₂ calculation of 9 categories of Kompan product line, version 1.0, prepared by: Bureau Veritas HSE, Denmark: Julie M. V. Larsen.

Publication date: 30. October 2023

By Bureau Veritas HSE
www.bureauveritas.dk
+45 7731 1000



Balance Station

FSW227

* Maks fallhøyde | ** Total høyde | *** Sikkerhetssone

* Maks fallhøyde | ** Total høyde

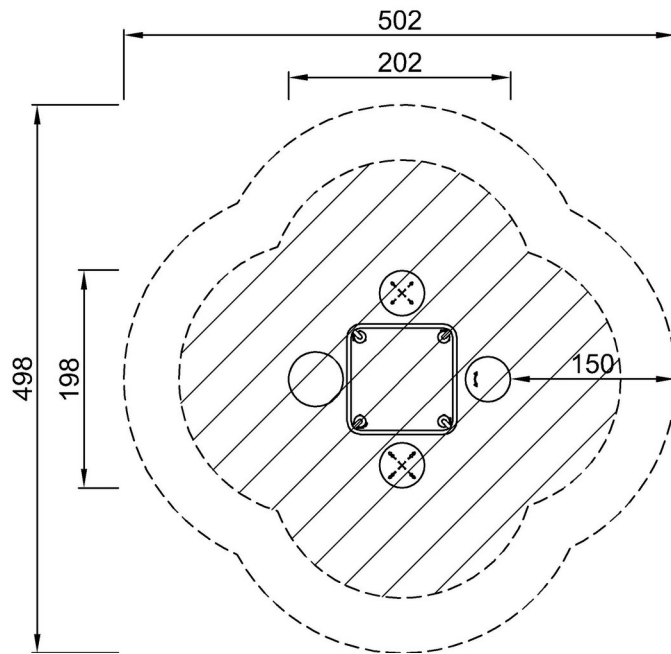

FSW22700
*25cm
**124cm
***18m²

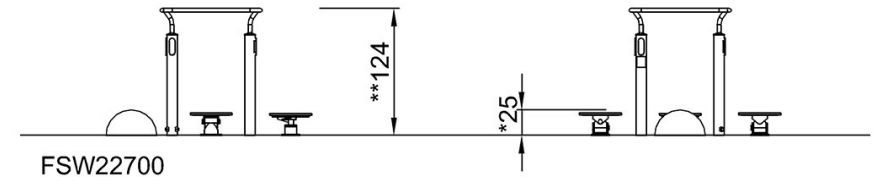

[Klikk for å se TOP VIEW](#)

[Klikk for å se SIDE VIEW](#)