

Leketårn med huske, 2 seter

PCM110721

KOMPAN
Let's play



Produktnummer PCM110721-0902	
Produktinformasjon	
Mål LxBxH	786x502x420 cm
Aldersgruppe	4+
Antall brukere	12
Fargevalg	



Dette leketårnet med en huske inviterer til fysisk lek, og gir barna muligheter til å bevege kroppen gjennom både klatring, strekking og ved å skli og huske. Strukturen motiverer barn til lek ved å tilby variasjon og graderte utfordringer i klatring og navigering i tårnet og nettet. Klatring styrker muskler og hjelper til med å utvikle kryss-koordinasjonsferdigheter.

Dette forbedrer barnets evne til å bruke begge sider av hjernen, og støtter de indre strukturene som muliggjør lesing og tenkning. Det å skli er utrolig spennende. Det støtter også kroppsholdning og balanse, viktige ferdigheter for små barn når de vokser. Dette er grunnlaget for alle andre fysiske ferdigheter og hjelper til med å bygge opp selvtillit til å

navigere verden sikkert. De to huskesetene er en favoritt, som umiddelbart vil tiltrekke barna. Med mange aktiviteter innebygd i strukturen vil barna leke i lang tid med mye sosial interaksjon og moro.



Leketårn med huske, 2 seter

PCM110721

KOMPAN
Let's play



Sklie

Fysisk: å skli utvikler romlig bevissthet og følelse av balanse. Videre trenes kjernemuskulaturen når du sitter oppreist og glir ned. **Sosioemosjonell:** empati, tur-taking og risikotaking



Stige

Fysisk: kryss-koordinering og øye-hånd-koordinasjon utvikles når barn klatrer opp stigen. Klatringen støtter også ben- og armmuskulaturen **Sosioemosjonell:** lære om turtaking og samarbeid.



Poengtavle

Sosioemosjonell: hvert lag kan ha sin egen knapp for å telle runder, seiere, osv. Knappene støtter samhandling og teamarbeid. **Kognitiv:** telling og registrering støtter ferdigheter som logisk tenkning og sekvensering.



Rappelling på rør

Fysisk: støtter krysskoordinering, kroppsførståelse og romfølelse. Bein- og kjernemuskulaturen får bra trening. Overkroppsmuskulatur utvikles når barn trekker seg oppover i tauet. **Sosioemosjonell:** turtaking og selvregulering blir trent, begge viktige livsferdigheter



Tre-på-rad panel

Sosioemosjonell: trener ferdigheter som kommunikasjon og turtaking. **Kognitiv:** støtter regelforståelse og strategisk tenkning. **Kreativ:** kreativitet, lage mønstre ved at sette rullene forskjellig.



To huskeseter

Fysisk: trener balanse, koordinasjon og romforståelse. Alt dette er nødvendig for å bedømme avstander. Trener arm-, bein- og kjernemuskulatur og styrker beintettheten når man hopper av. **Sosioemosjonell:** parallelllek som fører til samarbeid og omtanke. **Kognitiv:** årsak/virkning og tenkeferdigheter for yngre barn. Regelleker for større barn, når de svinger i samme eller ulik rytme.



Sklistenger

Fysisk: koordinering støttes når man går ned, samt arm- og kjernemuskulatur. Landing styrker bentettheten, som blir bygget for livet i barndommen. **Sosioemosjonell:** turtaking og risikotaking.

Leketårn med huske, 2 seter

PCM110721



Paneler av 19 mm EcoCore™. EcoCore™ er et svært slitesterkt, miljøvennlig materiale som ikke bare er resirkulerbart etter bruk, men som også består av materiale produsert av +95 % resirkulert forbrukeravfall fra matemballasje.



Skliene fås i forskjellige materialer og farger: Rette eller buede helstøpte PE-sklier i gul eller grå farge; kombinerte EcoCore™ sider og rustfritt stål; eller rustfritt stål i ett stykke for en enda mer hærverkssikker løsning.



Hovedstolper med varmgalvanisert stålfot er tilgjengelige i ulike materialer: Trykkimpregnerte furustolper; forgalvaniserte stålstoelper med pulverlakkert toppfinish på innsiden og utsiden; blyfri aluminium med fargelakkert toppfinish; eller Greenline TexMade-stolper av 95 % resirkulert plast- og tekstilavfall.

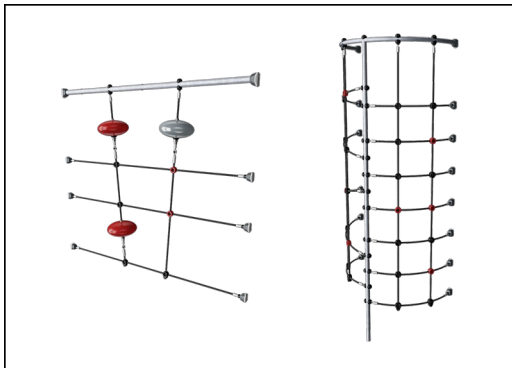

Tau av UV-stabiliserte PES-taustrenger med innvendig stålkabelarmering. Polyester garnet er laget av +95 % gjenbruksmaterialer og er induktivt smeltet på hver tråd.



Alle plattformene er støttet av unikt utformede aluminiumsprofiler med lavt CO2-avtrykk og flere festemuligheter. De gråfargede, støpte plattformene er laget av 75 % PP-materiale fra avfall etter bruk, med et sklisikkert mønster og en strukturert overflate.

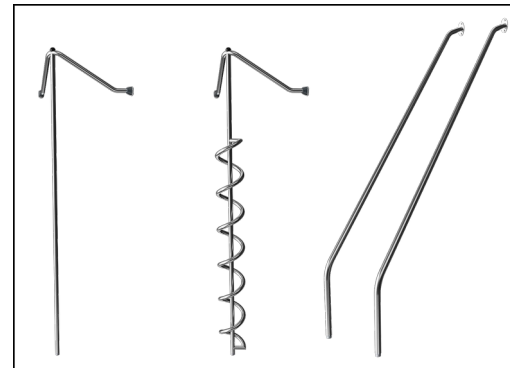

Aktivitetene i rustfritt stål er laget av høy kvalitet. Stålet rengjøres etter produksjon for å sikre glatte og rene skliflater.

Produktnummer PCM110721-0902

Monteringsinformasjon

Maksimal fallhøyde	239 cm
Sikkerhetssone	58,4 m ²
Total monterings tid	16,0
Utgraving	1,01 m ³
Betong	0,04 m ³
Forankringsdybde (standard)	85 cm
Forsendingsvekt	570 kg
Forankring	Surface ✓ In-ground ✓

Garanti

EcoCore HDPE	Livstids
Stolpe	10 år
Tau & nett	10 år
Garanterte reservedeler	10 år
Komponenter i rustfritt stål	Livstids



Grønn data

PCM110721



Krybbe til port A1-A3	Totalt CO ₂ -utslipp	CO ₂ -ekvivalent per kg	Resirkuler te materialer
	kg CO ₂ -ekvivalent	kg CO ₂ -ekvivalent/kg	%
PCM110721-0902	942,34	2,18	60,83

Det overordnede rammeverket for disse faktorene er miljødeklarasjonen EPD (Environmental Product Declaration), som kvantifiserer «miljøinformasjon om produktets livssyklus og muliggjør sammenligninger mellom produkter som oppfyller samme funksjon» (ISO, 2006). Dette følger strukturen og anvender en livssyklusanalyse for hele produksjonsstadiet fra råvare til ferdig produksjon (A1-A3).

Kompan A/S

C.F. Tietgens Boulevard 32C
DK-5220 Odense SØ
Denmark



Verification of CO₂ calculation of: Play systems



Data version no. 2023-10-05

The CO₂ calculation and data are in compliance with the principles of a carbon footprint impact according to the GHG protocol (Greenhouse Gas Protocol), Scope 3, cradle to gate related to all individual components in the product category: "Play systems" represented by item no.: PCM200321-0950.

(Scope 3 emissions include emission sources in the upstream and downstream value chain).

Date: 30. October 2023 | Valid until: 30. October 2025

Verified by:

Julie Marie Vejsgaard Larsen, LCA & EPD Consultant

Verification based on report: Validation of CO₂ calculation of 9 categories of Kompan product line, version 1.0, prepared by: Bureau Veritas HSE, Denmark: Julie M. V. Larsen.

Publication date: 30. October 2023

By Bureau Veritas HSE
www.bureauveritas.dk
+45 7731 1000



Leketårn med huske, 2 seter

PCM110721

* Maks fallhøyde | ** Total høyde | *** Sikkerhetszone

* Maks fallhøyde | ** Total høyde

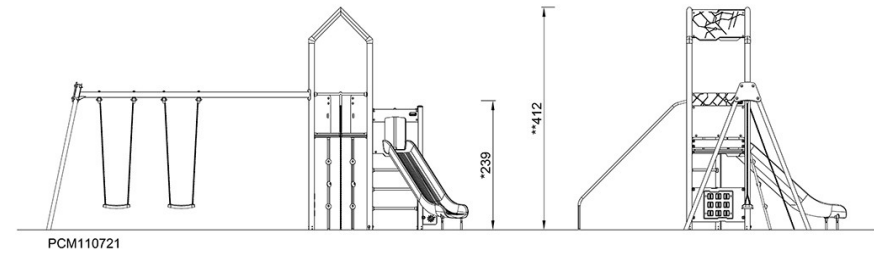
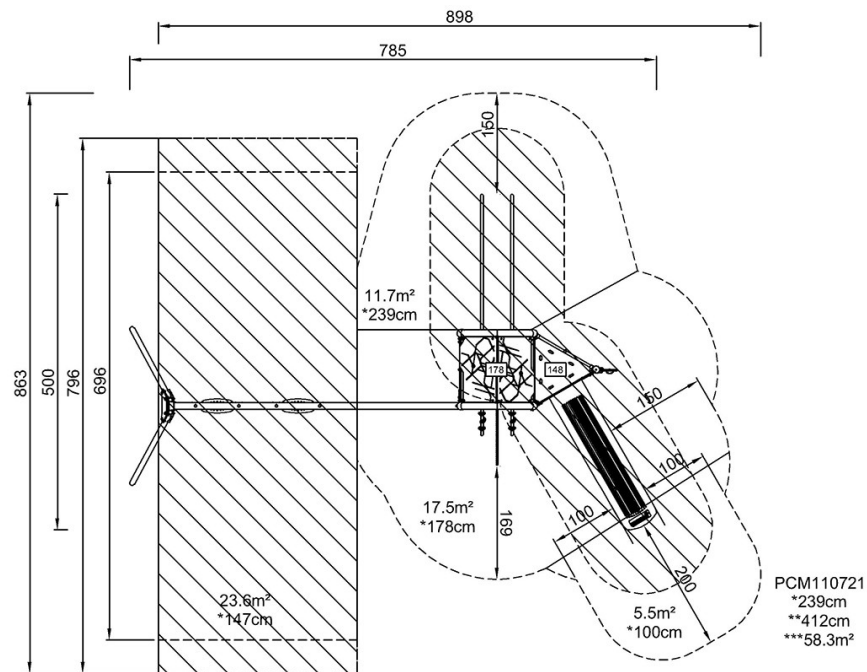

[Klikk for å se TOP VIEW](#)

[Klikk for å se SIDE VIEW](#)