

# Roue Flexible

FSW226



Référence FSW22600-0902

## Informations générales

Dimensions LxPxH 80x33x165 cm

Age minimum 13+

Capacité idéale (utilisateurs) 1

Options de couleurs



Direction l'appli. KOMPAN Fit



La Roue Flexible est simple à utiliser et nécessite peu d'expérience au préalable. Le mouvement de rotation a une résistance légère adaptée aux utilisateurs de tous niveaux. Les poignées ergonomiques permettent une position naturelle du poignet et permettent à l'utilisateur de faire des exercices à partir de plusieurs positions. La roue entraînera la

mobilité des épaules et du haut du corps.



Les données peuvent être modifiées sans préavis.

# Roue Flexible

FSW226



La roue de 800x19 mm de diamètre est faite d'une plaque HDPE EcoCore™. En plus d'être recyclable après utilisation, le matériau hautement durable et écoresponsable EcoCore™ comprend une base fabriquée à partir de 100 % de matériaux recyclés. Le noyau a une épaisseur de 15 mm et représente 80 % de la matière totale.



La boîte de palier est fait d'acier galvanisé par immersion à chaud. L'arbre de roulement est fabriqué en acier inoxydable AISI304. Le roulement est, lui, fabriqué à partir de polyoxyméthylène (POM), une résine thermoplastique dotée d'une grande rigidité, un faible frottement, et une excellente stabilité dimensionnelle.



Les poignées en forme de boules sont de ø80 mm et sont faites de polycarbonate (PC) noir formé sous vide. Le polycarbonate est extrêmement solide et peut résister à un très fort impact.

Référence FSW22600-0902

## Installation

Hauteur de Chute Max.	0 cm
Zone de sécurité	10,1 m <sup>2</sup>
Temps total d'installation	3,1
Volume d'excavation	0,03 m <sup>3</sup>
Volume de béton	0,02 m <sup>3</sup>
Profondeur ancrage	90 cm
Poids d'expédition	46 kg
Options d'ancrage	A enterrer ✓ A cheiller ✓

## Garantie

Système de roulement	5 ans
EcoCore HDPE	Garanti à vie
Acier galvanisé	Garanti à vie
Poteau	10 ans
Dispo pièces après arrêt fab.	10 ans



Les poteaux sont en acier au carbone pré-galvanisé Ø101,6 x 2 mm et revêtus de poudre, une excellente protection dans toutes les conditions.



Le panneau d'information est fait de PA6 (Polyamide) et indique l'exercice le plus pertinent ainsi qu'un QR code. Une fois scanné, le QR code renvoie vers une illustration animée de l'exercice et permet de télécharger l'appli KOMPAN Sport & Fitness, qui propose de nombreux exercices et entraînements.



Tous les produits de remise en forme KOMPAN sont conformes aux normes pour l'entraînement physique de plein air ASTM F3101 et EN16630. Les tests de charge sont effectués sous forme d'essai statique en ajoutant des facteurs dynamiques ainsi que des facteurs de sécurité à une charge spécifiée de 78 kg par utilisateur. Un produit destiné à un utilisateur est chargé à 420 kg.



# Données sur le développement durable

FSW226



Cradle to Gate A1-A3	Émissions totales de CO <sub>2</sub>	CO <sub>2</sub> e/kg	Matériaux recyclés
	kg CO <sub>2</sub> e	kg CO <sub>2</sub> e/kg	%
FSW22600-0902	74,91	2,55	62,87

Le cadre général appliqué est la Déclaration Environnementale Produit (DEP), qui quantifie « les informations environnementales sur le cycle de vie d'un produit et permet des comparaisons entre produits remplissant la même fonction » (ISO, 2006). Cela suit la structure et applique une approche d'évaluation du cycle de vie à l'ensemble de l'étape du produit, de la matière première à la fabrication (A1-A3))

**Kompan A/S**  
C.F. Tietgens Boulevard 32C  
DK-5220 Odense SØ  
Denmark



Verification of CO<sub>2</sub> calculation of:  
**Fitness**



Data version no. 2023-10-05

The CO<sub>2</sub> calculation and data are in compliance with the principles of a carbon footprint impact according to the GHG protocol (Greenhouse Gas Protocol), Scope 3, cradle to gate related to all individual components in the product category: "Fitness" represented by item no.: FAZ10100-0900.

(Scope 3 emissions include emission sources in the upstream and downstream value chain).

**Date: 30. October 2023 | Valid until: 30. October 2025**

Verified by:

Julie Marie Vejsgaard Larsen, LCA & EPD Consultant

Verification based on report: Validation of CO<sub>2</sub> calculation of 9 categories of Kompan product line, version 1.0, prepared by: Bureau Veritas HSE, Denmark: Julie M. V. Larsen.

**Publication date: 30. October 2023**

By Bureau Veritas HSE  
www.bureauveritas.dk  
+45 7731 1000



# Roue Flexible

FSW226

\* Hauteur de chute maximale | \*\* Hauteur totale | \*\*\* Zone de sécurité

\* Hauteur de chute maximale | \*\* Hauteur totale

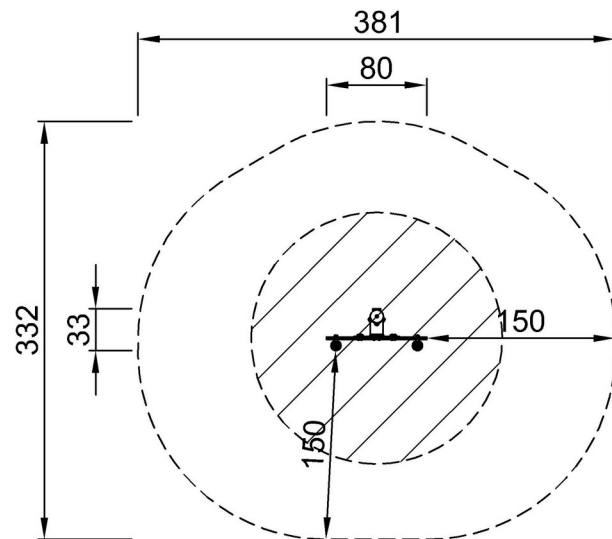

FSW22600  
\*\*165cm  
\*\*\*10.1m<sup>2</sup>

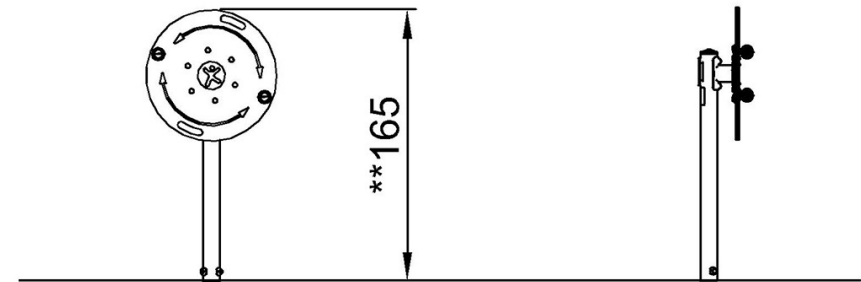

FSW22600

[Cliquez pour voir le rapport VUE DE DESSUS](#)

[Cliquez pour voir le rapport VUE LATÉRALE](#)