

# To legetårne med bro

NRO2002

**KOMPANI**  
Let's play



Varenr. NRO2002-1001

## Generel produktinformation

Dimensioner LxBxH	589x300x400 cm
Alder	6+
Antal brugere	13
Farvemuligheder	 

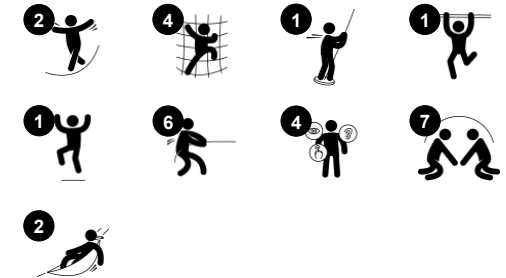

De to legetårne har et væld af aktiviteter med både bro, klatremuligheder og gelænder til at glide på, der gør børn vil lege der igen og igen. Børn træner deres cardio og muskler, som de glider ned af det sjove gelænder og klatrer rundt i net. For at komme op i tårnet kan man bruge det skrå klatretræ, som er en sjov udfordring, der træner barnets balance,

bevidstheden om kroppen i rum, og hvor meget kraft og afstand det tager for at bevæge sig sikkert rundt. Rebstigerne er endnu mere udfordrende med deres svingende lodrette trin. Broen træner barnets balancessans, som er en grundlæggende motorisk færdighed, der gør børn tryk med at bevæge egen krop rundt. Udover er balancessansen også med til at

styrke evnen til at sidde stille og koncentrere sig. Imens børn bevæger sig rundt på platformene og broen socialiserer de sig med hinanden for at finde ud af hvis tur det er til at passere broen. Gelænderet tilbyder en spændende vej ned fra platformen, og træner børns følelse af rum og deres balancessans.



# To legetårne med bro

NRO2002



## Rebstige

**Fysiske evner:** her understøttes krydsordination når børn klatrer op ad stigen. De træner samtidig ben- og armmuskler. **Social-emotionelle evner:** her kan børn mødes og tage et hvil.



## Klatre-net

**Fysiske evner:** det skrå net understøtter kroppens opadgående klatrebævegelse. Nettet understøtter koordinationen på tværs af kroppen, hvilket påvirker koordinationen af højre og venstre hjernehalvdel, som er grundlæggende for andre færdigheder som f.eks. evnen til at læse. Nettets asymmetri udfordrer børnenes klatring.



## Stige med reb

**Fysiske evner:** her understøttes krydsordination og hånd-øje-koordination når børn klatrer på stigen. Her bruger de især ben- og kernemuskulatur. Musklerne i overkroppen trænes når de trækker sig op i rebet. **Social-emotionelle evner:** her lærer børn at skiftes og samarbejde.



## V-formet bro

**Fysiske evner:** at balancere på bommen udvikler det vestibulær system og krydsordination. **Social-emotionelle evner:** børn lærer at skiftes og samarbejde når de passerer hinanden.



## Rutsjegelændere

**Fysiske evner:** her understøttes koordination når man glider ned såvel som arm- og coremuskler. Når man lander styrkes knogletæthed som især udvikles i den tidlige barndom. **Social-emotionelle evner:** børnene lærer at skiftes og tage risici.

# To legetårne med bro

NRO2002



Alle Robinia-redskaber fra KOMPAN er lavet af robinietræ fra ansvarlige europæiske kilder. Efter anmodning kan de leveres som FSC®-certificeret (FSC® C004450).



Produktet / aktiviteterne samles fra fabrikken for at sikre, at alle sikkerhedskrav overholdes.



Reb af UV-stabiliserede PES-rebtråde med indvendig stålkabelforstærkning. Polyester-garnet er fremstillet af +95 % genbrugsmaterialer og er induktivt smeltet på hver tråd.



Aktiviteterne er fremstillet i rustfrit stål af høj kvalitet. Stålet rengøres ved en bejdsningsproces efter fremstillingen for at sikre en glat og ren overflade.



Robinia træ kan leveres som ubehandlet rå træ eller males med et brunfarvet gennemsigtigt pigment, der bevarer træets gyldne træfarve.

Varenr. NRO2002-1001

## Installationsinformation

Maks. faldhøjde	200 cm
Faldområde	39,6 m <sup>2</sup>
Installationstid (timer)	18,0
Udgravningsmængde	2,05 m <sup>3</sup>
Betonmængde	0,46 m <sup>3</sup>
Forankringsdybde	100 cm
Fragtvægt	959 kg
Forankringsmuligheder	I jorden ✓

## Garanti

Robinietræ	15 år
Reb & net	10 år
Garanterede reservedele	10 år
Rustfri stålkomponenter	Livstid
Rustfri stålkomponenter	Livstid



# Bæredygtighedsdata

NRO2002



Vugge-til-port A1-A3	Total CO <sub>2</sub> udledning	CO <sub>2</sub> e/kg	Gen-anvendte materialer
	kg CO <sub>2</sub> e	kg CO <sub>2</sub> e/kg	%
NRO2002-1001	425,11	0,55	5,35

Den overordnede ramme for disse faktorer er Environmental Product Declaration (EPD), som kvantificerer "miljøoplysninger om et produkts livscyklus og muliggør sammenligninger mellem produkter, der opfylder samme funktion" (ISO, 2006). Dette følger strukturen og anvender en livscyklusvurderingstilgang til hele produktfasen fra råvarer til fremstilling (A1-A3))

**Kompan A/S**  
C.F. Tietgens Boulevard 32C  
DK-5220 Odense SØ  
Denmark



## Verification of CO<sub>2</sub> calculation of: Nature play



Data version no. 2023-10-05

The CO<sub>2</sub> calculation and data are in compliance with the principles of a carbon footprint impact according to the GHG protocol (Greenhouse Gas Protocol), Scope 3, cradle to gate related to all individual components in the product category: "Nature play" represented by item no.: NRO409-0621.

(Scope 3 emissions include emission sources in the upstream and downstream value chain).

**Date: 30. October 2023 | Valid until: 30. October 2025**

**Verified by:**

Julie Marie Vejsgaard Larsen, LCA & EPD Consultant

Verification based on report: Validation of CO<sub>2</sub> calculation of 9 categories of Kompan product line, version 1.0, prepared by: Bureau Veritas HSE, Denmark: Julie M. V. Larsen.

**Publication date: 30. October 2023**

**By Bureau Veritas HSE**  
www.bureauveritas.dk  
+45 7731 1000



# To legetårne med bro

NRO2002

\* Maks. faldhøjde | \*\* Samlet højde | \*\*\* Faldområde

\* Maks. faldhøjde | \*\* Samlet højde

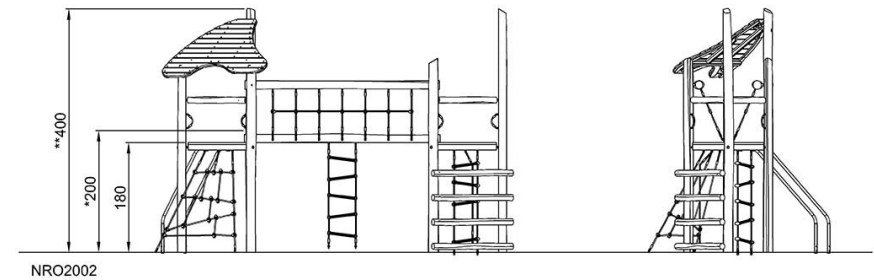
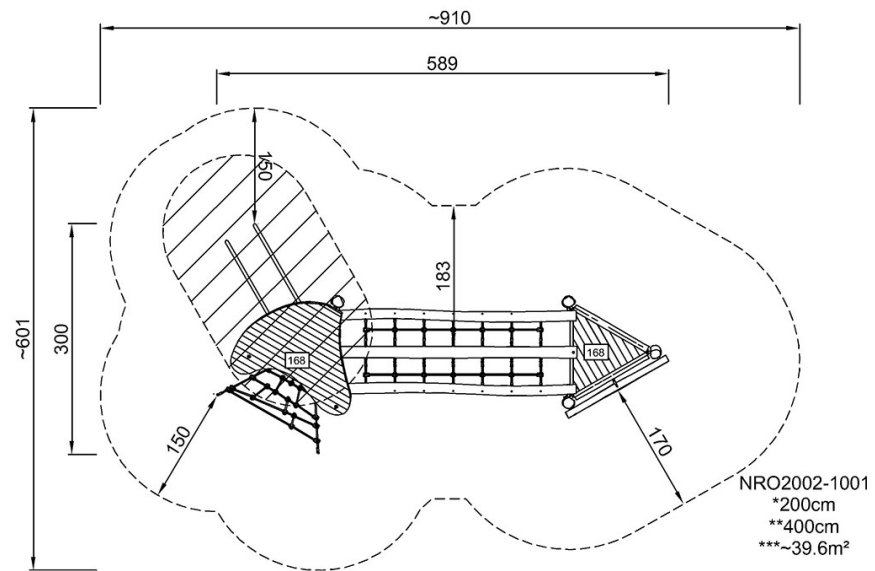

[Klik for at se FRA OVEN](#)

[Klik for at se FRA SIDEN](#)