

Lanová houpačka CocoWave

NRO915

KOMPANI
Let's play



Položka č. NRO915-1001

Obecné informace o produktu

Rozměry DxŠxV	563x328x388 cm
Věková skupina	6+
Kapacita (uživatelé)	8
Možnosti barev	●

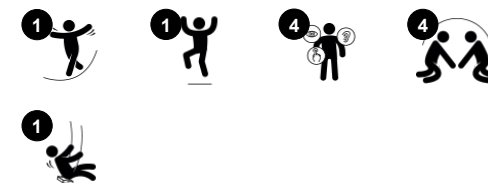

Velikost a vzhled kyvadlové houpačky Robinia Cocowave jsou neodolatelnou pozvánkou ke hře pro všechny děti. Díky robustnímu podlouhlému kokosovému lanu umožňuje kyvadlová houpačka Robinia Cocowave houpání vsedě, vleže nebo vestoje. Vzrušující houpání - mírné i divoké - je určeno pro větší skupiny uživatelů různých velikostí, věku a

fyzických schopností. K rozpohybování houpačky je zapotřebí týmové spolupráce, která stimuluje důležité sociálně-emoční dovednosti. Houpání na houpačce Coco-Wave kromě zábavy také trénuje svaly a důležité motorické dovednosti, jako je rovnováha, koordinace a smysl pro prostor. Ty jsou důležité pro trénink vestibulárních dovedností,

kteří mají zásadní význam např. pro bezpečnou orientaci v dopravě. Náročný pocit rychlosti a výšky stimuluje u dětí sebeúctu, zvládání rizik a další důležité sociálně-emoční životní dovednosti.



Údaje se mohou změnit bez předchozího upozornění.

Lanová houpačka CocoWave

NRO915

KOMPANI
Let's play



Řetězy

Fyzické: space between chains supports a comfortable grip for use of muscle strength when standing up swinging.



Konektory na boku lana

Fyzické: allow for foot position between connectors resulting in ease of use when standing up swinging. Develops muscle strength. **Sociálně-emocionální:** room for different body positions like standing, sitting and lying.



Houpačka Cocowave

Fyzické: supports muscle strength, sense of balance and space. Bone density is built up when children swing and jump on-off.

Sociálně-emocionální: height and speed of swinging supports self-esteem. When listening and negotiating, children develop their empathy and cooperation skills.

Kognitivní: height and speed of swinging helps children to judge distances and heights.



Kokosové lano

Fyzické: balance and coordination is supported when walking the swaying rope. A good sense of balance transfers to other skills such as sitting still on a chair. Bone density is developed when jumping off. **Sociálně-emocionální:** children swaying together on the rope experience their own and others' movements. This spurs cooperation and consideration, e.g. when passing others on the rope.

Lanová houpačka CocoWave

NRO915

KOMPAN
Let's play



Všechny produkty Přírodní Robinia od společnosti KOMPAN jsou vyrobeny akatového dřeva z udržitelných evropských zdrojů. Na přání může být dodáno se FSC® Certified (FSC® C004450).



Barva použitá pro barevné komponenty je šetrná k životnímu prostředí s vynikající odolností vůči UV záření. Barva je v souladu s EN 71 část 3.

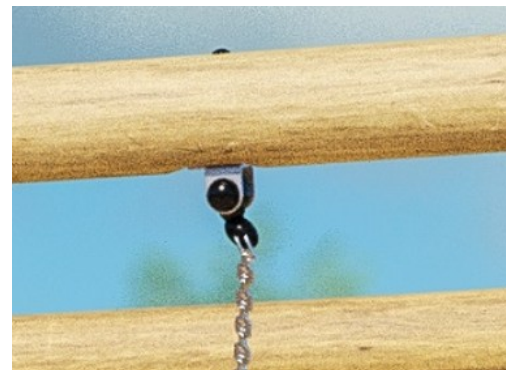

Unikátně navržené závěsy z nerezové oceli s funkcí anti-twist proti zakroucení. Závěsy jsou k příčnému nosníku připevněny šroubovým spojem, aby byla zajištěna vysoká životnost.



Lano houpačky Pendulum je vyrobeno z polypropylenového (PP) lana s úpravou napodobující kokos se čtvercovým tvarem 14x14 cm. Konce kokosového lana jsou uzavřeny ocelovými svorkami a utěsněny nalepenou smrštitelnou trubici. Posledních 10 cm lana je rozříznuto, aby se vytvořil střapec s funkcí nárazníku, který splňuje globální bezpečnostní požadavky.



Řetěz/lana jsou ke kokosovému lanu připevněna pomocí otočných pouzder KOMPAN z nerezové oceli s bronzovými ložisky. Otočné prvky mají vnější kryt z černého PUR. Použití bočních otočných objímek zajišťuje pohyb bez tření, eliminuje zachycení prstů a nohou a zvětšuje stejnou plochu na vrcholu lana.

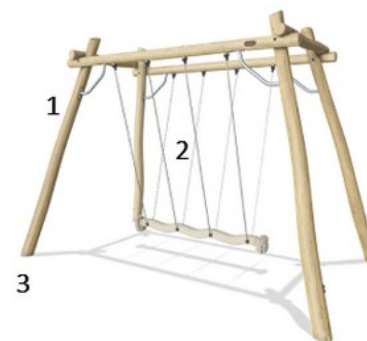

Houpačka Cocowave Pendulum je k dispozici v několika variantách: neošetřené akátové dřevo, hnědá pigmentovaná nebo zelená barevná verze, lana nebo řetězy z nerezové oceli, ukotvení dřeva v zemi nebo ocelové patky.

Položka č. NRO915-1001

Informace o instalaci

Maximální výška pádu	197 cm
Bezpečnostní povrchová plocha	19,7 m ²
Celková doba instalace	14,4
Objem výkopu	2,80 m ³
Objem betonu	1,68 m ³
Hloubka základu (standard)	100 cm
Hmotnost dodávky	778 kg
Možnosti ukotvení	V zemi ✓

Informace o záruce

Řetězy	10 let
Pohyblivé části	2 roky
Dřevo Robinia	15 let
Lana & sítě	10 let
Zaručené náhradní díly	10 let



Data o Udržitelnosti

NRO915



Výrobní cyklus A1-A3	Celkové emise CO ₂	CO ₂ e na kg	Recyklované materiály
	kg CO ₂ e	kg CO ₂ e/kg	%
NRO915-1001	535,98	0,85	6,53

Celkovým rámcem uplatňovaným pro tyto faktory je Environmentální prohlášení o produktu (EPD), které kvantifikuje „environmentální informace o životním cyklu produktu a umožňuje srovnání mezi produkty, které plní stejnou funkci“ (ISO, 2006). Řídí se vnitřním uspořádáním a uplatňuje přístup k posuzování životního cyklu po celou fázi produktu od suroviny až po dokončení výroby (A1-A3).

Kompan A/S

C.F. Tietgens Boulevard 32C
DK-5220 Odense SØ
Denmark



Verification of CO₂ calculation of: Nature play



Data version no. 2023-10-05

The CO₂ calculation and data are in compliance with the principles of a carbon footprint impact according to the GHG protocol (Greenhouse Gas Protocol), Scope 3, cradle to gate related to all individual components in the product category: "Nature play" represented by item no.: NRO409-0621.

(Scope 3 emissions include emission sources in the upstream and downstream value chain).

Date: 30. October 2023 | Valid until: 30. October 2025

Verified by:

Julie Marie Vejsgaard Larsen, LCA & EPD Consultant

Verification based on report: Validation of CO₂ calculation of 9 categories of Kompan product line, version 1.0, prepared by: Bureau Veritas HSE, Denmark: Julie M. V. Larsen.

Publication date: 30. October 2023

By Bureau Veritas HSE
www.bureauveritas.dk
+45 7731 1000



Lanová houpačka CocoWave

NRO915

KOMPANI
Let's play

* Maximální výška pádu | ** Celková výška | *** Bezpečnostní povrchová plocha

* Maximální výška pádu | ** Celková výška

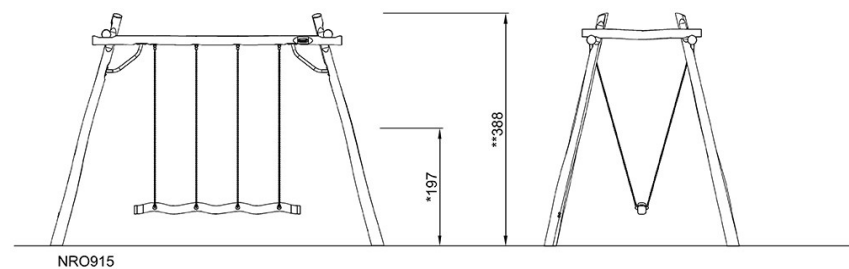
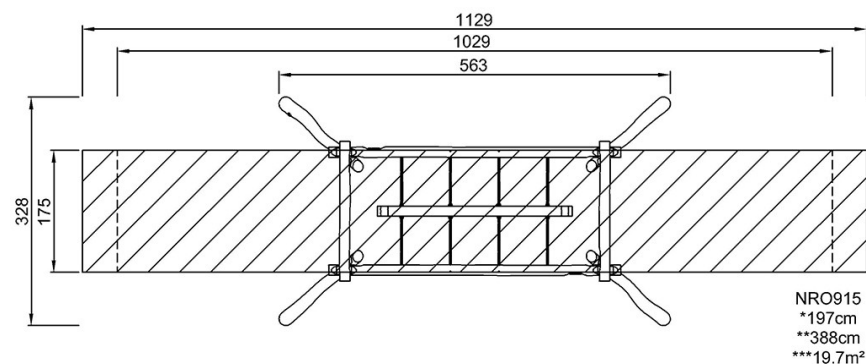

[Kliknutím zobrazíte poměr zobrazení POHLED SHORA](#)

[Kliknutím zobrazíte poměr stran BOČNÍ POHLED](#)