

Canardière

NRO416

KOMPANI
Let's play



Cette activité sur le thème de la maison Canardière attirera et passionnera encore et encore les tout-petits. Les fonctions tactiles augmentent considérablement la valeur de jeu et soutiennent le jeu dramatique chez les tout-petits. L'échelle de la maison est parfaitement conçue pour les tout-petits. Le bureau ajoute à la transparence globale afin que les enfants

puissent jouer ensemble de l'extérieur et de l'intérieur de la maison et le panneau latéral avec des pelles jaunes qui courent dans une rainure encourage le jeu qui stimule la théorie de l'esprit et la pensée logique. Le panneau d'exploration encourage les enfants à ramper et à explorer. Ces activités tactiles stimulent la perception intermodale, importante pour

améliorer les compétences en lecture et soutiennent la conscience de la coordination croisée qui est essentielle au développement physique et cognitif à cet âge.

Référence NRO416-1021	
Informations générales	
Dimensions LxPxH	175x284x281 cm
Age minimum	1+
Capacité idéale (utilisateurs)	10
Options de couleurs	



Les données peuvent être modifiées sans préavis.

Canardière

NRO416



Bureau latéral

Socio-émotionnel: le partage et la coopération des deux côtés créent un scénario social qui soutient la communication et l'interaction sociale.



Thème

Cognitive: suggère un thème et soutient le jeu de rôle, qui stimule les langues et les compétences de communication.



Trou de passage

Physique: le trou permet de ramper, ce qui développe la coordination et la conscience spatiale. **Socio-émotionnel:** coopération et patience sont stimulées.



Panneau de pelles à sable

Physique: stimule coordination main-œil, mouvements de poussée & de traction. **Socio-émotionnel:** jouer des deux côtés favorise la coopération. **Cognitive:** développe la compréhension de la relation de cause à effet lors du déplacement des matériaux. **Créative:** permet de déplacer, créer de nouvelles positions.

Canardière

NRO416



Tous les produits Robinia KOMPAN sont fabriqués à partir de bois de robinier provenant de sources européennes durables. Sur demande, ils peuvent être fournis comme FSC® Certified (FSC® C004450).



Le produit/activités ludiques sont préassemblés en usine, afin de garantir la prise en considération de toutes les exigences de sécurité.



La peinture utilisée pour les composants colorés est aqueuse, respectueuse de l'environnement et a une excellente résistance aux UV. La peinture respecte la norme EN 71 Partie 3.

Référence NRO416-1021

Installation

Hauteur de Chute Max.	0 cm
Zone de sécurité	21,2 m ²
Temps total d'installation	11,1
Volume d'excavation	0,63 m ³
Volume de béton	0,00 m ³
Profondeur ancrage	100 cm
Poids d'expédition	545 kg
Options d'ancrage	A enterrer ✓ A cheviller ✓

Garantie

EcoCore HDPE	Garanti à vie
Acier galvanisé	Garanti à vie
Bois de robinier	15 ans
Dispo pièces après arrêt fab.	10 ans
Pièces en acier inoxydable	Garanti à vie

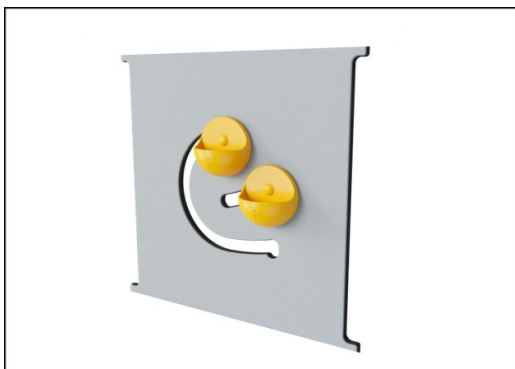

Panneaux de 19 mm EcoCore™, matériau hautement durable et respectueux de l'environnement, qui est non seulement recyclable après utilisation, mais se compose également d'un noyau fabriqué à partir de matériaux post-consommation recyclés à 100 % à partir de déchets d'emballages alimentaires.



Il existe plusieurs options de base pour tous les produits : Version à cheviller avec pieds en acier et boulons d'expansion ou Pieds en bois ou en acier ancrés dans le sol.



Les produits Robinia sont disponibles avec trois options de traitement surfacique du bois : non traité, brun peint avec un pigment qui préserve la couleur du bois, et la version colorée avec de la peinture sur des éléments spécifiques.



Données sur le développement durable

NRO416



Cradle to Gate A1-A3	Émissions totales de CO ₂	CO ₂ e/kg	Matériaux recyclés
	kg CO ₂ e	kg CO ₂ e/kg	%
NRO416-1021	103,05	0,23	3,53

Le cadre général appliqué est la Déclaration Environnementale Produit (DEP), qui quantifie « les informations environnementales sur le cycle de vie d'un produit et permet des comparaisons entre produits remplissant la même fonction » (ISO, 2006). Cela suit la structure et applique une approche d'évaluation du cycle de vie à l'ensemble de l'étape du produit, de la matière première à la fabrication (A1-A3))

Kompan A/S
C.F. Tietgens Boulevard 32C
DK-5220 Odense SØ
Denmark

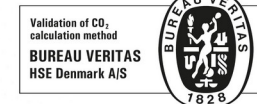

Verification of CO₂ calculation of: Nature play



Data version no. 2023-10-05

The CO₂ calculation and data are in compliance with the principles of a carbon footprint impact according to the GHG protocol (Greenhouse Gas Protocol), Scope 3, cradle to gate related to all individual components in the product category: "Nature play" represented by item no.: NRO409-0621.

(Scope 3 emissions include emission sources in the upstream and downstream value chain).

Date: 30. October 2023 | Valid until: 30. October 2025

Verified by:

Julie Marie Vejsgaard Larsen, LCA & EPD Consultant

Verification based on report: Validation of CO₂ calculation of 9 categories of Kompan product line, version 1.0, prepared by: Bureau Veritas HSE, Denmark: Julie M. V. Larsen.

Publication date: 30. October 2023

By Bureau Veritas HSE
www.bureauveritas.dk
+45 7731 1000



Canardière

NRO416

* Hauteur de chute maximale | ** Hauteur totale | *** Zone de sécurité

* Hauteur de chute maximale | ** Hauteur totale

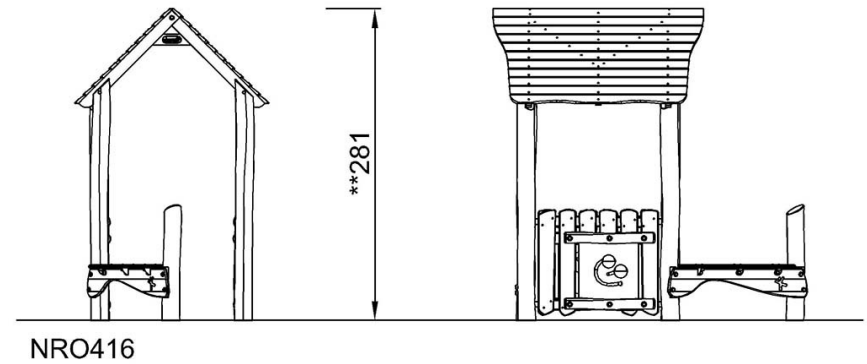
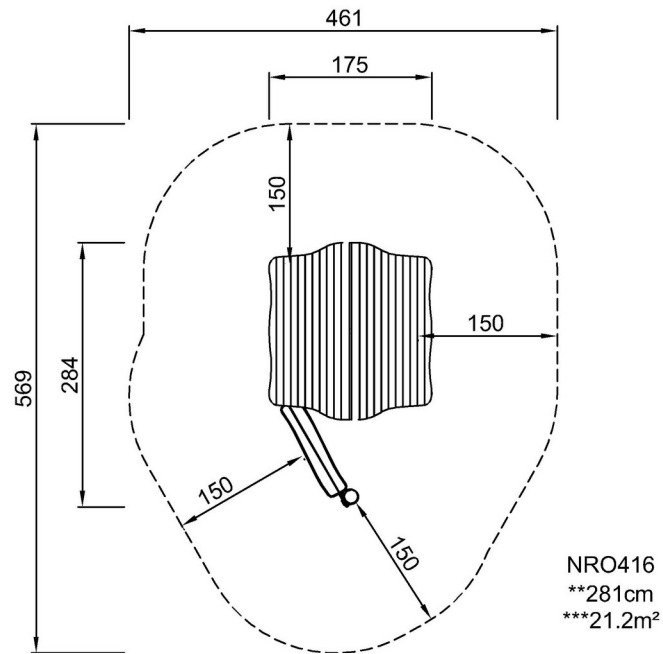

[Cliquez pour voir le rapport VUE DE DESSUS](#)

[Cliquez pour voir le rapport VUE LATÉRALE](#)