

Caravelle

PCM102521

KOMPAN
Let's play



Det spennende Caravelle skipet byr på flere lekemuligheter. Det vil inspirere til dramatisk og aktiv lek, og støtte utviklingen av barns muskler så vel som deres sosiale og kognitive lekeferdigheter. Dette er viktig for tidlig utvikling, særlig språk. Nøye utformede lekeelementer som rattet oppmuntrer til utforskning og rollelek, og stimulerer logisk

tenkning og språkferdigheter. Ankomstnettet gir en fysisk utfordring og stimulerer barnas krysskoordinasjon og kroppsbevissthet. Sklien ned er belønningen for å ha kommet seg helt opp. Hengekøyen på bakkenivå utvider leken og stimulerer barnas balanse når de gynger på den.

Produktnummer PCM102521-0901

Produktinformasjon

Mål LxBxH	565x170x441 cm
Aldersgruppe	2+
Antall brukere	13
Fargevalg	

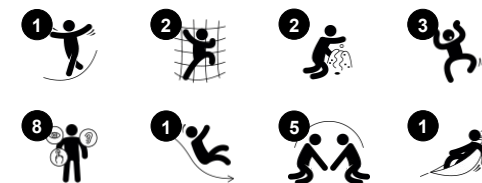

Caravelle

PCM102521

KOMPAN
Let's play

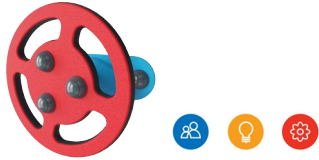

Svinghjul

Sosioemosjonell: utvikler turtaking, kommunikasjon og samarbeid. **Kognitiv:** den fiktive gjenstanden stimulerer forståelsen av årsak og virkning, logisk tenkning og kommunikasjon. **Kreativ:** å arbeide med bevegelige lekegjenstander som kan sette spor etter seg, fremmer barnets kreativitet.



Hengekøye

Fysisk: koordinering og følelse av balanse når du svinger. **Sosioemosjonell:** møtepunkt, skyver venner forsiktig frem og tilbake, turtaking. **Kognitiv:** for småbarn



Sklie

Fysisk: å skli utvikler romlig bevissthet og følelse av balanse. Videre trenes kjernemuskulaturen når du sitter oppreist og glir ned. **Sosioemosjonell:** empati, tur-taking og risikotaking. **Kognitiv:** små barn utvikler sin forståelse av rom, hastighet og avstander når de glir raskt ned.



Kikkertene

Kognitiv: kikkertene gir et håndgripelig tema og legger dermed opp til dramatisk lek. Dramatisk lek er en god trener for språk- og kommunikasjonsferdigheter. **Kreativ:** kikkertene kan dreies i alle retninger. Å se gjennom dem gir et nytt perspektiv på verden.



Taustige

Fysisk: krysskoordinering støttes når barn klatrer opp stigen. Klatringen trener også ben- og armmuskulaturen.



Bord

Sosioemosjonell: en fin møteplass og en romskaper. Deling og samarbeid fra begge sider skaper et sosialt scenario som støtter kommunikasjon og samarbeid



Temalek

Kognitiv: foreslår et tema og støtter dramatisk lek, som stimulerer språk og kommunikasjonsevner.

Caravelle

PCM102521



Paneler av 19 mm EcoCore™. EcoCore™ er et svært slitesterkt, miljøvennlig materiale som ikke bare er resirkulerbart etter bruk, men som også består av materiale produsert av +95 % resirkulert forbrukeravfall fra matemballasje.



Stolper med varmgalvanisert forankring er tilgjengelige i forskjellige materialer: Trykkimpregnert furu, varmgalvanisert innvendig og utvendig med pulverlakk.



Alle plattformene er støttet av unikt utformede aluminiumsprofiler med lavt CO2-avtrykk og flere festemuligheter. De gråfargede, støpte plattformene er laget av 75 % PP-materiale fra avfall etter bruk, med et sklisikkert mønster og en strukturert overflate.



Skljene kan velges i forskjellige materialer og farger: Rette eller buede støpte PE-skljer i gul eller grå farge. Rustfritt stål i stykkeutforming for mer hærverksresistente løsninger.



Nett og tau er laget av UV-stabilisert PA med innvendig stålkabelforsterkning. Tauet er induksjonsbehandlet for å skape en sterk forbindelse mellom stål og tau som fører til god slitestyrke.



KOMPAN Play Systems kan tilpasses for å matche individuelle krav. Besøk produktene på www.KOMPAN.no for å se alternativer med den digitale KOMPAN løsningsplanleggeren. Flere alternativer for paneler, dekk, stolpe, sklier og andre lekeaktiviteter sikrer holdbare løsninger i ethvert utemiljø.

Produktnummer PCM102521-0901

Monteringsinformasjon

Maksimal fallhøyde	118 cm
Sikkerhetszone	29,8 m ²
Total monterings tid	15,1
Utgraving	0,77 m ³
Betong	0,13 m ³
Forankringsdybde (standard)	90 cm
Forsendingsvekt	474 kg
Forankring	In-ground ✓ Surface ✓

Garanti

EcoCore HDPE	Livstids
Stolpe	10 år
PP plattformer	10 år
Tau & nett	10 år
Garanterte reservedeler	10 år



Grønn data

PCM102521



Krybbe til port A1-A3

Totalt CO ₂ -utslipp	CO ₂ -ekvivalent per kg	Resirkuler te materialer	
kg CO ₂ -ekvivalent	kg CO ₂ -ekvivalent/kg	%	
PCM102521-0901	760,56	2,23	61,01

Det overordnede rammeverket for disse faktorene er miljødeklarasjonen EPD (Environmental Product Declaration), som kvantifiserer «miljøinformasjon om produktets livssyklus og muliggjør sammenligninger mellom produkter som oppfyller samme funksjon» (ISO, 2006). Dette følger strukturen og anvender en livssyklusanalyse for hele produksjonsstadiet fra råvare til ferdig produksjon (A1-A3).

Kompan A/S
C.F. Tietgens Boulevard 32C
DK-5220 Odense SØ
Denmark



Verification of CO₂ calculation of: Play systems



Data version no. 2023-10-05

The CO₂ calculation and data are in compliance with the principles of a carbon footprint impact according to the GHG protocol (Greenhouse Gas Protocol), Scope 3, cradle to gate related to all individual components in the product category: "Play systems" represented by item no.: PCM200321-0950.

(Scope 3 emissions include emission sources in the upstream and downstream value chain).

Date: 30. October 2023 | Valid until: 30. October 2025

Verified by:

Julie Marie Vejsgaard Larsen, LCA & EPD Consultant

Verification based on report: Validation of CO₂ calculation of 9 categories of Kompan product line, version 1.0, prepared by: Bureau Veritas HSE, Denmark: Julie M. V. Larsen.

Publication date: 30. October 2023

By Bureau Veritas HSE
www.bureauveritas.dk
+45 7731 1000



Caravelle

PCM102521

* Maks fallhøyde | ** Total høyde | *** Sikkerhetszone

* Maks fallhøyde | ** Total høyde

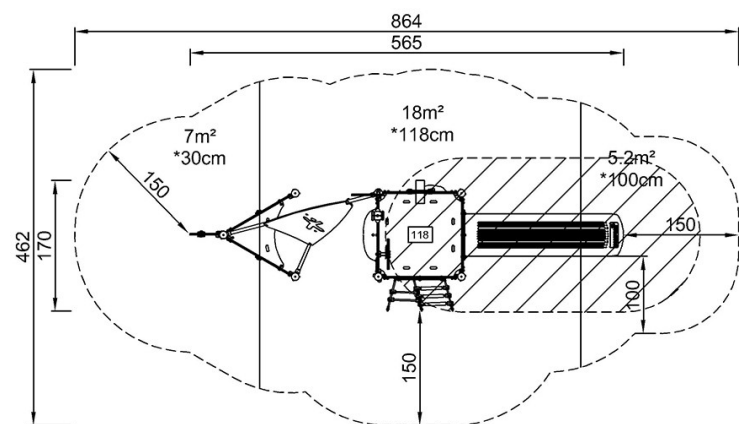

PCM102521
*118cm
**441cm
***29.8m²

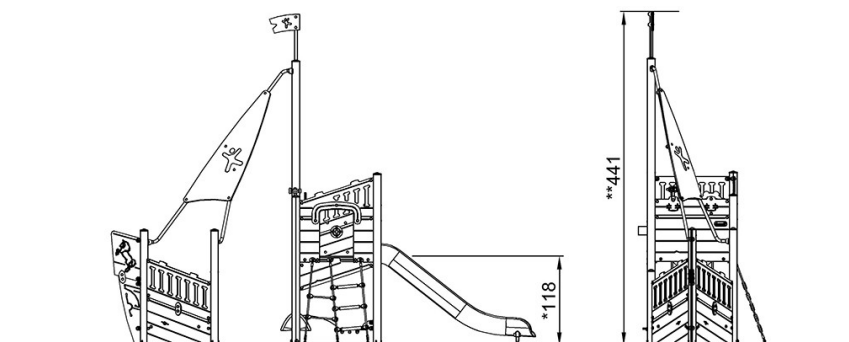

PCM102521

[Klikk for å se TOP VIEW](#)

[Klikk for å se SIDE VIEW](#)