

# Piratskib

PCM103221

**KOMPANI**  
Let's play

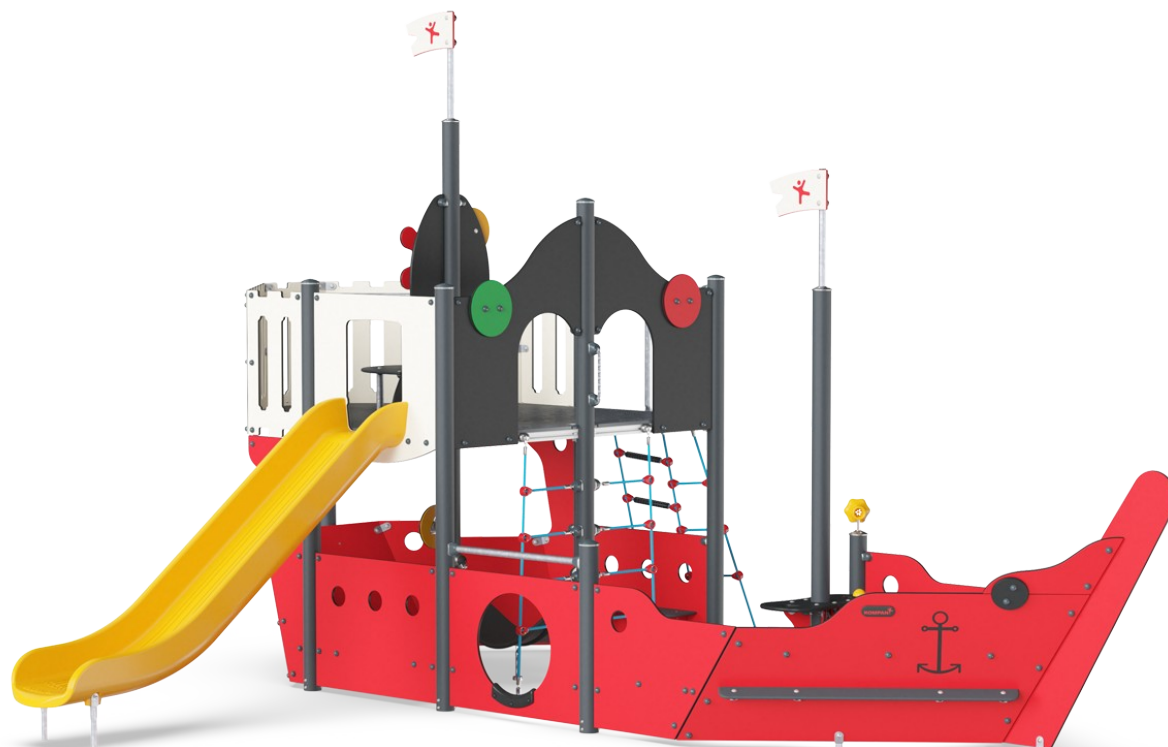

Vores store og flotte piratskib inspirer og tiltrækker legende børn i alle aldre. De klare farver, runde former og skibstemaet motiverer til dramatisk leg. Den store struktur er en legeplads i sig selv med de mange forskellige legeaktiviteter. Det åbne rum har forskellige bænke hvor man kan tage et hvil eller socialisere med sine venner eller sin familie.

Klatrenettet leder børnene herfra og op på dækket - det samme gør den tilgængelige trappe. Alle kan være med i legen på grund af strukturens åbne design og der er rig mulighed for at børnene kan træne og udvikle deres sproglige samt fysiske færdigheder.

Varenr. PCM103221-0901

## Generel produktinformation

Dimensioner LxBxH	646x508x382 cm
Alder	2+
Antal brugere	24
Farvemuligheder	

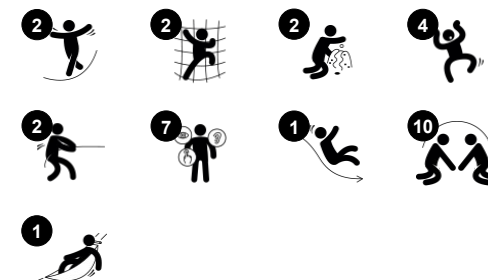

# Piratskib

PCM103221

**KOMPAN**  
Let's play



## Megafon

**Social-emotionelle evner:** her udvikles sproglige evner og børn lærer at skiftes.  
**Kognitive evner:** når stemmen forvrænges stimuleres nysgerrigheden og børn lærer at skiftes.

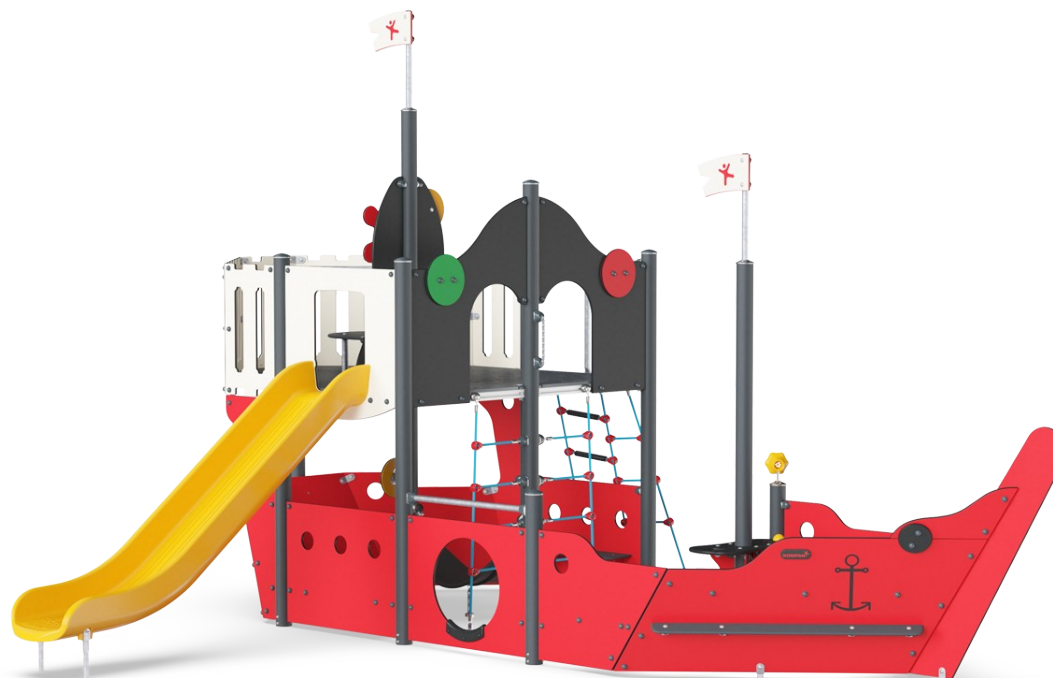

## Rebstige

**Fysiske evner:** her understøttes krydsordination når børn klatrer op ad stigen. De træner samtidig ben- og armuskler.



## Åbent rum

**Social-emotionelle evner:** bænken forrest i skibet er et godt mødested for børn og voksne.



## "Kravle-igennem" panel

**Fysiske evner:** her udvikles krydskoordinering, rumlig bevidsthed og den proprioceptive sans, som børn klatrer og kravler igennem. **Social-emotionelle evner:** man lærer at skiftes og samarbejde når man skal forbi hinanden. **Kognitive evner:** skaber en forståelse af rum, form og mål, som børn skal bedømme om de kan kravle igennem.



## Hængekøje

**Fysiske evner:** her understøttes balance, som børn svajer. **Social-emotionelle evner:** mødested, tage skift og hjælper venner med at sætte den i gang. **Kognitive evner:** understøtter forståelsen af årsag og virkning.



## Rutsjebane

**Fysiske evner:** her udvikles balance og rumlig bevidsthed, som børn rutsjer. Desuden styrkes muskler, når børn sidder op og rutsjer. **Social-emotionelle evner:** stimulerer empati ved skiftevis turtagning **Kognitive evner:** her stimuleres forståelsen af rum, hastighed og afstand, som børn rutsjer ned.



## Drejbar hjul

**Social-emotionelle evner:** udvikler samarbejde, tage skift og kommunikation. **Kognitive evner:** her stimuleres forståelsen af årsag og virkning, logisk tænkning og kommunikation. **Kreative evner:** når man arbejder med mobile legeredskaber, der kan efterlade mærker, støtter man barnets kreativitet.

# Piratskib

PCM103221

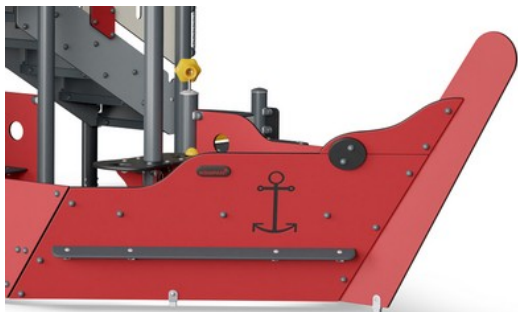

Paneler af 19 mm EcoCore™. EcoCore™ er et meget holdbart materiale, som ikke kun kan genbruges efter brug, men som også består af materiale, der er produceret af +95 % genanvendt materiale fra fødevareemballageaffald.



Alle platforme er understøttet af unikt designede aluminiumsprofiler med lavt kulstofindhold og flere fastgørelsesmuligheder. De grå støbte platforme er lavet af 75 % PP-materiale, af genbrugsmaterialer, med et skridsikkert mønster og en struktureret overflade.



Ståloverfladerne er varmgalvaniseret indvendigt og udvendigt med blyfri zink. Galvaniseringen har fremragende korrosionsbestandighed i udendørs miljøer og kræver lav vedligeholdelse.

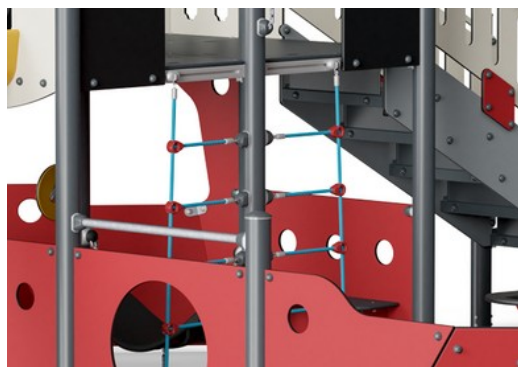

Reb af UV-stabiliserede PES-rebtråde med indvendig stålkabelforstærkning. Polyester garnet er fremstillet af +95 % genbrugsmaterialer og er induktivt smeltet på hver tråd.

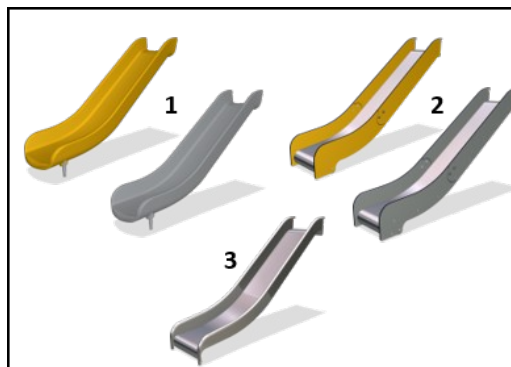

Rutsjebaner fås i tre forskellige materialer: støbt på PE-baner, kombinerede EcoCore™-sider og rustfri stålbane t = 2mm. Fuld rustfrit stål AISI304 t = 2mm.



Pirateskibet fås i tre forskellige farvekombinationer. Den klassiske røde farve, havblå eller naturgrøn. Besøg [KOMPAN.dk](http://KOMPAN.dk) for detaljeret information.

Varenr. PCM103221-0901

## Installationsinformation

Maks. faldhøjde	148 cm
Faldområde	49,4 m <sup>2</sup>
Installationstid (timer)	29,4
Udgravningsmængde	1,17 m <sup>3</sup>
Betonmængde	0,04 m <sup>3</sup>
Forankringsdybde	90 cm
Fragtvægt	961 kg
Forankringsmuligheder	I jorden ✓ Overflade ✓

## Garanti

EcoCore HDPE	Livstid
Stolpe	10 år
PP-dæk	10 år
Reb & net	10 år
Garanterede reservedele	10 år



# Bæredygtighedsdata

PCM103221

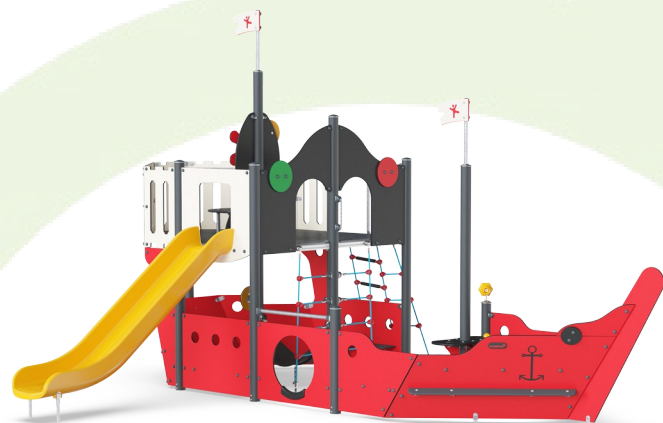

Vugge-til-port A1-A3	Total CO <sub>2</sub> udledning	CO <sub>2</sub> e/kg	Gen-anvendte materialer
	kg CO <sub>2</sub> e	kg CO <sub>2</sub> e/kg	%
<b>PCM103221-0901</b>	1.253,30	1,80	61,45

Den overordnede ramme for disse faktorer er Environmental Product Declaration (EPD), som kvantificerer "miljøoplysninger om et produkts livscyklus og muliggør sammenligninger mellem produkter, der opfylder samme funktion" (ISO, 2006). Dette følger strukturen og anvender en livscyklusvurderingstilgang til hele produktfasen fra råvarer til fremstilling (A1-A3))

**Kompan A/S**  
C.F. Tietgens Boulevard 32C  
DK-5220 Odense SØ  
Denmark



## Verification of CO<sub>2</sub> calculation of: Play systems



Data version no. 2023-10-05

The CO<sub>2</sub> calculation and data are in compliance with the principles of a carbon footprint impact according to the GHG protocol (Greenhouse Gas Protocol), Scope 3, cradle to gate related to all individual components in the product category: "Play systems" represented by item no.: PCM200321-0950.

(Scope 3 emissions include emission sources in the upstream and downstream value chain).

**Date: 30. October 2023 | Valid until: 30. October 2025**

Verified by:

Julie Marie Vejsgaard Larsen, LCA & EPD Consultant

Verification based on report: Validation of CO<sub>2</sub> calculation of 9 categories of Kompan product line, version 1.0, prepared by: Bureau Veritas HSE, Denmark: Julie M. V. Larsen.

**Publication date: 30. October 2023**

By Bureau Veritas HSE  
www.bureauveritas.dk  
+45 7731 1000



# Piratskib

PCM103221

\* Maks. faldhøjde | \*\* Samlet højde | \*\*\* Faldområde

\* Maks. faldhøjde | \*\* Samlet højde

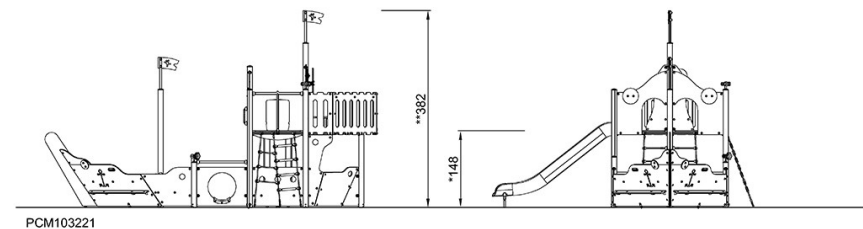
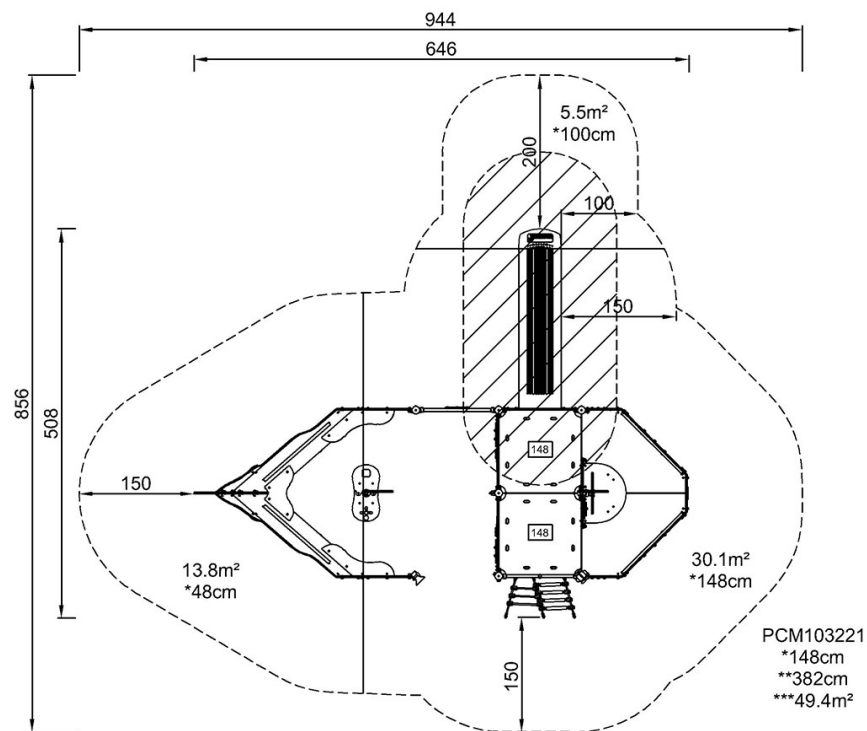

[Klik for at se FRA OVEN](#)

[Klik for at se FRA SIDEN](#)