

Agora stålsoffa förlängningsmodul

PAR4055

KOMPAN
Let's play



Artikelnr. PAR4055-0602

Generell produktinformation

Dimension LxWxH 181x52x87 cm

Åldersgrupp

Kapacitet (användare)

3

Färgalternativ



AGORA stålsoffa förlängningsmodul är en del av det prisbelönta möbelsortimentet från KOMPAN. AGORA är utvecklat enligt de senaste inkluderande designprinciperna för utomhusinredning utan att kompromissa designkvaliteten. AGORA erbjuder en hög grad av flexibilitet när det gäller förankring, färg och materialalternativ. Den nya designen inspirerar

arkitekter och gör utomhusområden mer attraktiva och tillgängliga för alla. Agora-serien finns i stålversioner som är resistent mot vandalism, där bordsskivan och sätet är gjorda av perforerat HDG-stål. Detta minskar behovet för att underhålla bänken ofta. Stålversionerna finns i accentfärger som kan passa in i en stads visuella identitet eller tema.



Agora stålsoffa förlängningsmodul

PAR4055



Stålytorna är varmförzinkad stål, blyfri zink, på insidan och utsidan. Galvaniseringen har utmärkt motstånd mot rost i utomhusmiljöer och kräver lite underhåll. Målade stålkomponenter är varmförzinkade först och sedan pulverlackade.



Pulverlackerad yta ovanpå galvanisering bearbetas i två steg: Lätt slipning och rengöring, pulverlackering - tjocklek 70-120 µm.



Agora-produkter som är helt i stål finns som standard i 9 olika färger för att matcha det valda färgschemat på lek-, sport- eller träningsplatsen.



KOMPAN parkmöbler finns för ytmontering eller nedgrävning. Ytmontering sker genom förankring i basskikt medan nedgrävning kan göras antingen direkt i mark eller med extra varmförzinkade stålfästen.

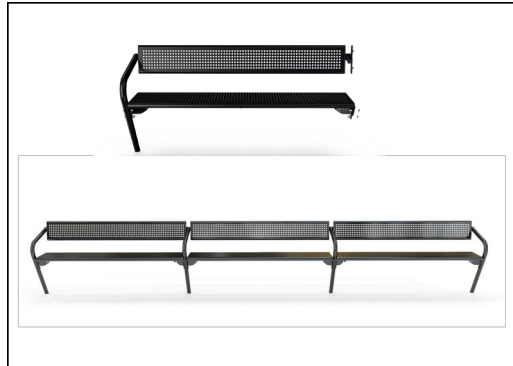

Bänkarna och borden kan kombineras till helhetslösningar som passar flera olika behov. Du finner mer inspiration i vår katalog.



Beslagen är tillverkade av rostfritt stål eller galvaniserat stål för att säkerställa robusta anslutningar med hög korrosionsbeständighet.

Artikelnr. PAR4055-0602

Installationsinformation

Total installationstid	1,4
Grävdyb (volym)	0,10 m ³
Betong (volym)	0,06 m ³
Stolpdjup (standard)	60 cm
Fraktvikt	64 kg
Förankring	Ytmontering ✓ Nedgrävning ✓

Information om garanti

Varmförzinkat stål	Livstidsgaranti
Färgad ytbeläggning	10 år
Reservdelar garanterade	10 år
Komponenter i rostfritt stål	Livstidsgaranti

Hållbarhetsdata

PAR4055



Cradle to Gate A1-A3	Totalt CO ₂ -utsläpp	CO ₂ e per kg	Återvunna material
	kg CO ₂ e	kg CO ₂ e/kg	%
PAR4055-0602	118,09	2,59	50,00

Det övergripande ramverket som tillämpas för dessa faktorer är miljövarudeklarationen (EPD, Environmental Product Declaration), som kvantifierar "miljöinformation om produktens livscykel och möjliggör jämförelser av produkter som uppfyller samma funktion" (ISO, 2006). Denna struktur följer här och använder en livscykelanalys för hela produktstadiet från råmaterial till färdig produkt (A1-A3).

Kompan A/S

C.F. Tietgens Boulevard 32C
DK-5220 Odense SØ
Denmark



Verification of CO₂ calculation of: Park



Data version no. 2023-10-05

The CO₂ calculation and data are in compliance with the principles of a carbon footprint impact according to the GHG protocol (Greenhouse Gas Protocol), Scope 3, cradle to gate related to all individual components in the product category: "Park" represented by item no.: PAR4070-0001.

(Scope 3 emissions include emission sources in the upstream and downstream value chain).

Date: 30. October 2023 | Valid until: 30. October 2025

Verified by:

Julie Marie Vejsgaard Larsen, LCA & EPD Consultant

Verification based on report: Validation of CO₂ calculation of 9 categories of Kompan product line, version 1.0, prepared by: Bureau Veritas HSE, Denmark: Julie M. V. Larsen.

Publication date: 30. October 2023

By Bureau Veritas HSE
www.bureauveritas.dk
+45 7731 1000

