

Oase sandlegehus med disk og kran

NRO528

KOMPAN
Let's play



Oase sandhytten med skrank og sandkran tiltrækker børn. Den brede vifte af legeaktiviteter sørger for at børn er optaget i timevis med at lege. Kranen kan både køre horisontal og vertikal, enten ved at vende den gå plade eller ved at trække i kæden. Sandspanden kan trækkes op og ned ved hjælp af kæden. Den vil blive det samme sted

når man slipper kæden. Ud over at denne hytte fascinerer børn med sandleg, giver den også god træning til barnets logiske tænkningsevner. Forhandling og samarbejde når sandet skal samles sammen fra et sted til et andet, udvikles de sociale-følelsesmæssige færdigheder. Sandbordets sigte og rør fører sand væk og træner små børns forståelse af

objektets permanens: at ting stadig kan eksistere, når de er ude af syne. Huset med bænke og skrivebord inspirerer til dramatisk leg. Den åbne platform giver alle brugere mulighed for at deltage i legen.

Varenr. NRO528-1021

Generel produktinformation

Dimensioner LxBxH	253x353x287 cm
Alder	2+
Antal brugere	17
Farvemuligheder	



Oase sandlegehus med disk og kran

NRO528

KOMPANI
Let's play



Tema

Kognitive evner: er tematisk og understøtter rolleleg, som stimulerer sprog- og kommunikationsevner.



Sandkran

Fysiske evner: at trække i kæderne styrker børns armmuskler og fingerfærdighed. **Social-emotionelle evner:** her understøttes samarbejde, for eksempel når man skal modtage en spand. **Kognitive evner:** forståelse af kædernes mekanisme, hejse spanden op og ned, understøtter logisk tænkning. **Kreative evner:** når man arbejder med mobile legeredskaber, der kan efterlade mærker, støtter man barnets kreativitet.



Skråning

Fysiske evner: at kravle eller gå op og ned udvikler balance og krydskoordinering. **Social-emotionelle evner:** nettets hældning støtter børn imens de klatrer, specielt yngre børn.



Vindue

Social-emotionelle evner: inviterer til interaktion og samarbejde mellem børn på begge sider.



Disk

Social-emotionelle evner: dette mødested tilskynder børn til kommunikation og samarbejde, som de skaber et socialt scenarie og udveksler fantasivarer over disken.

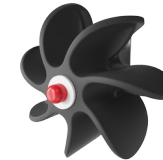

Sandhjul

Kognitive evner: det roterende sandhjul stimulerer forståelsen af årsag og virkning.



Sanddisk med tragt

Social-emotionelle evner: her kan børn samle og opbevare materialer, samarbejde og tage et hvil sammen. **Kognitive evner:** sand kan køres gennem tragten for at skabe forståelse for årsag og virkning og objektpermanens: at materialer ikke forsvinder, men løber igennem i den anden ende.

Oase sandlegehus med disk og kran

NRO528



Alle Robinia-redskaber fra KOMPAN er lavet af robinietræ fra ansvarlige europæiske kilder. Efter anmodning kan de leveres som FSC®-certificeret (FSC® C004450).



Malingen, der bruges til farvede komponenter, er vandbaseret med fremragende UV-modstand. Malingen er i overensstemmelse med EN 71 del 3.



Robiniaprodukterne er designet med et KOMPAN-farvekoncept med en række forskellige standardfarver. Træet kan også leveres som ubehandlet eller brunmalet med et pigment, der bevarer træfarven.

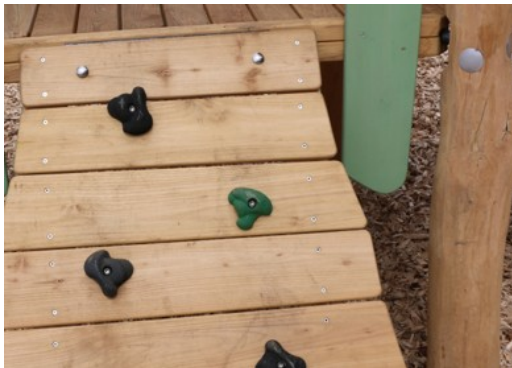

Produktet / aktiviteterne samles fra fabrikken for at sikre, at alle sikkerhedskrav overholdes.

Varenr. NRO528-1021

Installationsinformation

Maks. faldhøjde	48 cm
Faldområde	27,0 m ²
Installationstid (timer)	20,7
Udgravningsmængde	0,72 m ³
Betonmængde	0,10 m ³
Forankringsdybde	100 cm
Fragtvægt	1.063 kg
Forankringsmuligheder	I jorden ✓ Overflade ✓

Garanti

Robinietræ	15 år
Reb & net	10 år
Garanterede reservedele	10 år
Rustfri stålkomponenter	Livstid
Rustfri stålkomponenter	Livstid



Bæredygtighedsdata

NRO528



Vugge-til-port A1-A3	Total CO ₂ udledning	CO ₂ e/kg	Genanvendte materialer
	kg CO ₂ e	kg CO ₂ e/kg	%
NRO528-1021	301,50	0,36	3,27

Den overordnede ramme for disse faktorer er Environmental Product Declaration (EPD), som kvantificerer "miljøoplysninger om et produkts livscyklus og muliggør sammenligninger mellem produkter, der opfylder samme funktion" (ISO, 2006). Dette følger strukturen og anvender en livscyklusvurderingstilgang til hele produktfasen fra råvarer til fremstilling (A1-A3)

Kompan A/S

C.F. Tietgens Boulevard 32C
DK-5220 Odense SØ
Denmark

Validation of CO₂ calculation method
BUREAU VERITAS
HSE Denmark A/S



Verification of CO₂ calculation of: Nature play



Data version no. 2023-10-05

The CO₂ calculation and data are in compliance with the principles of a carbon footprint impact according to the GHG protocol (Greenhouse Gas Protocol), Scope 3, cradle to gate related to all individual components in the product category: "Nature play" represented by item no.: NRO409-0621.

(Scope 3 emissions include emission sources in the upstream and downstream value chain).

Date: 30. October 2023 | Valid until: 30. October 2025

Verified by:

Julie Marie Vejsgaard Larsen, LCA & EPD Consultant

Verification based on report: Validation of CO₂ calculation of 9 categories of Kompan product line, version 1.0, prepared by: Bureau Veritas HSE, Denmark: Julie M. V. Larsen.

Publication date: 30. October 2023

By Bureau Veritas HSE
www.bureauveritas.dk
+45 7731 1000



Oase sandlegehus med disk og kran

NRO528

* Maks. faldhøjde | ** Samlet højde | *** Faldområde

* Maks. faldhøjde | ** Samlet højde

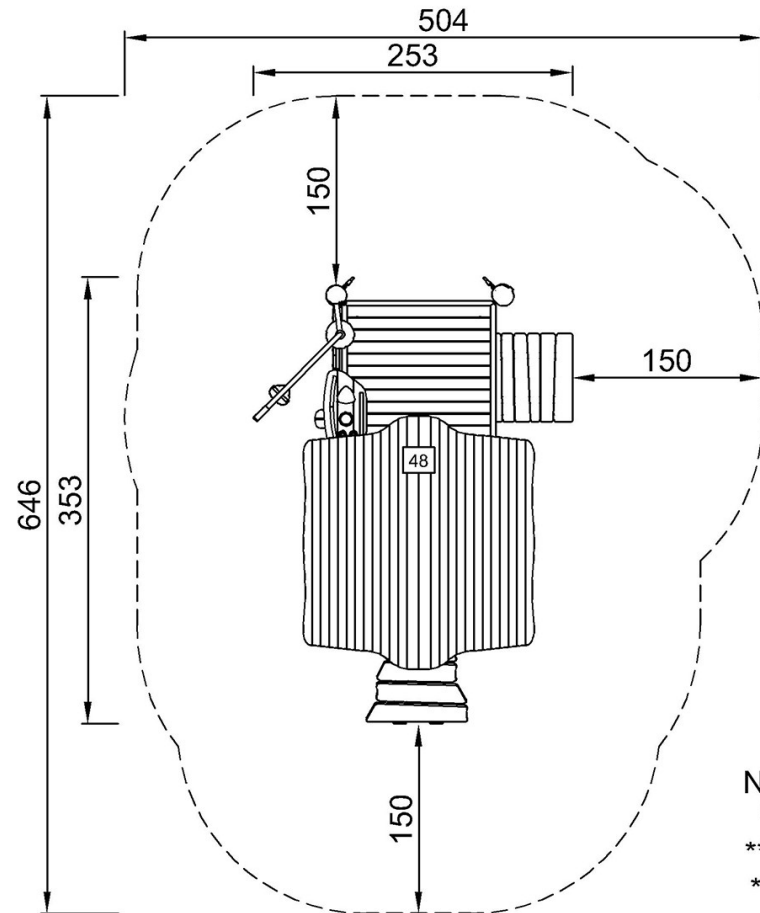

NRO528
*48cm
**287cm
***27m²

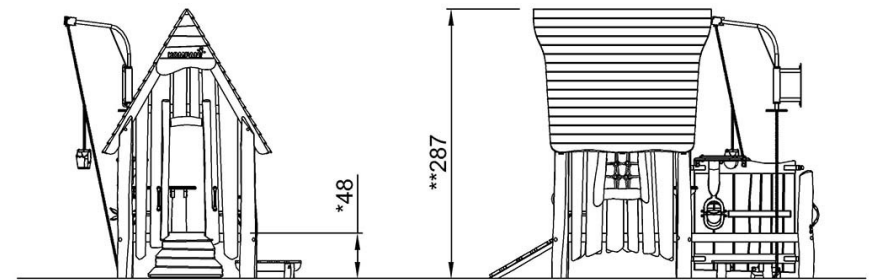

NRO528

[Klik for at se FRA OVEN](#)

[Klik for at se FRA SIDEN](#)