

# Karavellen

PCM102521

**KOMPANI**  
Let's play



Karavellen byder på flere spændende legeaktiviteter, der vil inspirere børn til dramatisk leg, som styrker deres muskler og udvikler deres sociale og kognitive færdigheder. Allerede tidligt i barnets udvikling er disse færdigheder meget vigtige, for eksempel for et barns sprogfærdigheder. Legeelementerne som for eksempel rettet er

designet med fine detaljer, der tilskynder til udforskende og dramatisk leg, hvilket stimulerer børns logisk tænkning og sprogfærdigheder. Når man skal ombord på skibet, kan børn kravle op af nettet. Klatrenettet er en fantastisk udfordring, der stimulerer børns krydskoordinering og proprioception, der er vigtig for børns krop-selvtillid. Når de endelig

når til tops er rutsjeturen ned en fantastisk belønning. Hængekøjen er let tilgængelig fra jorden, der tiltrækker børn til at vugge i den samtidig med de træner deres balance.

Varenr. PCM102521-0901	
<b>Generel produktinformation</b>	
Dimensioner LxBxH	565x170x441 cm
Alder	2+
Antal brugere	13
Farvemuligheder	●



# Karavellen

PCM102521

**KOMPANI**  
Let's play



## Drejbar hjul

**Social-emotionelle evner:** udvikler samarbejde, tage skift og kommunikation.  
**Kognitive evner:** her stimuleres forståelsen af årsag og virkning, logisk tænkning og kommunikation. **Kreative evner:** når man arbejder med mobile legeredskaber, der kan efterlade mærker, støtter man barnets kreativitet.



## Hængekøje

**Fysiske evner:** her understøttes balance, som børn svajer. **Social-emotionelle evner:** mødested, tage skift og hjælper venner med at sætte den i gang. **Kognitive evner:** understøtter forståelsen af årsag og virkning.



## Rutsjebane

**Fysiske evner:** her udvikles balance og rumlig bevidsthed, som børn rutsjer. Desuden styrkes muskler, når børn sidder op og rutsjer. **Social-emotionelle evner:** stimulerer empati ved skiftevis turtagning **Kognitive evner:** her stimuleres forståelsen af rum, hastighed og afstand, som børn rutsjer ned.



## Kikkert

**Kognitive evner:** kikkerten er håndgribelig og giver anledning til dramatisk leg. Dramatisk leg udvikler sproglige færdigheder og kommunikationsevner. **Kreative evner:** kikkerten kan drejes i alle retninger. Når man kigger igennem den får man et nyt perspektiv på sin omverden.



## Rebstige

**Fysiske evner:** her understøttes krydsordination når børn klatrer op ad stigen. De træner samtidig ben- og armuskler.



## Disk

**Social-emotionelle evner:** dette mødested tilskynder børn til kommunikation og samarbejde, som de skaber et socialt scenarie og udveklser fantasivarer over disken.



## Tema

**Kognitive evner:** er tematisk og understøtter rolleleg, som stimulerer sprog- og kommunikationsevner.

# Karavellen

PCM102521

**KOMPAN**  
Let's play



Paneler af 19 mm EcoCore™. EcoCore™ er et meget holdbart materiale, som ikke kun kan genbruges efter brug, men som også består af materiale, der er produceret af +95 % genanvendt materiale fra fødevareemballageaffald.



Hovedstolper med varmgalvaniseret stålfod er tilgængelige i forskellige materialer: Trykimprægneret fyrretræstolper. Forgalvaniseret indvendigt og udvendigt med pulverlakeret stålstolper i topfinish. Blyfrit aluminium med farveanodiseret topfinish.



Alle platforme er understøttet af unikt designede aluminiumsprofiler med lavt kulstofindhold og flere fastgørelsesmuligheder. De grå støbte platforme er lavet af 75 % PP-materiale, af genbrugsmaterialer, med et skridsikkert mønster og en struktureret overflade.

Varenr. PCM102521-0901

## Installationsinformation

Maks. faldhøjde	118 cm
Faldområde	29,8 m <sup>2</sup>
Installationstid (timer)	15,1
Udgravningsmængde	0,77 m <sup>3</sup>
Betonmængde	0,13 m <sup>3</sup>
Forankringsdybde	90 cm
Fragtvægt	474 kg
Forankringsmuligheder	I jorden ✓ Overflade ✓

## Garanti

EcoCore HDPE	Livstid
Stolpe	10 år
PP-dæk	10 år
Reb & net	10 år
Garanterede reservedele	10 år



Rutsjebaner kan vælges i forskellige materialer og farver: Lige eller buede PE-rutsjebaner i gul eller grå. Vælg rustfrit stål for en mere hærværkssikker løsning.



Net og reb er lavet af UV-stabiliseret PA med indvendig stålkabelforstærkning. Rebet induktionsbehandles for at skabe en stærk forbindelse mellem stål og reb, hvilket fører til god slidstyrke.



KOMPAN Play Systems kan tilpasses til at matche individuelle krav. Besøg produkterne [www.KOMPAN.com](http://www.KOMPAN.com) for at se indstillinger med den digitale KOMPAN Solution Planner. Flere muligheder for paneler, dæk, post, lysbilleder og andre legeaktiviteter sikrer holdbare løsninger i ethvert udemiljø.



# Bæredygtighedsdata

PCM102521



Vugge-til-port A1-A3	Total CO <sub>2</sub> udledning	CO <sub>2</sub> e/kg	Genanvendte materialer
	kg CO <sub>2</sub> e	kg CO <sub>2</sub> e/kg	%
PCM102521-0901	760,56	2,23	61,01

Den overordnede ramme for disse faktorer er Environmental Product Declaration (EPD), som kvantificerer "miljøoplysninger om et produkts livscyklus og muliggør sammenligninger mellem produkter, der opfylder samme funktion" (ISO, 2006). Dette følger strukturen og anvender en livscyklusvurderingstilgang til hele produktfasen fra råvarer til fremstilling (A1-A3))

**Kompan A/S**  
C.F. Tietgens Boulevard 32C  
DK-5220 Odense SØ  
Denmark

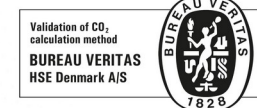

## Verification of CO<sub>2</sub> calculation of: Play systems



Data version no. 2023-10-05

The CO<sub>2</sub> calculation and data are in compliance with the principles of a carbon footprint impact according to the GHG protocol (Greenhouse Gas Protocol), Scope 3, cradle to gate related to all individual components in the product category: "Play systems" represented by item no.: PCM200321-0950.

(Scope 3 emissions include emission sources in the upstream and downstream value chain).

**Date: 30. October 2023 | Valid until: 30. October 2025**

**Verified by:**

Julie Marie Vejsgaard Larsen, LCA & EPD Consultant

Verification based on report: Validation of CO<sub>2</sub> calculation of 9 categories of Kompan product line, version 1.0, prepared by: Bureau Veritas HSE, Denmark: Julie M. V. Larsen.

**Publication date: 30. October 2023**

By Bureau Veritas HSE  
www.bureauveritas.dk  
+45 7731 1000



# Karavellen

PCM102521

\* Maks. faldhøjde | \*\* Samlet højde | \*\*\* Faldområde

\* Maks. faldhøjde | \*\* Samlet højde

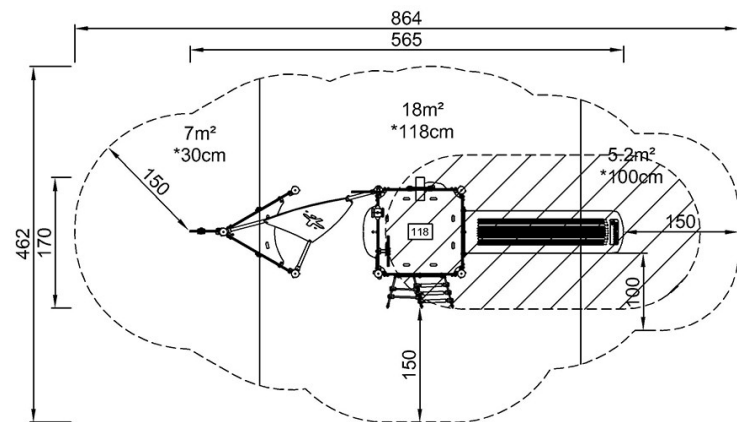

PCM102521  
\*118cm  
\*\*441cm  
\*\*\*29.8m²

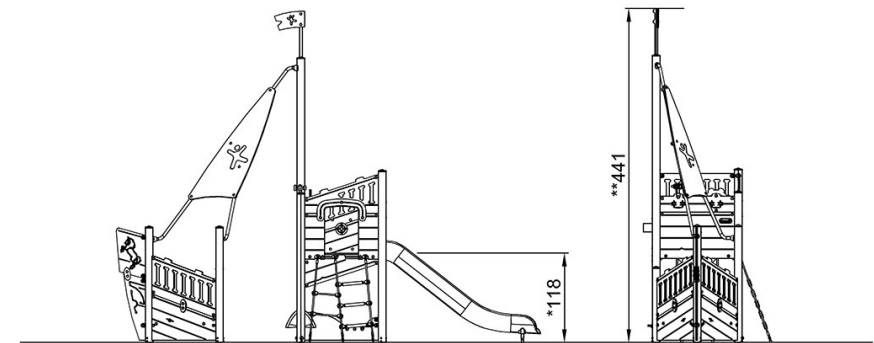

PCM102521

[Klik for at se FRA OVEN](#)

[Klik for at se FRA SIDEN](#)