

Slope Bajo

MSV605

KOMPAN
Let's play



Número de artículo MSV60500-0201

Información general del producto

| | |
|-------------------------|---|
| Dimensiones LxAnch.xAl. | 120x56x38 cm |
| Grupo de edad | 6m+ |
| Usuarios | 2 |
| Opciones de color |  |

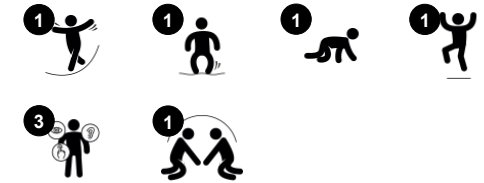

La empinada pendiente es un fantástico elemento de motivación para el juego que ayuda a desarrollar la fuerza, el equilibrio y la coordinación de los niños pequeños. El diseño de la estructura ayuda a los niños a sentirse exitosos y competentes, a la vez que favorece las habilidades sociales, como la toma de turnos y la toma de decisiones. Estas

habilidades son importantes para la salud y el bienestar general. Los niños pueden adquirir una gran cantidad de habilidades a través del juego en la pendiente empinada, ya que practican su equilibrio y fortalecen sus músculos con los amigos, mientras toman turnos y comparten en juegos que les ayudan a disfrutar del éxito. La pendiente baja ayudará

a prolongar el tiempo de juego para un desarrollo saludable y una gran diversión.



Los datos están sujetos a cambios sin previo aviso.

Slope Bajo

MSV605



Agarraderas

Físico: agarrar el mango para levantar el cuerpo entrena la coordinación mano-ojo y los músculos.



Ladera flexible

Físico: El sentido del equilibrio y del espacio se refuerzan al desplazarse. Al gatear se desarrolla la coordinación transversal. La densidad ósea se refuerza al saltar.

Slope Bajo

MSV605



Paneles de 19 mm EcoCore™. El EcoCore™ es un material ecológico altamente duradero, que no solo es reciclable después de su uso, sino que también consta de un núcleo producido a partir de material 100% reciclado.

Las membranas consisten en material de goma a prueba de fricción de calidad de cinta transportadora con excelente resistencia a los rayos UV. Embebido es una armadura de cuatro capas hecha de poliéster tejido. La armadura y las dos capas superficiales dan como resultado un espesor total de 9 mm.

Número de artículo MSV60500-0201

Información de instalación

| | |
|------------------------|---------------------|
| Altura máxima de caída | 28 cm |
| Área de seguridad | 12,8 m ² |
| Horas de instalación | 3,4 |
| Volumen de excavación | 0,00 m ³ |
| Volumen de hormigón | 0,00 m ³ |
| Profundidad de anclaje | 0 cm |
| Peso del envío | 22 kg |
| Opciones de anclaje | Suelo duro ✓ |

Garantías

| | |
|---------------------------------|-------------|
| EcoCore HDPE | De por vida |
| Membrana | 2 años |
| Piezas de repuesto garantizadas | 10 años |



Sustainability Data

MSV605



| Cuna a puerta A1-A3 | Emisión total CO ₂ | CO ₂ e/kg | Materiales Reciclados |
|----------------------|-------------------------------|----------------------------|-----------------------|
| | kg de CO ₂ e | kg de CO ₂ e/kg | % |
| MSV60500-0201 | 34,31 | 1,57 | 63,64 |

El marco general aplicado para estos factores es la Declaración Ambiental de Producto (EPD), que cuantifica "la información ambiental sobre el ciclo de vida de un producto y permite realizar comparaciones entre productos que cumplen la misma función" (ISO, 2006). Esto sigue la estructura y aplica un enfoque de evaluación del ciclo de vida a toda la etapa del producto, desde la materia prima hasta la fabricación (A1-A3))

Kompan A/S
C.F. Tietgens Boulevard 32C
DK-5220 Odense SØ
Denmark



Verification of CO₂ calculation of: Themed play systems



Data version no. 2023-10-05

The CO₂ calculation and data are in compliance with the principles of a carbon footprint impact according to the GHG protocol (Greenhouse Gas Protocol), Scope 3, cradle to gate related to all individual components in the product category: "Themed play systems" represented by item no.: MSC641100-3717P.

(Scope 3 emissions include emission sources in the upstream and downstream value chain).

Date: 30. October 2023 | Valid until: 30. October 2025

Verified by:

Julie Marie Vejsgaard Larsen, LCA & EPD Consultant

Verification based on report: Validation of CO₂ calculation of 9 categories of Kompan product line, version 1.0, prepared by: Bureau Veritas HSE, Denmark: Julie M. V. Larsen.

Publication date: 30. October 2023

By Bureau Veritas HSE
www.bureauveritas.dk
+45 7731 1000



Slope Bajo

MSV605

* Altura Máx. de caída | ** Altura total | *** Área de seguridad

* Altura Máx. de caída | ** Altura total

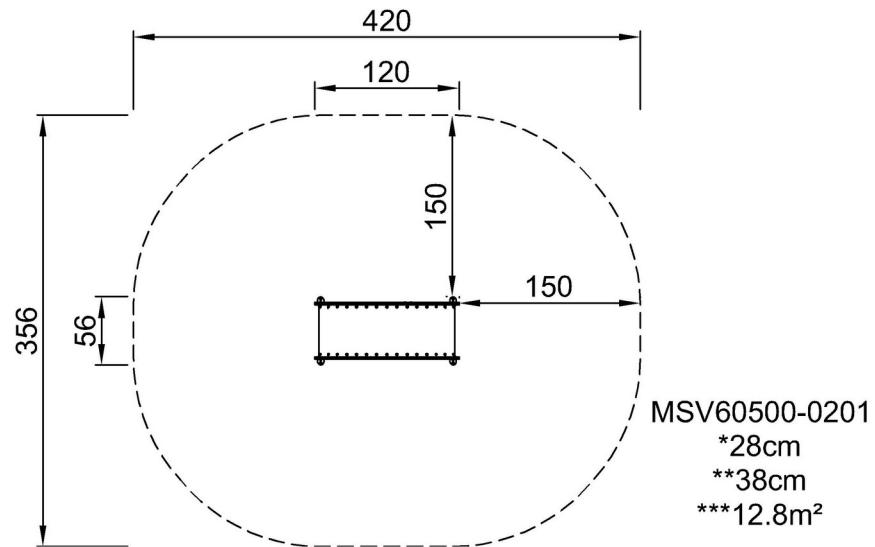

[Haga clic para ver VISTA SUPERIOR](#)

[Haga clic para ver VISTA LATERAL](#)