

# Monte Bianco

PCE210321

**KOMPAN**  
Let's play



Codice articolo PCE210321-0901

## Informazioni generali prodotto

Dimensioni (LxLxA)	898x849x550 cm
Età d'uso	6+
Capacità di gioco	36
Opzioni colori	

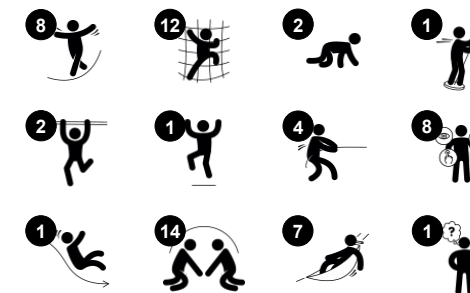

Il Monte Bianco ha un aspetto imponente e offre attività di gioco variegata e stimolante per i bambini in età scolare, incoraggiandoli a rimanere a lungo e a tornare più volte. Una ricca varietà di attività di arrampicata, equilibrio e scivolamento sono sempre attraenti e allenano i muscoli e importanti abilità motorie. L'arrampicatore di corda robusto e saltellante,

la conchiglia ondeggiante e il ponte traballante offrono tutte le sfide fisiche e le risposte che i bambini amano. Questi eventi sviluppano anche il senso dell'equilibrio e dello spazio e la consapevolezza della posizione del bambino. Sono tutte abilità motorie fondamentali, necessarie per gestire le competenze della vita, come la sicurezza nel traffico. La ricca

varietà di arrampicate porta a uno scivolo da brivido e a una balaustra, ideali per allenare l'assunzione di rischi in sicurezza. Le numerose attività aggiuntive a terra offrono un gioco per tutti. Il design trasparente invita tutti a entrare.



# Monte Bianco

PCE210321

**KOMPAN**  
Let's play



## Scala ad arco

**Fisico:** coordinazione trasversale e consapevolezza spaziale, nonché i muscoli della parte superiore del corpo quando si appende con le braccia. Ciò è particolarmente importante a causa dello stile di vita sedentario dei bambini di oggi. **Socio-emotivo:** rilassarsi e socializzare in cima alla scala a pioli. **Cognitivo:** pensiero logico e pianificazione per determinare il modo migliore per entrare nella piattaforma.



## Arrampicatore di pareti

**Fisico:** l'arrampicata favorisce la coordinazione trasversale, la propriocezione e lo sviluppo dei principali gruppi muscolari e della forza delle mani. **Socio-emotivo:** l'arrampicata su due lati stimola l'interazione sociale e il fare a turno.



## Conchiglia di gioco

**Fisico:** il movimento ondeggiante stimola il senso dell'equilibrio, necessario per stare fermi su una sedia. **Socio-emotivo:** si sostiene la necessità di fare una pausa e di fare a turno, abilità necessarie per imparare a evitare i conflitti.



## Ringhiere

**Fisico:** la coordinazione viene sostenuta durante la discesa, così come i muscoli del busto e delle braccia. L'atterraggio rafforza la densità ossea, che viene costruita per la vita durante l'infanzia. **Socio-emotivo:** cambi di direzione e prese di rischio.



## Rete intrecciata

**Fisico:** le grandi maglie ritorte permettono di arrampicarsi e strisciare in modo vario, favorendo lo sviluppo della propriocezione, della consapevolezza spaziale, della coordinazione trasversale e della forza muscolare. **Socio-emotivo:** le maglie parzialmente orizzontali permettono a più bambini di sedersi insieme e parlare.



## Ponte Wackle

**Fisico:** senso dell'equilibrio e dello spazio e allenamento della postura. È importante per riuscire a stare seduti. **Socio-emotivo:** cooperazione, avvicendamento e competizione amichevole sui piatti.



## Scivolo curvo

**Fisico:** lo scivolamento sviluppa la consapevolezza spaziale e il senso dell'equilibrio. Inoltre, i muscoli del core vengono allenati quando si sta seduti in posizione eretta e si scende. **Socio-emotivo:** empatia stimolata dal fare a turno.

# Monte Bianco

PCE210321



I pannelli curvi ELEMENTS sono realizzati in PE riciclabile stabilizzato ai raggi UV con molteplici opzioni per le funzioni di gioco integrate che garantiscono anche una soluzione di pannelli robusta. I pannelli dritti sono realizzati in KOMPAN 19mm PE EcoCore™, un materiale altamente resistente, ecologico e riciclabile.



Gli elementi rampicanti visualizzati sono stampati in un unico pezzo con uno spessore minimo di 5 mm. Gli elementi da arrampicata sono realizzati in PE riciclabile che ha un'elevata resistenza agli urti su un'ampia fascia di temperatura che garantisce resistenza agli atti vandalici in tutti i luoghi.

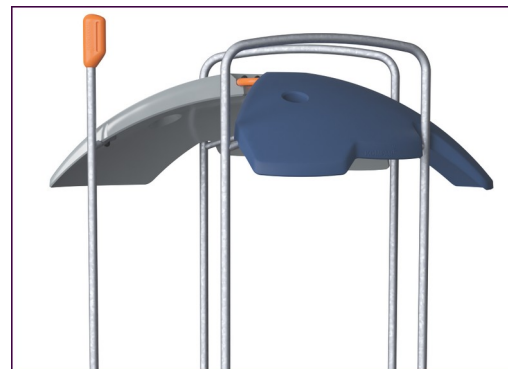

I tetti ELEMENTS sono realizzati in PE riciclabile con uno spessore minimo delle pareti di 5 mm per garantire una lunga durata in tutti i climi del mondo. I tubi in acciaio sono zincati a caldo all'interno e all'esterno per la massima durata.



Le funi ELEMENTS hanno fili di acciaio a sei fili e un nucleo di filo di acciaio. Ogni filo è strettamente avvolto con filo PES, che viene fuso su ogni singolo filo. Dopo che l'attrito iniziale ha rimosso le fibre superficiali, rimane un rivestimento PES più duro per proteggere ogni filo, rendendo le corde altamente resistenti all'usura e agli atti vandalici.



The main posts are made of high quality pregalvanized steel with powder coated top finish. Post tops are closed with caps of UV stabilized nylon (PA6). The grey colored molded decks are made of 75% post-consumer waste PP material with a non-skid pattern and texture surface. All decks are supported by unique designed low-carbon aluminum profiles with multiple attachment options.

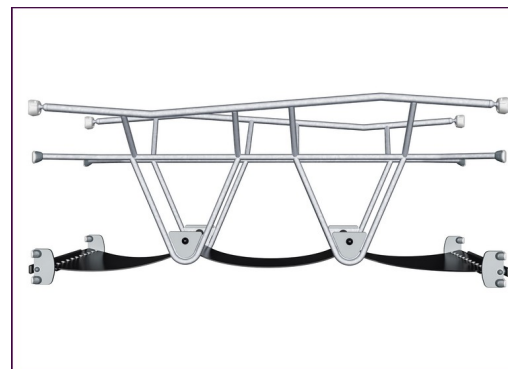

Le membrane in gomma ELEMENTS sono nastri trasportatori costituiti da strati di gomma mescolati con gomma naturale e gomma SBR e incastonati con strati di armature in PE e PA intrecciati. Lo spessore di 8 mm garantisce una lunga durata in qualsiasi ambiente.

Codice articolo PCE210321-0901

## Informazione installazione

Max. altezza di caduta	273 cm
Superficie di sicurezza	87,2 m <sup>2</sup>
Tempo d'installazione totale	38,9
Volume di scavo	2,10 m <sup>3</sup>
Volume di calcestruzzo	0,83 m <sup>3</sup>
Profondità di base (standard)	90 cm
Peso della spedizione	1.423 kg
Opzioni ancoraggio	Superficie ✓ Interrato ✓

## Garanzie

Pannelli curvi	10 anni
EcoCore	Garanzia a vita
Membrana	2 anni
Pali (verniciatura)	10 anni
Garanzia pezzi di ricambio	10 anni



# Sustainability Data

PCE210321



Cradle to Gate A1-A3	Total CO <sub>2</sub> emission	CO <sub>2</sub> e/kg	Recycled materials
	kg CO <sub>2</sub> e	kg CO <sub>2</sub> e/kg	%
<b>PCE210321-0901</b>	2.836,26	2,54	50,45

The overall framework applied for these factors is the Environmental Product Declaration (EPD), which quantifies "environmental information on the life cycle of a product and enable comparisons between products fulfilling the same function" (ISO, 2006). This follows the structure and applies a Life-Cycle Assessment approach to the entire Product stage from raw material through manufacturing (A1-A3))

**Kompan A/S**  
 C.F. Tietgens Boulevard 32C  
 DK-5220 Odense SØ  
 Denmark



## Verification of CO<sub>2</sub> calculation of: Play systems



Data version no. 2023-10-05

The CO<sub>2</sub> calculation and data are in compliance with the principles of a carbon footprint impact according to the GHG protocol (Greenhouse Gas Protocol), Scope 3, cradle to gate related to all individual components in the product category: "Play systems" represented by item no.: PCM200321-0950.

(Scope 3 emissions include emission sources in the upstream and downstream value chain).

**Date: 30. October 2023 | Valid until: 30. October 2025**

Verified by:

Julie Marie Vejsgaard Larsen, LCA & EPD Consultant

Verification based on report: Validation of CO<sub>2</sub> calculation of 9 categories of Kompan product line, version 1.0, prepared by: Bureau Veritas HSE, Denmark: Julie M. V. Larsen.

**Publication date: 30. October 2023**

By Bureau Veritas HSE  
 www.bureauveritas.dk  
 +45 7731 1000



# Monte Bianco

PCE210321

Altezza di caduta massima | Altezza totale | Superficie di sicurezza

Altezza di caduta massima | Altezza totale

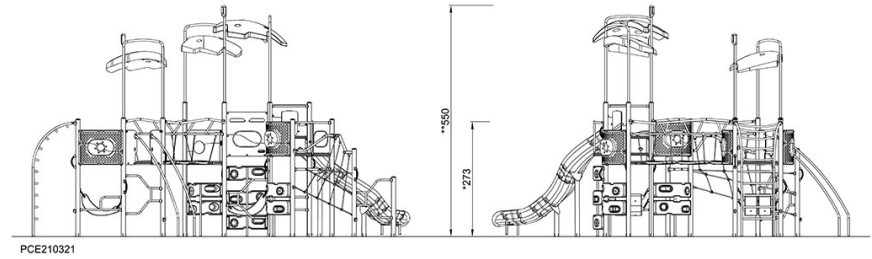
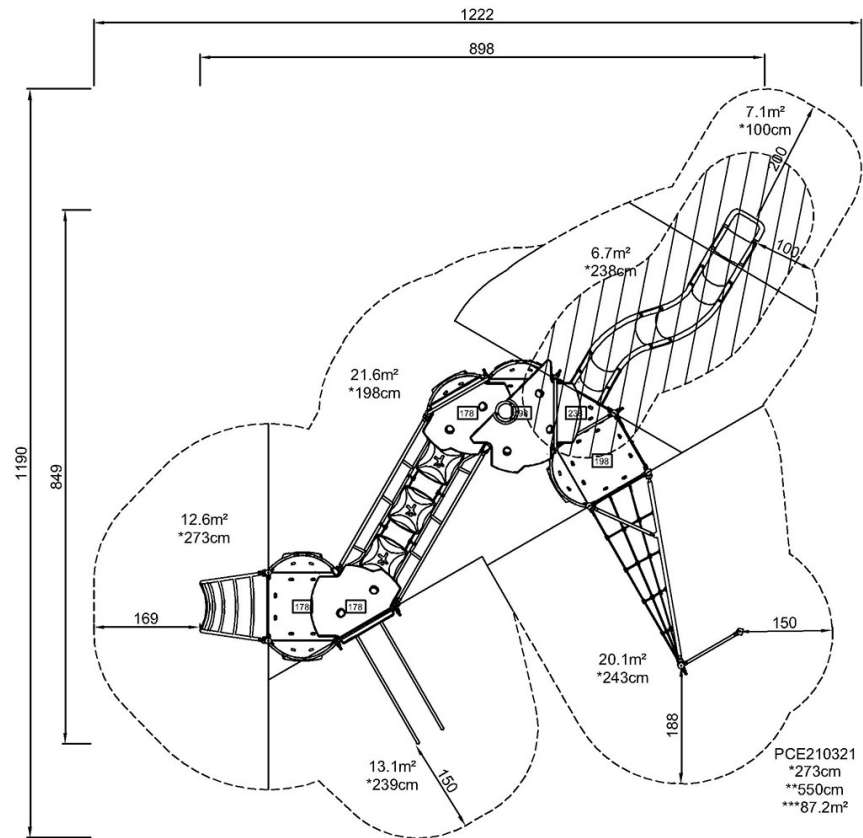

[Fai clic per visualizzare il rapporto VISTA SUPERIORE](#)

[Fai clic per visualizzare il rapporto VISTA LATERALE](#)