

# Performer Arch

CRP800101

**KOMPANI**  
Let's play

Varenr. CRP800101-0901

## Generel produktinformation

Dimensioner LxBxH	622x108x307 cm
Alder	5+
Antal brugere	15
Farvemuligheder	

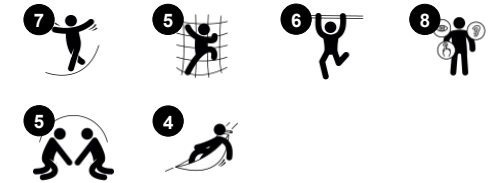
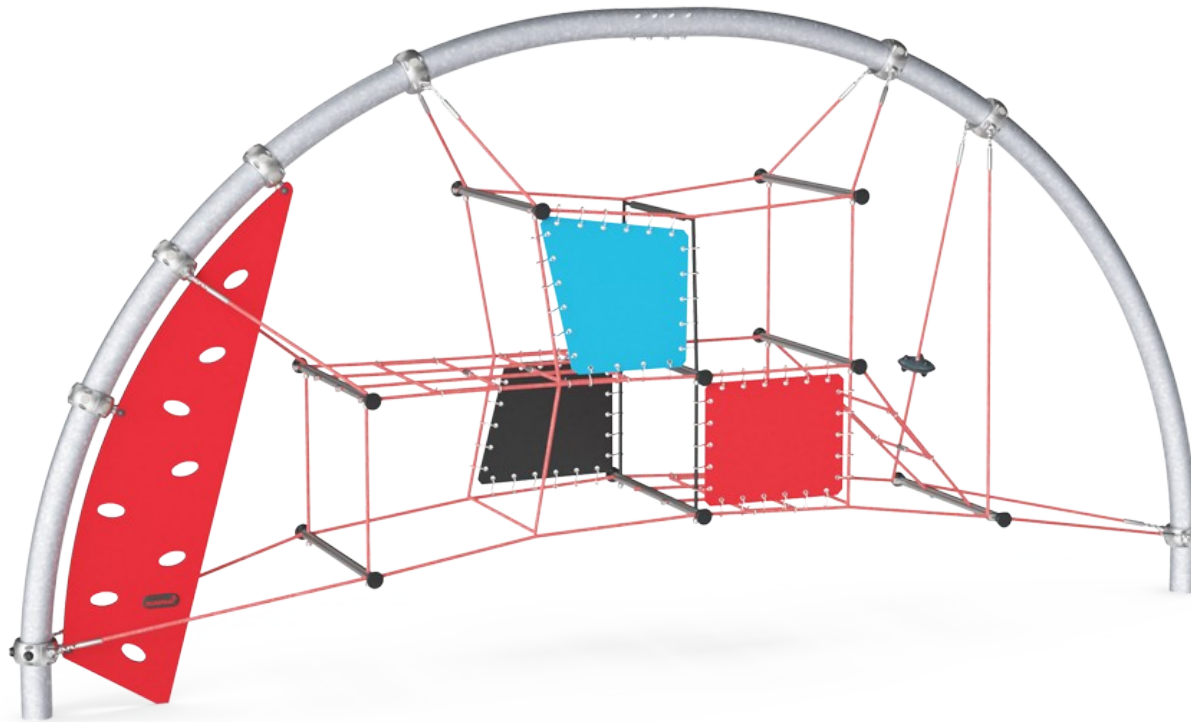

Denne super spændende struktur har en lang række aktiviteter, der holder børn optaget i lang tid. Udfordringerne inden for strukturen og det tilføjede element i udfoldelsesleg er især attraktive for ældre børn. Legemulighederne på flere niveauer gør det også muligt for mange børn at lege sammen og styrke de sociale færdigheder på legepladsen. De forskellige

legeelementer muliggør en række aktiviteter, der tiltrækker børn til at lege i længere tid. Fysiske færdigheder, som smidighed, balance og koordination styrkes gennem de omhyggeligt designede rebaktiviteter, der giver forskellige udfordringer. Dette design understøtter også leg på tværs af aldersområder og evner, fordi der er noget at

begejstre og udfordre alle, derved udnytter Performer Arch legerummet effektivt.



# Performer Arch

CRP800101



## Klatrevæg

**Fysiske evner:** her udvikles krydskoordinering og den tværmodale opfattelse, som børn klatrer. Vigtige færdigheder for børns læseevne.

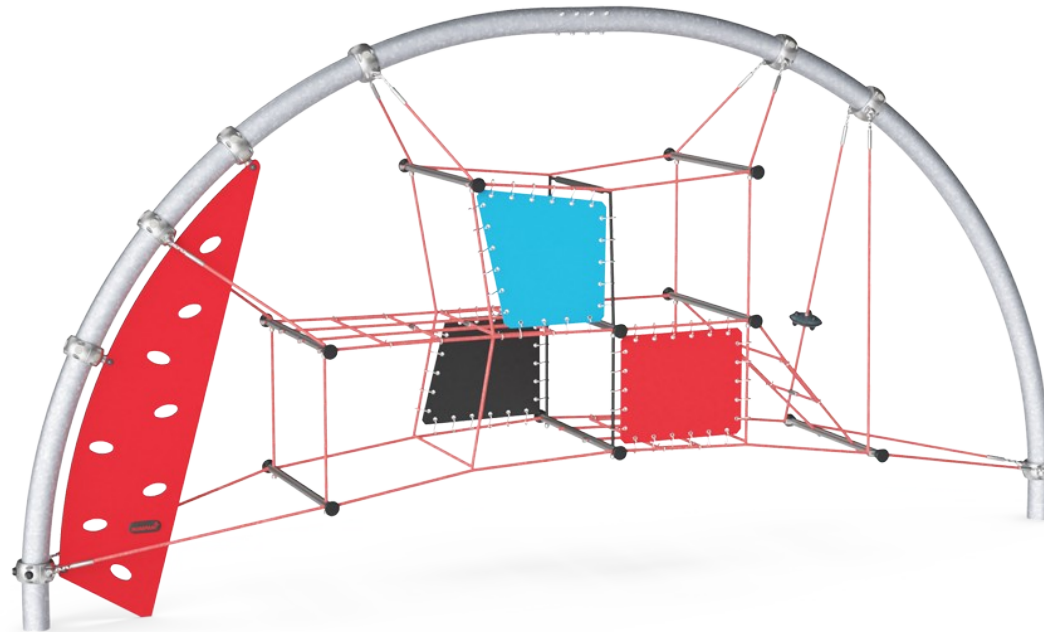

## Hoppende netmasker

**Fysiske evner:** her trænes adræthed, balance og koordination. Rumlig bevidsthed understøttes når man hopper, klatrer og sidder i nettet. Børnene bruger musklerne i deres arme, ben og kerne og opbygger knogletæthed når de hopper ned. **Social-emotionelle evner:** det hoppende og svajende net appellerer til empati og samarbejde.



## Ufo

**Fysiske evner:** understøtter balance, som man sidder og svajer. Arm- og benmuskler styrkes som man klatrer på dem.

# Performer Arch

CRP800101

**KOMPANI**  
Let's play

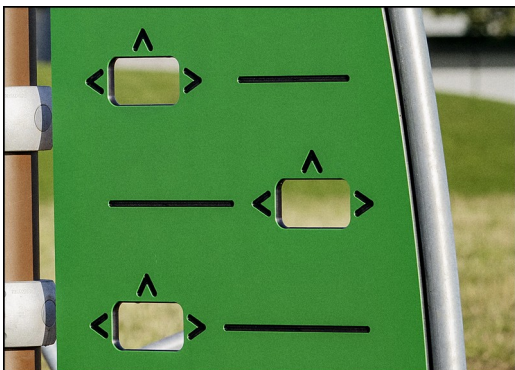

Paneler af 19 mm EcoCore™. EcoCore™ er et meget holdbart materiale, som ikke kun er genanvendeligt efter brug, men som også består af materiale, der er produceret af +95 % genanvendt materiale fra fødevareemballageaffald.

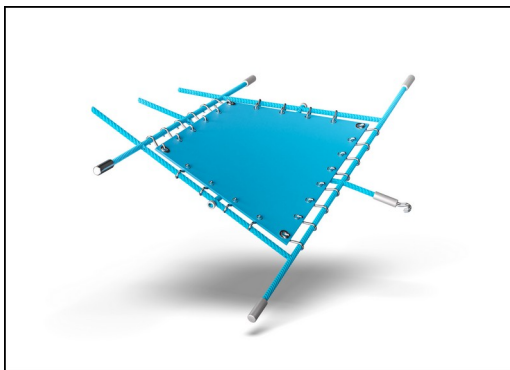

Corocord-membraner består af friktionssikkert gummibelagt materiale i transportbåndskvalitet med fremragende UV-bestandighed. Testet og i overensstemmelse med REACH-kravene for PAH. Der er indlejret en fire-lags beklædning af vævet polyester. Beklædningen samt de to overfladelag resulterer i en samlet tykkelse på 8 mm.

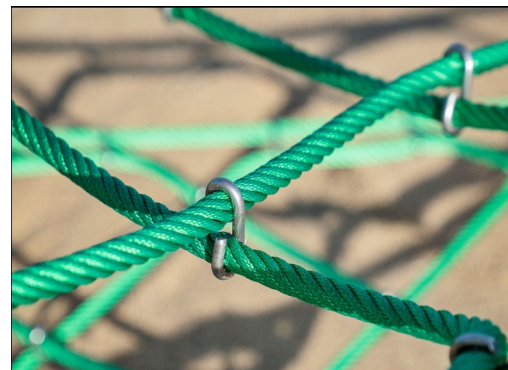

Reb af UV-stabiliserede PES-tovstrengene med indvendig stålkabelforstærkning. Polyester-garnet er fremstillet af +95 % genanvendte materialer og smeltes induktivt på hver streng for at opnå fremragende slidstyrke.

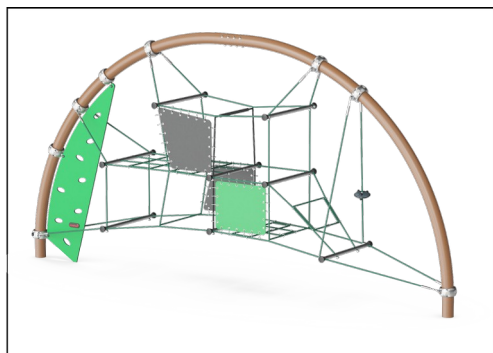

De bøjede buer holder den spændte netstruktur uden yderligere forstyrrende fastgørelses-elementer. Derfor er buerne fremstillet af høj kvalitets rustfrit stål for at tillade bevægelse af nettet på overfladen af stålbuerne. Overfladen behandles for at gøre den skinnende.

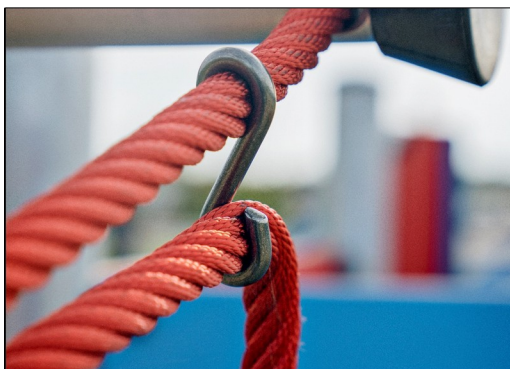

Corocord 'S'-klemmer bruges som universelle forbindelser i Corocord-produkter. 8 mm rustfrit stålstænger med afrundede kanter presses rundt om rebene med en speciel hydraulisk presse, hvilket gør dem til den ideelle samling: sikker, holdbar og hærværkssikret, og med den fleksibilitet som en rebstruktur behøver.



Corocord Smart Clamps er omhyggeligt designet i alle detaljer for at sikre overlegen fleksibilitet i aluminiumsmateriale af høj kvalitet. De smarte klemmer er fastgjort omkring stolperne med fire stålbolte. Fastgørelsespunkter, der ikke anvendes, er lukket med PA-hætter.

Varenr. CRP800101-0901

## Installationsinformation

Maks. faldhøjde	225 cm
Faldområde	38,0 m <sup>2</sup>
Installationstid (timer)	8,7
Udgravningsmængde	4,05 m <sup>3</sup>
Betonmængde	2,30 m <sup>3</sup>
Forankringsdybde	90 cm
Fragtvægt	496 kg
Forankringsmuligheder	I jorden ✓

## Garanti

Corocord reb	10 år
EcoCore HDPE	Livstid
Galvaniseret stål	Livstid
Membran	2 år
Garanterede reservedele	10 år

**EN**  
**1176**  
compliant

# Bæredygtighedsdata

CRP800101

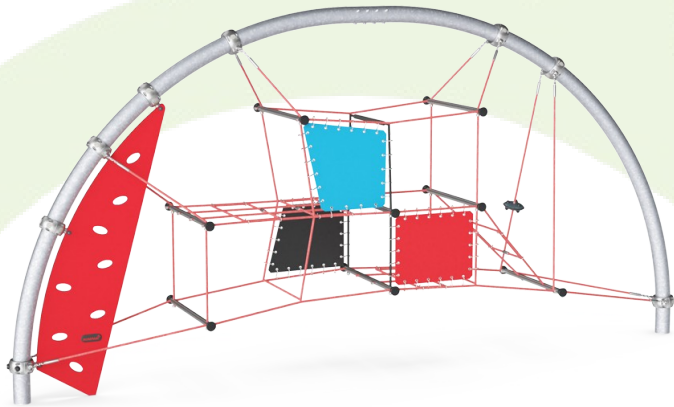

Vugge-til-port A1-A3	Total CO <sub>2</sub> udledning	CO <sub>2</sub> e/kg	Gen-anvendte materialer
	kg CO <sub>2</sub> e	kg CO <sub>2</sub> e/kg	%
CRP800101-0901	1.126,32	3,90	41,42

Den overordnede ramme for disse faktorer er Environmental Product Declaration (EPD), som kvantificerer "miljøoplysninger om et produkts livscyklus og muliggør sammenligninger mellem produkter, der opfylder samme funktion" (ISO, 2006). Dette følger strukturen og anvender en livscyklusvurderingstilgang til hele produktfasen fra råvarer til fremstilling (A1-A3))

## Kompan A/S

C.F. Tietgens Boulevard 32C  
DK-5220 Odense SØ  
Denmark



## Verification of CO<sub>2</sub> calculation of: Corocord



Data version no. 2023-10-05

The CO<sub>2</sub> calculation and data are in compliance with the principles of a carbon footprint impact according to the GHG protocol (Greenhouse Gas Protocol), Scope 3, cradle to gate related to all individual components in the product category: "Corocord" represented by item no.: COR314011-1101.

(Scope 3 emissions include emission sources in the upstream and downstream value chain).

**Date: 30. October 2023 | Valid until: 30. October 2025**

Verified by:

Julie Marie Vejsgaard Larsen, LCA & EPD Consultant

Verification based on report: Validation of CO<sub>2</sub> calculation of 9 categories of Kompan product line, version 1.0, prepared by: Bureau Veritas HSE, Denmark: Julie M. V. Larsen.

**Publication date: 30. October 2023**

By Bureau Veritas HSE  
www.bureauveritas.dk  
+45 7731 1000



# Performer Arch

CRP800101

\* Maks. faldhøjde | \*\* Samlet højde | \*\*\* Faldområde

\* Maks. faldhøjde | \*\* Samlet højde

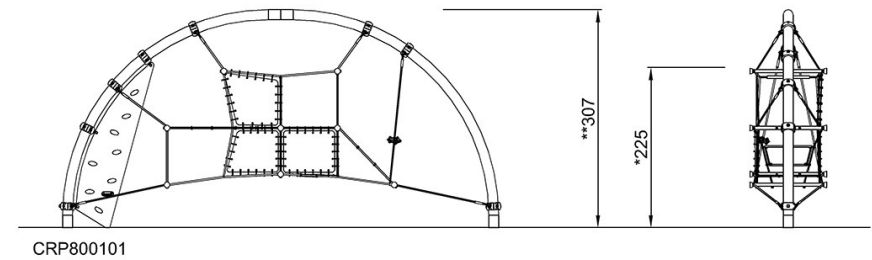
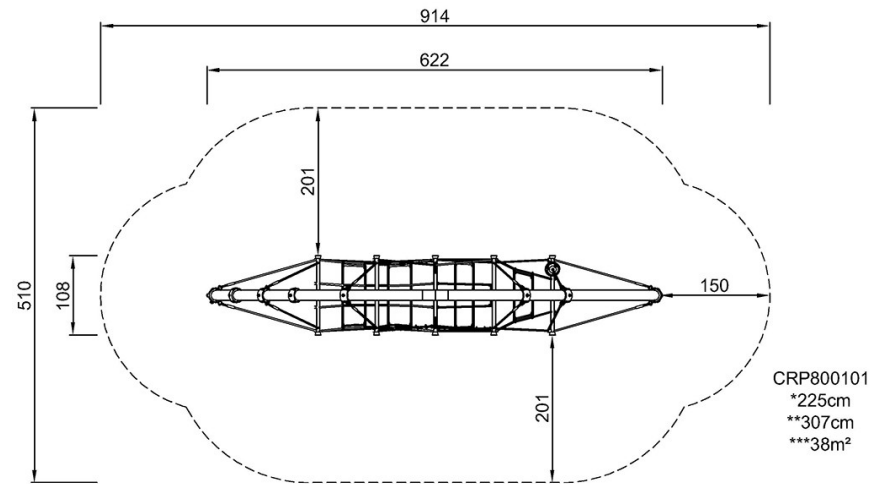

[Klik for at se FRA OVEN](#)

[Klik for at se FRA SIDEN](#)