

Nákladní auto

M534

KOMPAN
Let's play

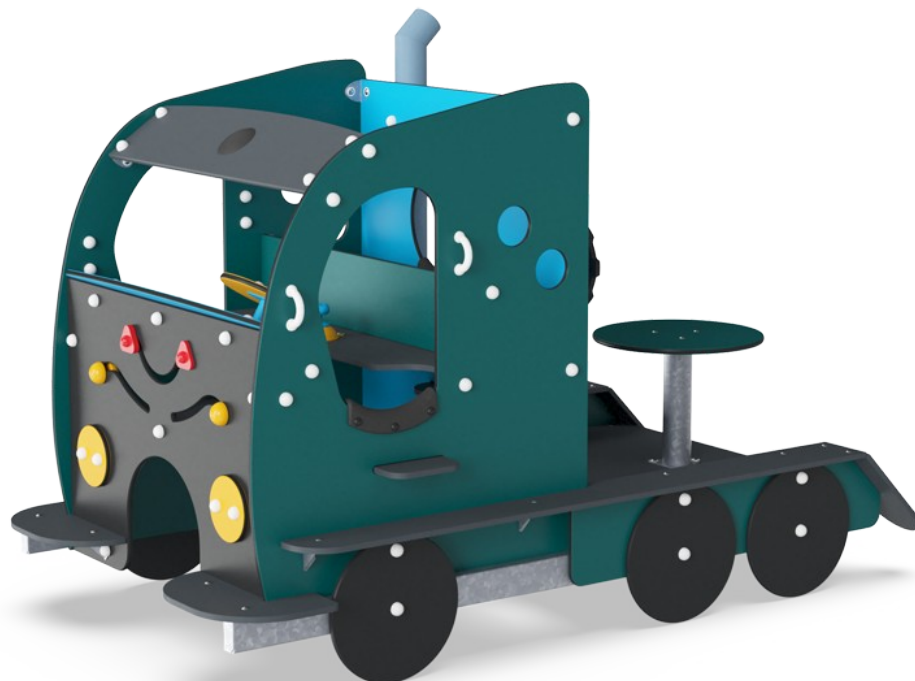

Položka č. M53471-3418P

Obecné informace o produktu

Rozměry DxŠxV	156x273x190 cm
Věková skupina	6m+
Kapacita (uživatelé)	8
Možnosti barev	

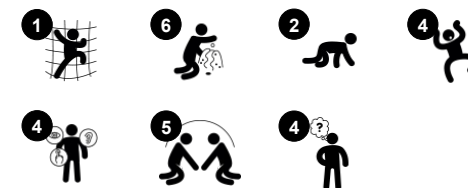

Toto působivé nákladní auto od společnosti KOMPAN si určitě zaslouží být nazýváno králem silnic, zatímco si šine po dálnicích a obchvatech fantazie. Kabina je vybavena volantem, řadicí pákou a dokonce i lůžkem na spaní pro unavené řidiče. Na konstrukci tohoto tvrdého pracovního vozidla je další volant, komín a dostatek prostoru pro cestující i

zboží. A pokud motor způsobuje problémy, může mechanik vždy skočit dolů na stupačku a provést potřebné opravy.



Údaje se mohou změnit bez předchozího upozornění.

Nákladní auto

M534



Okno

Sociálně-emocionální: invites interaction between sides and cooperative play.

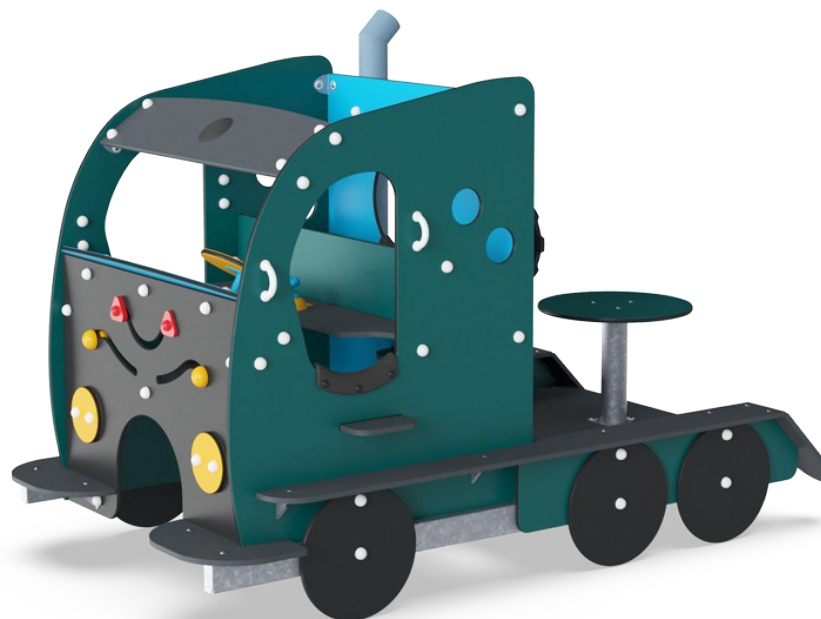

Herní koule

Sociálně-emocionální: can be played from both sides, encouraging cooperation.
Kognitivní: cause and effect understanding.
Kreativní: leave a mark and place the spheres at different positions.



Stolek

Sociálně-emocionální: fine meeting place and a space creator. Sharing and cooperation create a social scenario that supports communication and cooperation.



Téma

Kognitivní: suggests a theme and supports dramatic play, which stimulates language and communication skills.



Prolézací otvor

Fyzické: the hole allows for climbing and crawling through, developing cross coordination, proprioception and spatial awareness. **Sociálně-emocionální:** cooperation and turn-taking when passing one another. **Kognitivní:** understanding space, shape and measures when seeing if the body can fit through the hole.



Otočné kolo

Kognitivní: the manipulative item stimulates cause and effect understanding.

Nákladní auto

M534



Panely z 19mm EcoCore™. EcoCore™ je vysoce odolný materiál šetrný k životnímu prostředí, který je nejen po použití recyklovatelný, ale také se skládá z více než 95% z recyklovaného spotřebního materiálu z potravinových obalů.

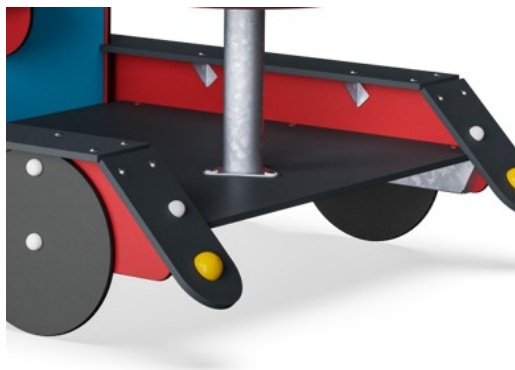

Nožní opěrka je vyrobena z HPL o tloušťce 17,8 mm s velmi vysokou odolností vůči opotřebení a jedinečnou protiskluzovou povrchovou strukturou KOMPAN.



Naše povrchy z oceli jsou žárově pozinkované bezolovnatým zinkem uvnitř i vně. Galvanizace zajišťuje vynikající odolnost proti korozi v okolním prostředí a bezúdržbovost.



Výfuková trubka je vyrobena z polypropylenu PP s vynikající rázovou pevností a je použitelná ve velkém teplotním rozpětí.

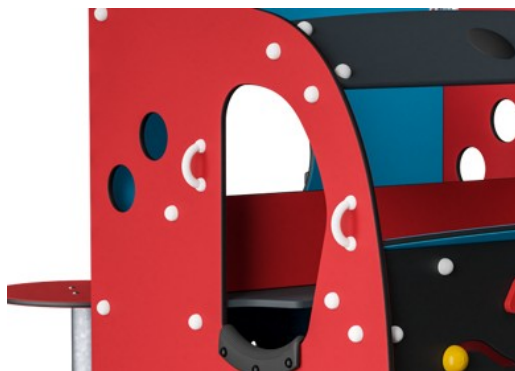

Držadla jsou vyrobena z vysoce kvalitního nylonu (PA6). PA6 má dobrou odolnost proti opotřebení a nárazu.



Verze KOMPAN GreenLine jsou navrženy z materiálů šetrných k životnímu prostředí s nejnižším možným emisním faktorem CO₂e, jako jsou panely EcoCore™ jsou z více než 95% tvořeny z recyklovaného post-spotřebitelského mořského odpadu.

Položka č. M53471-3418P

Informace o instalaci

Maximální výška pádu	90 cm
Bezpečnostní povrchová plocha	23,7 m ²
Celková doba instalace	12,6
Objem výkopu	0,61 m ³
Objem betonu	0,00 m ³
Hloubka základu (standard)	63 cm
Hmotnost dodávky	419 kg
Možnosti ukotvení	V zemi ✓ Na povrchu ✓

Informace o záruce

EcoCore HDPE	Celoživotní
Galvanizovaná ocel	Celoživotní
HPL deska	15 let
Komponenty z PUR	10 let
Zaručené náhradní díly	10 let



Data o Udržitelnosti

M534



Výrobní cyklus A1-A3	Celkové emise CO ₂	CO ₂ e na kg	Recyklované materiály
	kg CO ₂ e	kg CO ₂ e/kg	%
M53471-3418P	586,53	1,73	49,25

Celkovým rámcem uplatňovaným pro tyto faktory je Environmentální prohlášení o produktu (EPD), které kvantifikuje „environmentální informace o životním cyklu produktu a umožňuje srovnání mezi produkty, které plní stejnou funkci“ (ISO, 2006). Řídí se vnitřním uspořádáním a uplatňuje přístup k posuzování životního cyklu po celou fázi produktu od suroviny až po dokončení výroby (A1-A3).

Nákladní auto

M534

* Maximální výška pádu | ** Celková výška | *** Bezpečnostní povrchová plocha

* Maximální výška pádu | ** Celková výška

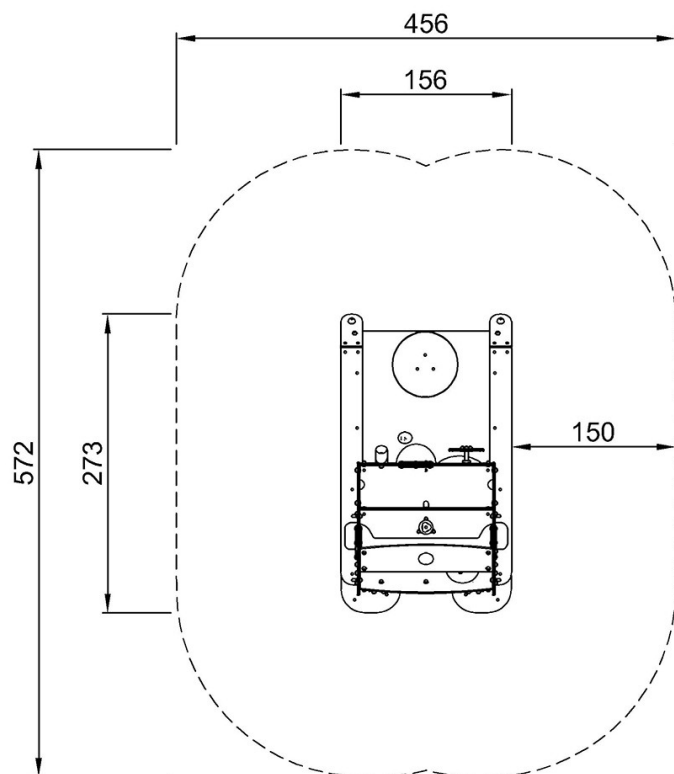

M53471
*90cm
**190cm
***23.7m²

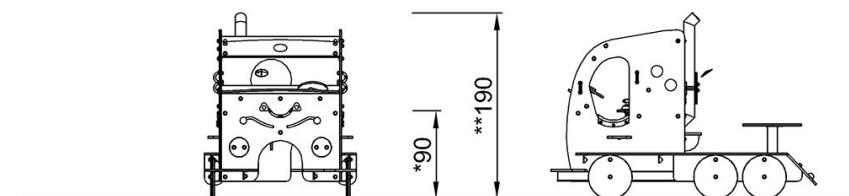

M53471

[Kliknutím zobrazíte poměr zobrazení POHLED SHORA](#)

[Kliknutím zobrazíte poměr stran BOČNÍ POHLED](#)