

Speeltoestel - Pathfinder

PCE305121

KOMPAN
Let's play



Item nummer PCE305121-0603

Algemene Product Informatie

Afmetingen LxBxH	1164x889x400 cm
Leeftijdsgroep	2+
Speelcapaciteit	66
Kleuropties	



Speeltoestel - Pathfinder heeft een enorme aantrekkingskracht op kleine kinderen. Het toestel biedt een grote verscheidenheid aan speelactiviteiten die bijdragen aan de motorische, sociaal-emotionele, cognitieve en creatieve ontwikkeling. Er is zoveel te doen en te beleven, dat kinderen het liefst zo vaak mogelijk op het toestel spelen om te klimmen, glijden, zwieren en draaien. En tijdens die speelactiviteiten kunnen ze van alles

uitproberen, samenspelen en vriendjes maken. De toegankelijke hellingbrug leidt naar een platform met allerlei verschillende speelpanelen die hun nieuwsgierigheid en ontdekkingsdrift aanwakkeren. Op de volgende hoek van het toestel bevindt zich een gedraaid speelnnet. Kruipen, klimmen, zwieren en samenspelen in dit klimnet, stimuleert de motorische en sociaal-emotionele ontwikkeling. Op het laatste gedeelte van het toestel zijn

allerlei speelpanelen die kinderen meenemen op een sensorische ontdekkingsreis. Vanaf dit platform glijden ze met de dubbele glijbaan weer razendsnel terug naar beneden, alleen of samen met een vriendje of vriendinnetje. Ook op grondniveau zijn allerlei speelactiviteiten mogelijk zoals berichten overbrengen via de praatbuisen of spelen aan de zandtafel. Iedereen kan dus delen in het speelplezier.



Speeltoestel - Pathfinder

PCE305121



De gebogen ELEMENTS-panelen zijn gegoten uit UV-gestabiliseerd, recyclebaar PE gemaakt van 33% post-consumer gerecycled materiaal. En ze bieden meerdere opties voor ingebouwde speelfuncties die zorgen voor een sterke paneeloplossing. De rechte panelen zijn gemaakt van KOMPAN 19mm HDPE EcoCore™. Dit is een uiterst duurzaam, milieuvriendelijk en recyclebaar materiaal gemaakt van +95% PCM.

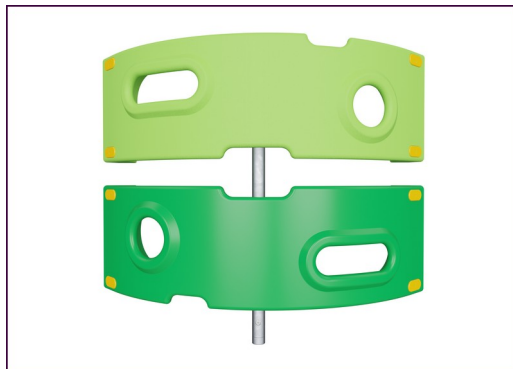

De getoonde klimelementen zijn gemaakt van 33% post-consumer gerecycled materiaal, uit één stuk gegoten en met een minimale wanddikte van 5mm. De klimelementen zijn gemaakt van recyclebaar PE. Dit materiaal heeft een hoge slagbestendigheid binnen een breed temperatuurbereik, wat zorgt voor vandalismebestendigheid op alle locaties.

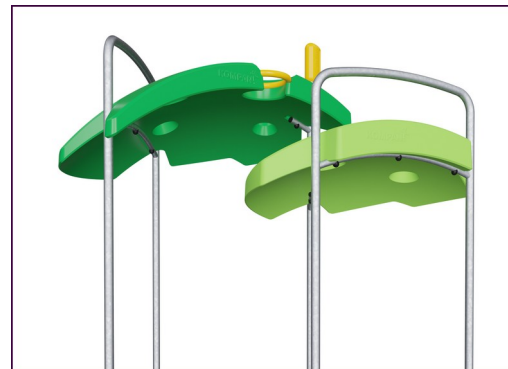

De ELEMENTS-daken zijn gemaakt van recyclebaar PE gemaakt van 33% post-consumer gerecycled materiaal en hebben een minimale wanddikte van 5mm om een hoge duurzaamheid te garanderen, in alle klimaten wereldwijd. De stalen buizen zijn van binnen en buiten thermisch verzinkt voor een maximale duurzaamheid.



De hoofdstanders zijn gemaakt van hoogwaardig voorverzinkt staal met een gepoedercoate toplaag. De bovenkant van de standers is afgesloten met doppen gemaakt van UV-bestendig nylon (PA6). De grijsgekleurde, gegoten PP vloeren hebben een anti-slip structuur en bestaan voor 75% uit gerecycled post-consumer afval. Alle vloeren worden ondersteund door speciaal ontworpen profielen, gemaakt van koolstofarm aluminium en voorzien van meerdere bevestigingspunten.

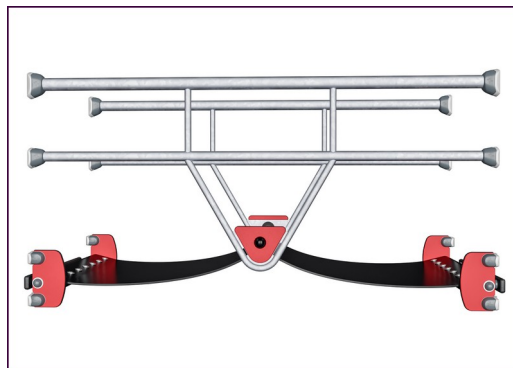

ELEMENTS rubbermembranen zijn transportbanden die gemaakt zijn van lagen rubber vermengd met natuurrubber en SBR-rubber. Ze zijn ingebed met lagen bepantsering van geweven PE en PA. De dikte van 8 mm zorgt voor een hoge duurzaamheid in elke omgeving.

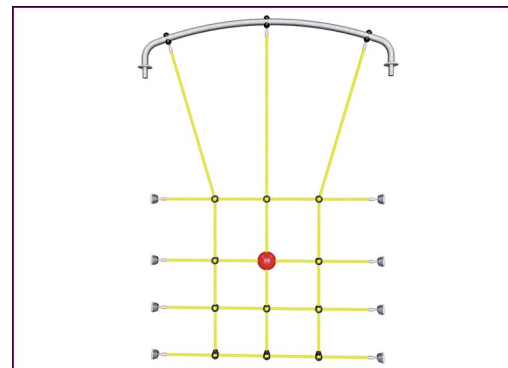

ELEMENTS touwen hebben zesstrengs staaldraden en een staaldraadkern. Elke streng is strak omwikkeld met PES-garen, gemaakt van +95% post-consumer materiaal. Het garen wordt gesmolten op iedere afzonderlijke streng, waardoor de touwen zeer slijtvast en vandalismebestendig zijn.

Item nummer PCE305121-0603

Installatie informatie

Max. valhoogte	204 cm
Veiligheidszone	104,0 m ²
Totale installatietijd	61,7
Graafwerk (vol.)	1,73 m ³
Benodigd beton	0,25 m ³
Verankeringsdiepte	80 cm
Verzendingsgewicht	2.229 kg
Verankeringsopties	Oppervlak ✓ In-ground ✓

Garantie informatie

Gebogen panelen	10 jaar
EcoCore HDPE	Levenslang
Membraan	2 jaar
Stander	10 jaar
Gegarandeerde reserveonderdelen	10 jaar



Sustainability Data

PCE305121



Cradle to Gate A1-A3	Total CO ₂ emission	CO ₂ e/kg	Recycled materials
	kg CO ₂ e	kg CO ₂ e/kg	%
PCE305121-0603	4.566,98	2,70	41,21

The overall framework applied for these factors is the Environmental Product Declaration (EPD), which quantifies "environmental information on the life cycle of a product and enable comparisons between products fulfilling the same function" (ISO, 2006). This follows the structure and applies a Life-Cycle Assessment approach to the entire Product stage from raw material through manufacturing (A1-A3))

Kompan A/S
 C.F. Tietgens Boulevard 32C
 DK-5220 Odense SØ
 Denmark



Verification of CO₂ calculation of: Play systems



Data version no. 2023-10-05

The CO₂ calculation and data are in compliance with the principles of a carbon footprint impact according to the GHG protocol (Greenhouse Gas Protocol), Scope 3, cradle to gate related to all individual components in the product category: "Play systems" represented by item no.: PCM200321-0950.

(Scope 3 emissions include emission sources in the upstream and downstream value chain).

Date: 30. October 2023 | Valid until: 30. October 2025

Verified by:

Julie Marie Vejsgaard Larsen, LCA & EPD Consultant

Verification based on report: Validation of CO₂ calculation of 9 categories of Kompan product line, version 1.0, prepared by: Bureau Veritas HSE, Denmark: Julie M. V. Larsen.

Publication date: 30. October 2023

By Bureau Veritas HSE
 www.bureauveritas.dk
 +45 7731 1000



Speeltoestel - Pathfinder

PCE305121

Max. valhoogte | Totale Hoogte | Veiligheidszone

Max. valhoogte | Totale Hoogte

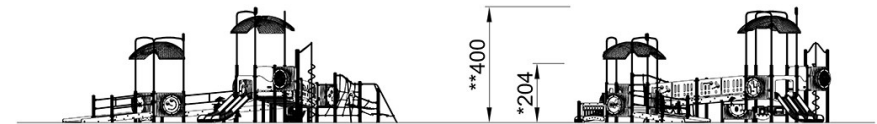
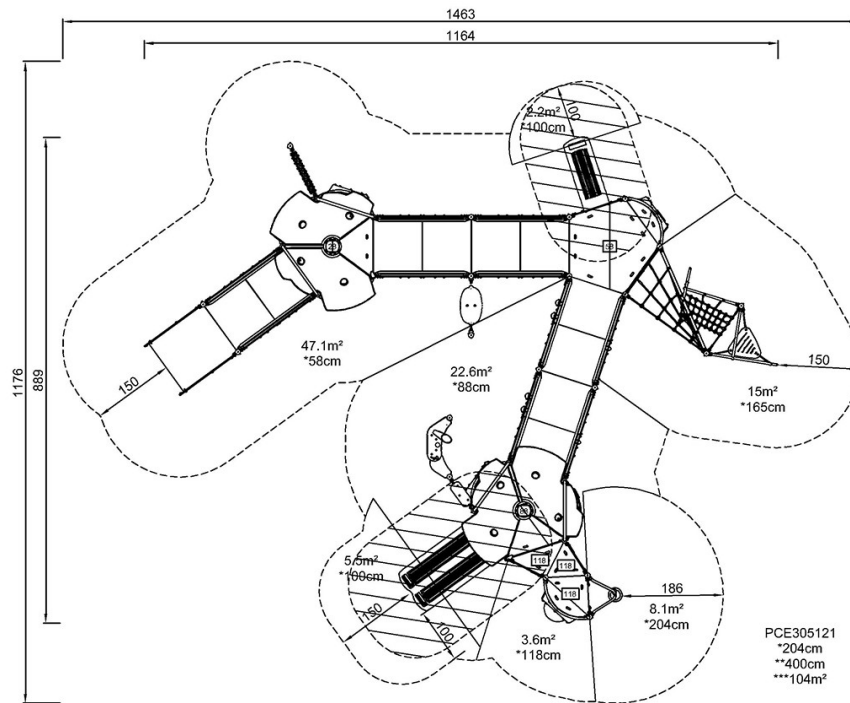

PCE305121

[Bekijk BOVENAANZICHT](#)

[Bekijk ZIJAAANZICHT](#)