

Robinia CocoWave Pendelhuske

NRO915

KOMPAN
Let's play



Størrelsen og utseendet på Robinia Cocowave Pendelhuske gjør den for barn helt uimotsåelig! Med sitt robuste, avlange kokostau gir Cocowave huskeglede sittende, liggende og stående. Spenningen ved å huske - mildt eller vilt - for grupper i forskjellige størrelser, aldre og fysiske evner. Det krever lagarbeid for å få husken til å bevege seg, og

dette stimulerer viktige sosiale-bevegelsesferdigheter. i tillegg til å være morsom, trener Cocowave også muskler og viktige motoriske ferdigheter, som balanse, koordinasjon og romfølelse. Disse er viktige for å trene vestibulære ferdigheter som er viktig for f.eks. trygg navigering i trafikken. Den kriblende, utfordrende følelsen av hastighet og

høyde stimulerer barns selvtillit, risikostyring og andre viktige sosio-emosjonelle livsferdigheter.

Produktnummer NRO915-1001	
Produktinformasjon	
Mål LxBxH	563x328x388 cm
Aldersgruppe	6+
Antall brukere	8
Fargevalg	

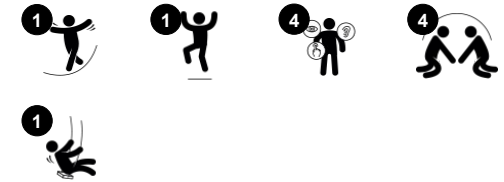

Robinia CocoWave Pendelhuske

NRO915



Kjeder

Fysisk: mellomrom mellom kjeder gir et behagelig grep når man står opp og husker



Koblinger på siden av tauet

Fysisk: plass til føttene mellom koblingene, noe som gir brukervennlighet når man står opp å husker. Utvikler muskelstyrke.
Sosioemosjonell: plass for forskjellige kroppsposisjoner som å stå, sitte og ligge.



CocoWave pendelhuske

Fysisk: støtter muskelstyrke, følelse av balanse og rom. Beintetthet bygges opp når barn svinger og hopper av-på.

Sosioemosjonell: svinghøyde og hastighet støtter selvtillit. Når barn lytter og forhandler utvikler barna sin empati og samarbeidsevner.

Kognitiv: høyde og svingningshastighet hjelper barn å bedømme avstander og høyder.



Kokosnøttau

Fysisk: balanse og koordinering støttes når man går på det svaiende tauet. En god balanse overføres til andre ferdigheter som å sitte stille på en stol. Beintetthet utvikles når du hopper av. **Sosioemosjonell:** når barna svaier sammen på tauet, opplever de sine egne og andres bevegelser. Dette stimulerer til samarbeid og omtanke, for eksempel når man passerer andre på tauet.

Robinia CocoWave Pendelhuske

NRO915



Alle organiske Robinia-produkter fra KOMPAN er laget av Robinia-trevirke fra bærekraftige europeiske kilder. På forespørsel kan den leveres som FSC® Certified (FSC® C004450).



Malingen som brukes til fargede komponenter er vannbasert miljøvennlig med utmerket UV-bestandighet. Malingen er i samsvar med EN 71 del 3.



Unike designet huskeoppheng i rustfritt stål med antirevningssfunksjon. Bøylene er festet til tverrbejken med en bolt gjennom tilkobling for å sikre høy holdbarhet.



Tauet til pendelhusken er laget av polypropylen (PP) tau i kokosnett-stil med en firkantet form på 14x14cm. Endene av kokosnettetauet lukkes av stålklammer og forsegles med et pålimt krymperør. De siste 10 cm av tauene er kuttet opp for å lage en dusk med støtfangerfunksjon for å oppfylle globale sikkerhetskrav.



Kjettingen / tauene er festet til kokosnettetauet med KOMPAN's svingbare festeanordning i rustfritt stål med bronselagre. Huskene har et utvendig deksel av svart PUR. Bruken av sidemontert svingler gir friksjonsfri bevegelse, eliminerer inngrep i fingre og føtter og forstørker den stående overflaten på toppen av tauet.

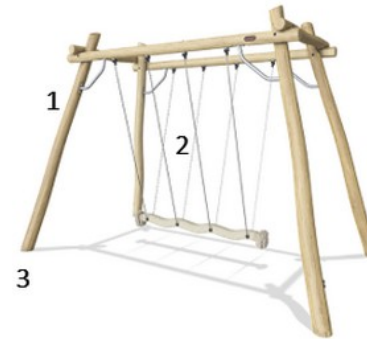

Cocowave-pendelhuske er tilgjengelig med flere alternativer: ubehandlet Robinia-tre, brunpigmentert eller grønnfarget stål, kjettingoppheng av tau eller rustfritt stål, trefester i bakken eller stål.

Produktnummer NRO915-1001

Monteringsinformasjon

Maksimal fallhøyde	197 cm
Sikkerhetszone	19,7 m ²
Total monteringsstid	14,4
Utgraving	2,80 m ³
Betong	1,68 m ³
Forankringsdybde (standard)	100 cm
Forsendingsvekt	778 kg
Forankring	In-ground ✓

Garanti

Kjetting	10 år
Bevegelige deler	2 år
Robiniatre	15 år
Tau & nett	10 år
Garantert reservedeler	10 år



Grønn data

NRO915



Krybbe til port A1-A3

Totalt CO ₂ -utslipp	CO ₂ -ekvivalent per kg	Resirkuler te materialer	
kg CO ₂ -ekvivalent	kg CO ₂ -ekvivalent/kg	%	
NRO915-1001	535,98	0,85	6,53

Det overordnede rammeverket for disse faktorene er miljødeklarasjonen EPD (Environmental Product Declaration), som kvantifiserer «miljøinformasjon om produktets livssyklus og muliggjør sammenligninger mellom produkter som oppfyller samme funksjon» (ISO, 2006). Dette følger strukturen og anvender en livssyklusanalyse for hele produksjonsstadiet fra råvare til ferdig produksjon (A1-A3).

Kompan A/S

C.F. Tietgens Boulevard 32C
DK-5220 Odense SØ
Denmark



Verification of CO₂ calculation of: Nature play



Data version no. 2023-10-05

The CO₂ calculation and data are in compliance with the principles of a carbon footprint impact according to the GHG protocol (Greenhouse Gas Protocol), Scope 3, cradle to gate related to all individual components in the product category: "Nature play" represented by item no.: NRO409-0621.

(Scope 3 emissions include emission sources in the upstream and downstream value chain).

Date: 30. October 2023 | Valid until: 30. October 2025

Verified by:

Julie Marie Vejsgaard Larsen, LCA & EPD Consultant

Verification based on report: Validation of CO₂ calculation of 9 categories of Kompan product line, version 1.0, prepared by: Bureau Veritas HSE, Denmark: Julie M. V. Larsen.

Publication date: 30. October 2023

By Bureau Veritas HSE
www.bureauveritas.dk
+45 7731 1000



Robinia CocoWave Pendelhuske

NRO915

* Maks fallhøyde | ** Total høyde | *** Sikkerhetszone

* Maks fallhøyde | ** Total høyde

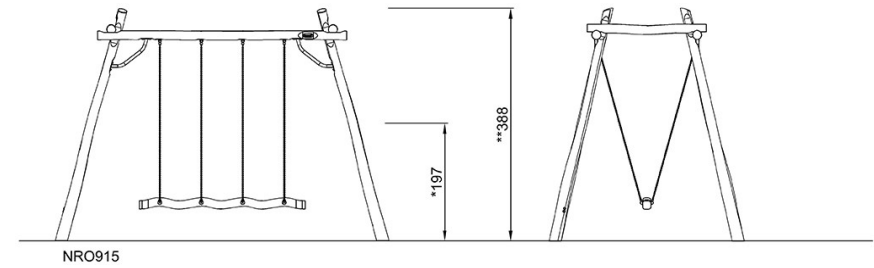
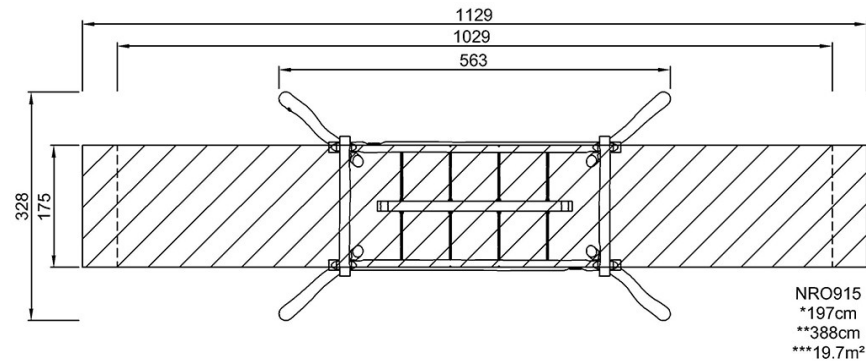

[Klikk for å se TOP VIEW](#)

[Klikk for å se SIDE VIEW](#)