

Adara II

GXY950

KOMPANI
Let's play

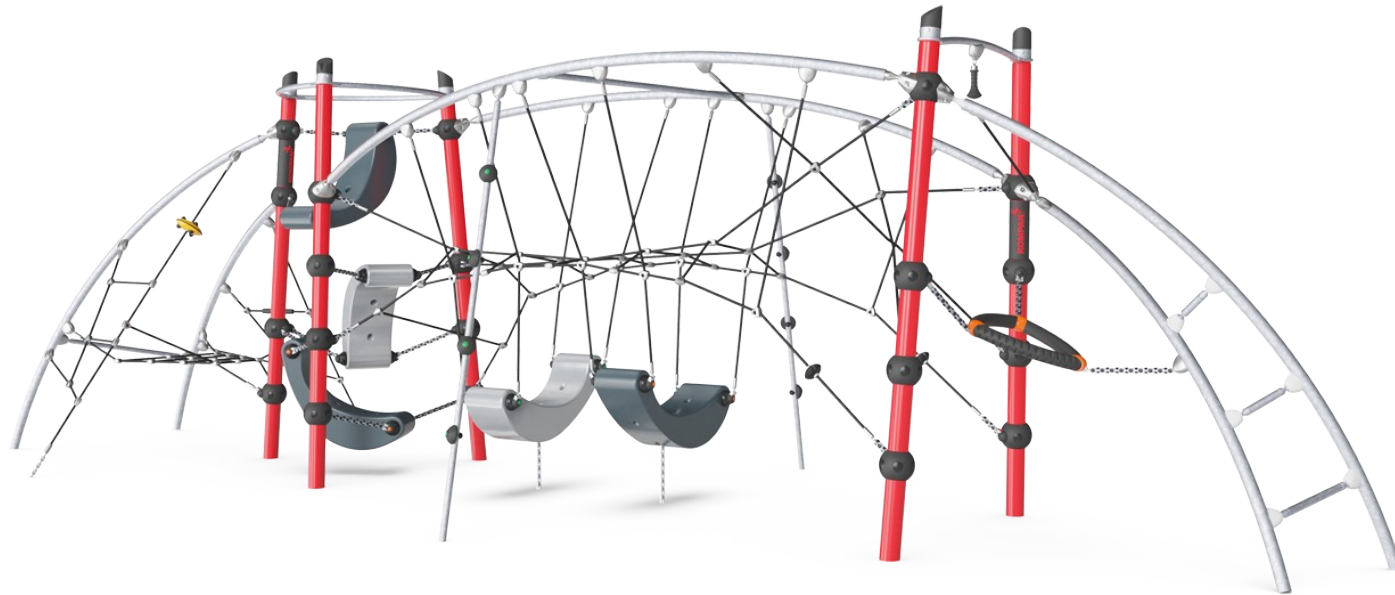

Artikelnr. GXY950032-3717

Generell produktinformation

Dimension LxWxH	927x293x265 cm
Åldersgrupp	6+
Kapacitet (användare)	21
Färgalternativ	

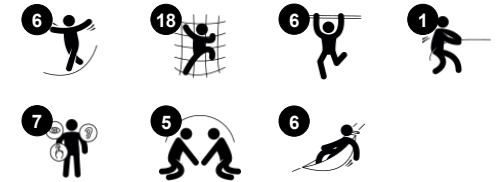

De rymliga näten och studsiga, gungande aktiviteterna på Adara II lockar barn till sociala möten och lek. Repet, lekskal och klätteraktiviteterna stödjer olika kroppspositioner och gör att alla kan delta, oavsett förmåga. Näten och lekskalen är sammanlänkade och svarar på barnens rörelser. Detta är en stor motivation till lek och

den intensiva fysiska feedbacken uppmuntrar interaktion i större grupper, vilket stödjer tonåringars önskan om att vara tillsammans med alla sina vänner. Att klättra och studsa i Adara II tränar balans, proprioception och rumsuppfattning. Färdigheterna är viktig för barns självkänsla och fysiska självsäkerhet.

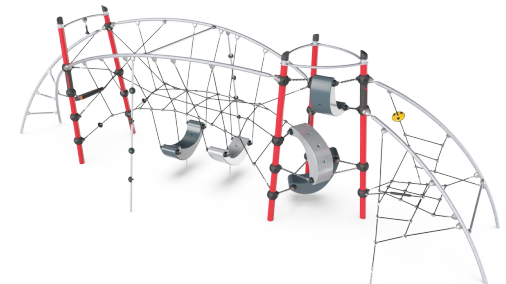

Adara II

GXY950



Vriden steg

Fysisk: smidighet, balans och koordination.

Muskelstyrka när barnen greppar handtaget.

Socioemotionell: plats att pausa, umgås och turas om.

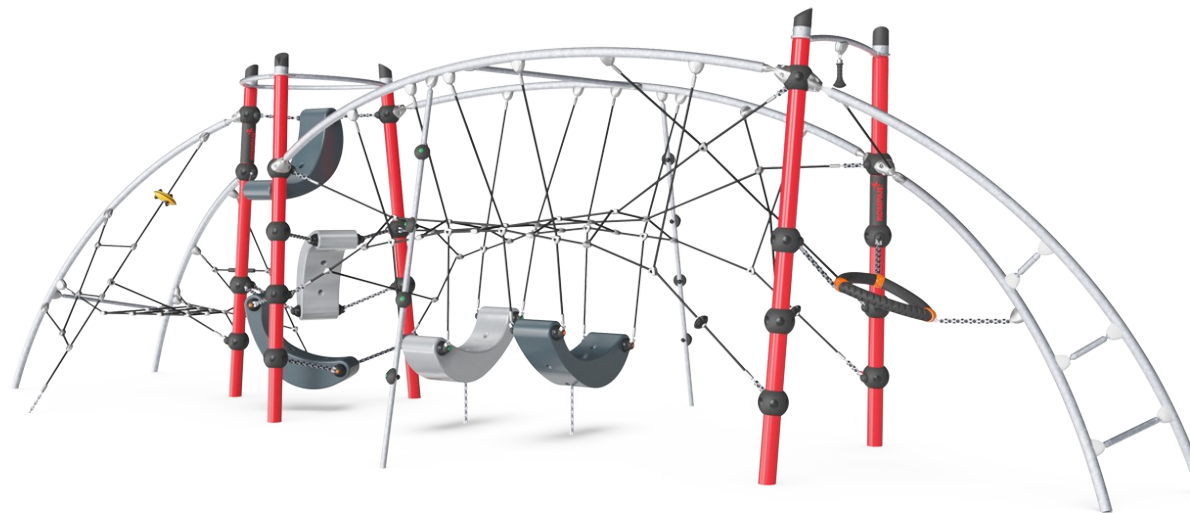

Lekska

Fysisk: den gungande rörelsen stimulerar balans, nödvändigt för att sitta still.

Socioemotionell: mötas, pausa och turas om – viktiga färdigheter för att lära sig undvika konflikter.



Catena länk

Fysisk: att krypa och klättra tränar kors-koordination, balans och rumsuppfattning.

Socioemotionell: rymligt utrymme och sammankopplade aktiviteter underlättar möten i större grupper. En favorit för tonåringar, som får en känsla av tillhörighet.



Öppen triangelplatta

Fysisk: arm-, ben- och magmuskler utvecklas när barnen klättrar. Proprioception och rumsuppfattning stöds – viktiga motoriska färdigheter för att navigera säkert runt i sin omgivning. **Socioemotionell:** gungande, studsiga säten för att umgås och turas om.



Nät

Fysisk: kors-koordination främjas när barnen klättrar eller kryper i nätet. Stöder samarbete mellan vänster och höger hjärnhalva – viktigt för t.ex. läsning. **Socioemotionell:** att ta en paus tillsammans i nätet och vänta på andra att korsa stöder sociala färdigheter som samarbete och kommunikation



Lekska klättring

Fysisk: gungande responsive rörelse, utmanande klättring och fin sittplats.

Socioemotionell: umgås i mindre grupp, turas om vem som ska sitta var.



Klätterstång

Fysisk: utvecklar barnens koordination och muskelstyrka när de klättrar upp eller ner.

Socioemotionell: tränar förmåga att turas om och självkontroll - viktiga livsfärdigheter.

Adara II

GXY950



Stålytorna är varmförzinkade in- och utvändigt med blyfri zink. Förzinkningen har bra beständighet mot korrosion och är underhållsfri.



Ihåliga plastkomponenter är tillverkade av 100% återvinningsbar PE tillverkad av 33% post consumer återvunnet material. Det visade lekskyddet är gjutet i ett stycke med en vägg tjocklek på minst 5 mm för att säkerställa hög hållbarhet i alla klimat runt om i världen.



GALAXYs klättertriangel har ett yttre lager av mjukt Polyuterangummi och hörnfästen av gjuten nylon (PA6). Kärnan består av en pulverlackerad svetsad stålram med upphängningar i vardera hörn. Större trianglar är säkrade med en 18mm tjock Ekogrip®-panel som har ett ytskikt av gummi med anti-glidfunktion.



GALAXY-repen har sexsträngade ståltrådar och en ståltrådkärna. Varje tråd är tätt omlindad med PES-garn som smälts på varje enskild tråd. PES-garnet är tillverkat av +95% post-consumer-återvunnet material och smälts induktivt på varje tråd för att få utmärkt slitstyrka och hållfasthet.



Den unikt designade anslutningskulan för GALAXY är tillverkad med en inre cirkulär kärna av aluminium och omges av ett skal av hårt Polypropen med ett yttre lager mjukt TPV-gummi. Flexibla blyfria aluminiumfästen möjliggör installation i variabla vinklar.



Våra Galaxy produkter finns i olika färgkombinationer. Det är antingen varmförzinkad stål som ytbehandling eller ett tillval med pulverlackerad yta av utvalda stålkomponenter. Färgerna på aktiviteterna justeras för att stödja den individuella färgkombinationen.

Artikelnr. GXY950032-3717

Installationsinformation

Max. fallhöjd	249 cm
Säkerhetsområde	62,2 m ²
Total installationstid	22,5
Grävdjup (volym)	5,30 m ³
Betong (volym)	1,92 m ³
Stolpdjup (standard)	90 cm
Fraktvikt	786 kg
Förankring	Nedgrävning ✓
	Ytmontering ✓

Information om garanti

Galaxy anslutningskula	5 år
Varmförzinkat stål	Livstidsgaranti
PUR-komponenter	10 år
Rep & nät	10 år
Reservdelar	10 år
garanterade	



Hållbarhetsdata

GXY950

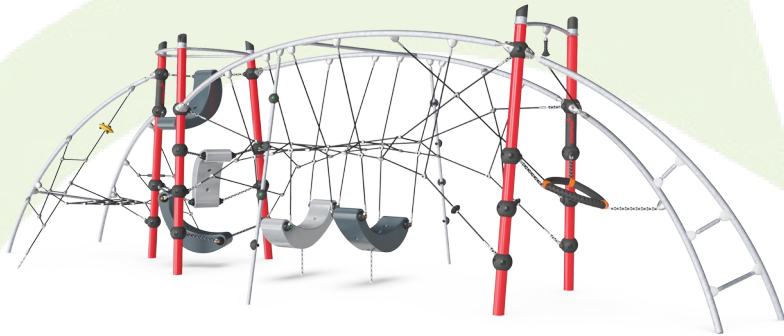

Cradle to Gate A1-A3	Totalt CO ₂ -utsläpp	CO ₂ e per kg	Återvunna material
	kg CO ₂ e	kg CO ₂ e/kg	%
GXY950032-3717	2.176,80	3,53	37,40

Det övergripande ramverket som tillämpas för dessa faktorer är miljövarudeklarationen (EPD, Environmental Product Declaration), som kvantifierar "miljöinformation om produktens livscykel och möjliggör jämförelser av produkter som uppfyller samma funktion" (ISO, 2006). Denna struktur följer här och använder en livscykelanalys för hela produktstadiet från råmaterial till färdig produkt (A1-A3).

Kompan A/S

C.F. Tietgens Boulevard 32C
DK-5220 Odense SØ
Denmark



Verification of CO₂ calculation of: Challengers & Climbers

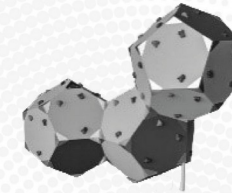

Data version no. 2023-10-05

The CO₂ calculation and data are in compliance with the principles of a carbon footprint impact according to the GHG protocol (Greenhouse Gas Protocol), Scope 3, cradle to gate related to all individual components in the product category: "Challengers & Climbers" represented by item no.: BLX410301-3717.

(Scope 3 emissions include emission sources in the upstream and downstream value chain).

Date: 30. October 2023 | Valid until: 30. October 2025

Verified by:

Julie Marie Vejsgaard Larsen, LCA & EPD Consultant

Verification based on report: Validation of CO₂ calculation of 9 categories of Kompan product line, version 1.0, prepared by: Bureau Veritas HSE, Denmark: Julie M. V. Larsen.

Publication date: 30. October 2023

By Bureau Veritas HSE
www.bureauveritas.dk
+45 7731 1000



Adara II

GXY950

* Max fallhöjd | ** Totalhöjd | *** Säkerhetsyta

* Max fallhöjd | ** Totalhöjd

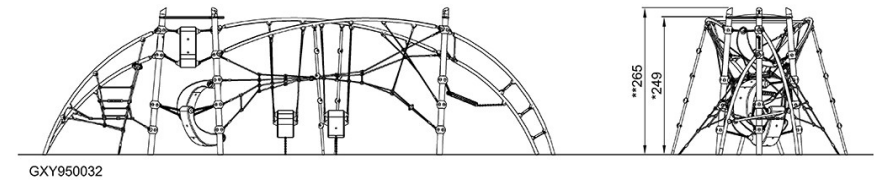
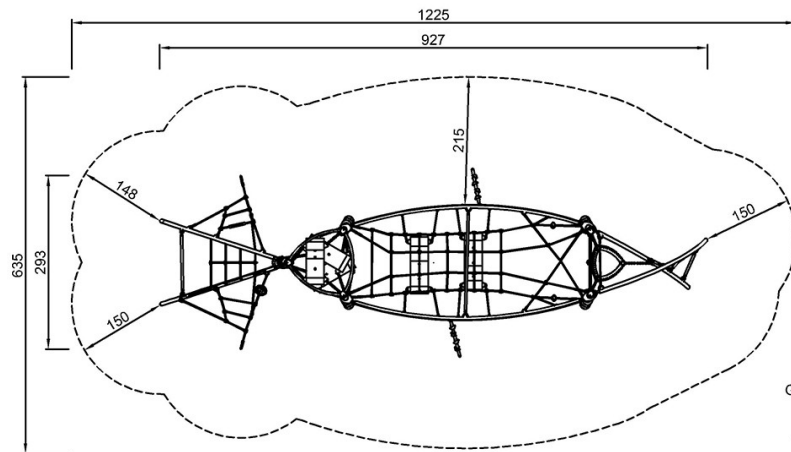

[Klicka för att se TOP VIEW](#)

[Klicka för att se SIDE VIEW](#)