

# Supernova

GXY916

**KOMPANI**  
Let's play

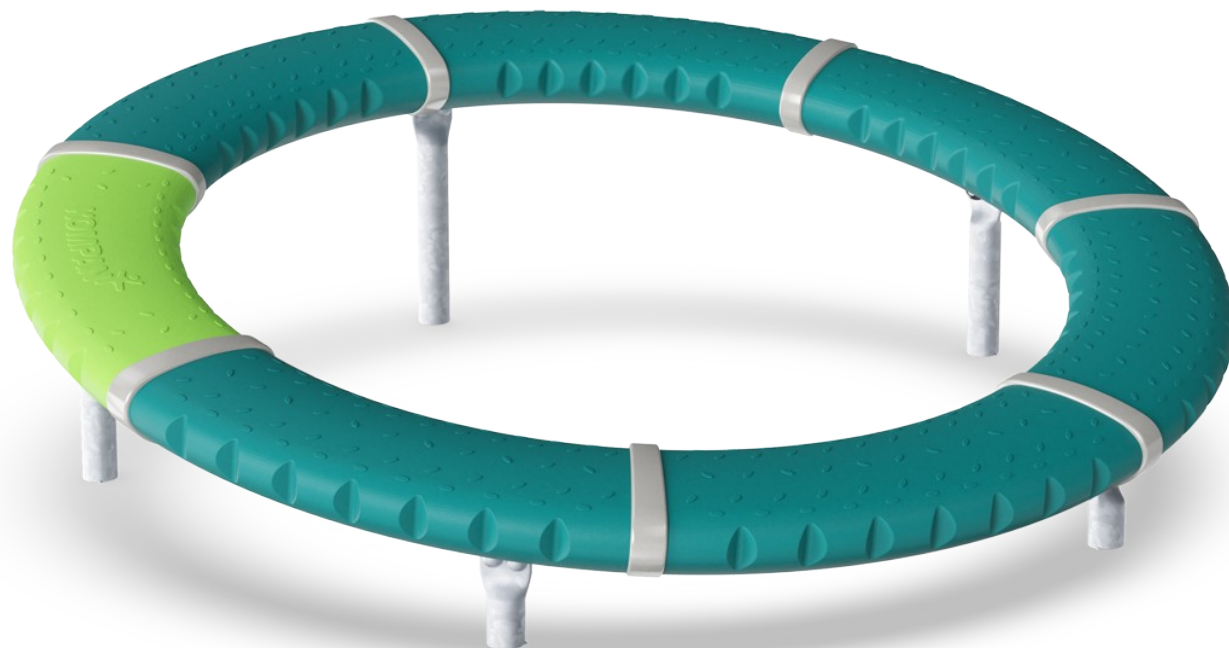

Položka č. GXY916021-3417

## Obecné informace o produktu

Rozměry DxŠxV	206x206x60 cm
Věková skupina	6+
Kapacita (uživatelé)	8
Možnosti barev	

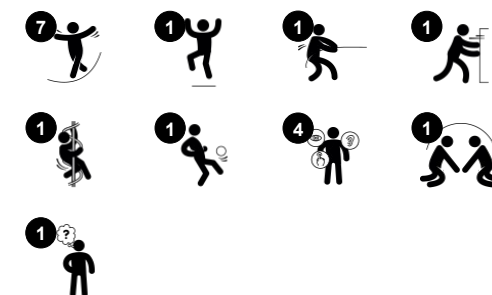

Velký šikmý rotující prstenec se 7 oddělenými částmi velmi motivuje děti, aby prozkoumaly nespočet herních možností prvku Supernova: otáčení, vyvažování, v sedě, v leže, ve stoje, sám nebo s kamarády. 7 částí prstence inspiruje množství různých her s pravidly. Mnoho příležitostí k hraní a otevřený design na úrovni terénu umožňuje, aby děti s různými

schopnostmi byly zahrnuty do hry. Boj kdo s koho může začít, a vytlačení z prstence i běhání okolo trénuje dětské ramenní svaly i svaly nohou a kardiovaskulární systém. Skákání na rotujícím kruhu i z něho podporuje hustotu kostí. Supernova procvičuje smysl pro rovnováhu a orientaci v prostoru, klíčové pro sezení v klidu nebo bezpečnou navigaci v

provozu. Děti si navzájem pomáhají a vymýšlejí hry. Ty v dětech stimulují společensko-emocionální dovednosti a poznávání, empatii, spolupráci a logické myšlení.



Údaje se mohou změnit bez předchozího upozornění.

# Supernova

GXY916



## Šikmý prsteneč

**Fyzické:** the inclination develops the sense of balance and muscle strength when walking upwards or pushing the ring into motion. Bone density is built when jumping on and off. Furthermore the cardio gets used when pushing, running. The grooves support grip. **Sociálně-emocionální:** the round shape allows assistance all over.

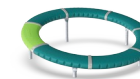
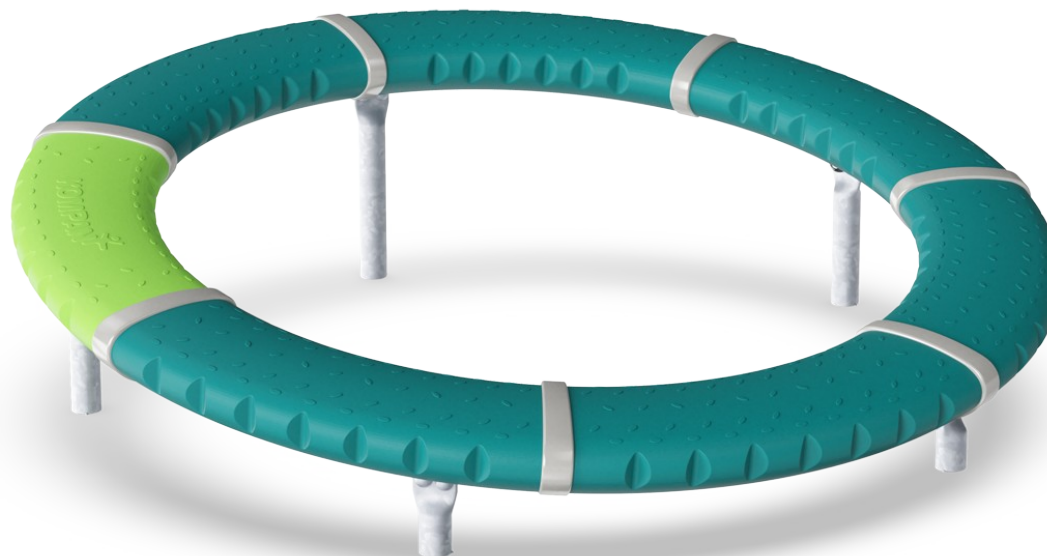

## Rotace a gravitace

**Fyzické:** balance and coordination is used to stay on the ring in motion and walking up- or downwards. This also trains leg and core muscles. **Sociálně-emocionální:** cooperation setting the ring in motion. The round shape allows assistance from all sides. **Kognitivní:** logical thinking, working with gravity when figuring out how to stay on the ring or make it move faster.



## 7 sekcí/prstenců

**Sociálně-emocionální:** turn-taking and cooperation when finding new games. One different colored part makes it possible to count rounds when running, encouraging positive competition. The division into ring sections designates personal space for users who need that. **Kognitivní:** games-with-rules gets invented, which promotes logical thinking.



## Nízký vstup

**Sociálně-emocionální:** accessible and usable for all abilities and a wide age span.

# Supernova

GXY916



Supernova je jedinečný kolotoč bez středového bodu, umístěn v úhlu 10°, díky čemuž se otáčí, když děti chodí po kruhu. Průměr vnějšího kruhu je 208 cm a horní bod je 60 cm nad úrovní terénu.



Sedm segmentů prstence je vyrobeno z PE, který je 33 % tvořen post-spotřebními materiály a oplývá vynikající odolností proti nárazům a použitelností ve velkém rozsahu teplot. Každý segment má na obou stranách integrovaná držadla a protiskuzový povrch pro bezpečné použití.



Supernova je navržena s celoživotním promazáváním bezúdržbového válečkového systému svislých a vodorovných válečků. Válečkový systém je zcela uzavřen a utěsněn dvěma gumovými lemy.



Supernova je navržena s 5 nohama s povrchovou úpravou žárovým zinkováním. Galvanizace má vynikající odolnost proti korozi ve vnějším prostředí a vyžaduje nízkou údržbu.



Pískově zbarvená varianta je vyrobená z tvarované kamenné směsi PE, z 33% tvořená post-spotřebními materiály a s protiskuzovou povrchovou texturou. Lze očekávat drobné rozdíly ve vizualitě kamenné směsi materiálu.



Verze GreenLine v tmavě modrozelené barvě jsou navrženy s lisovanými PE díly, které se skládají z 33 % z recyklovaného post-spotřebitelského oceánského odpadu. Oceánský odpad pochází z námořního průmyslu, například z rybářských sítí, lan a vlečných sítí.

Položka č. GXY916021-3417

## Informace o instalaci

Maximální výška pádu	100 cm
Bezpečnostní povrchová plocha	28,9 m <sup>2</sup>
Celková doba instalace	3,0
Objem výkopu	0,21 m <sup>3</sup>
Objem betonu	0,05 m <sup>3</sup>
Hloubka základu (standard)	60 cm
Hmotnost dodávky	277 kg
Možnosti ukotvení	V zemi ✓ Na povrchu ✓

## Informace o záruce

Spojovací konzola	10 let
Duté části z PE	10 let
Galvanizovaná ocel	Celoživotní
Válečkový systém	5 let
Zaručené náhradní díly	10 let





# Data o Udržitelnosti

GXY916

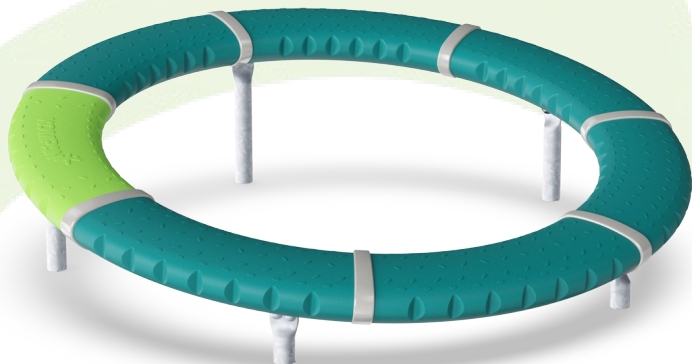

Výrobní cyklus A1-A3	Celkové emise CO <sub>2</sub>	CO <sub>2</sub> e na kg	Recyklované materiály
	kg CO <sub>2</sub> e	kg CO <sub>2</sub> e/kg	%
GXY916021-3417	422,96	2,82	44,65

Celkovým rámcem uplatňovaným pro tyto faktory je Environmentální prohlášení o produktu (EPD), které kvantifikuje „environmentální informace o životním cyklu produktu a umožňuje srovnání mezi produkty, které plní stejnou funkci“ (ISO, 2006). Řídí se vnitřním uspořádáním a uplatňuje přístup k posuzování životního cyklu po celou fázi produktu od suroviny až po dokončení výroby (A1-A3).

## Kompan A/S

C.F. Tietgens Boulevard 32C  
DK-5220 Odense SØ  
Denmark



## Verification of CO<sub>2</sub> calculation of: Freestanding play equipment

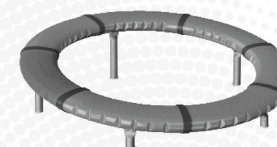

Data version no. 2023-10-05

The CO<sub>2</sub> calculation and data are in compliance with the principles of a carbon footprint impact according to the GHG protocol (Greenhouse Gas Protocol), Scope 3, cradle to gate related to all individual components in the product category: "Freestanding play equipment" represented by item no.: GXY916012-3417.

(Scope 3 emissions include emission sources in the upstream and downstream value chain).

**Date: 30. October 2023 | Valid until: 30. October 2025**

Verified by:

Julie Marie Vejsgaard Larsen, LCA & EPD Consultant

Verification based on report: Validation of CO<sub>2</sub> calculation of 9 categories of Kompan product line, version 1.0, prepared by: Bureau Veritas HSE, Denmark: Julie M. V. Larsen.

**Publication date: 30. October 2023**

By Bureau Veritas HSE  
www.bureauveritas.dk  
+45 7731 1000



# Supernova

GXY916

\* Maximální výška pádu | \*\* Celková výška | \*\*\* Bezpečnostní povrchová plocha

\* Maximální výška pádu | \*\* Celková výška

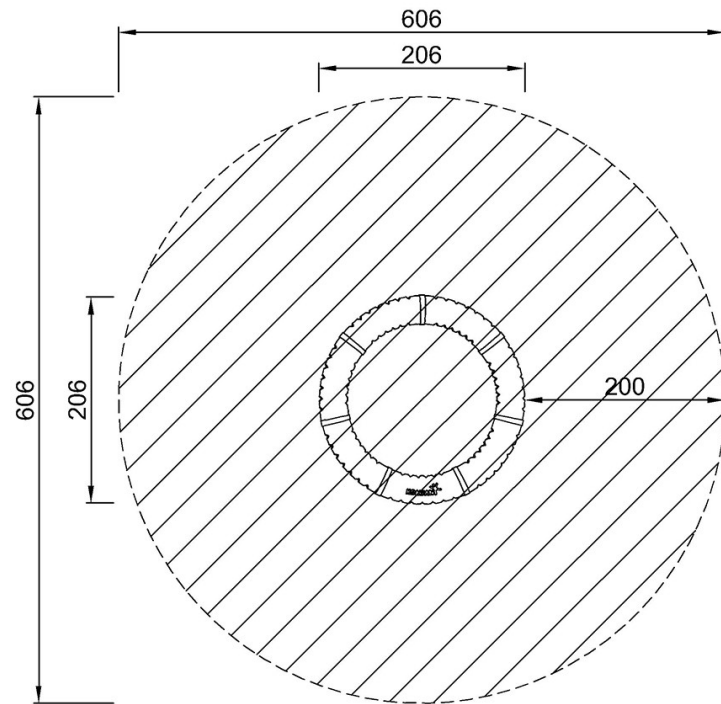

GXY916021  
\*100cm  
\*\*60cm  
\*\*\*28.9m<sup>2</sup>

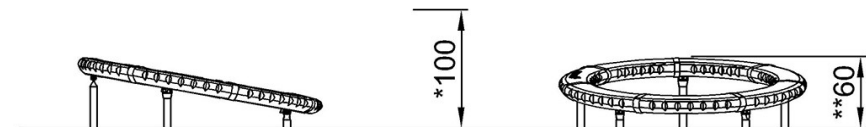

GXY916021

[Kliknutím zobrazíte poměr zobrazení POHLED SHORA](#)

[Kliknutím zobrazíte poměr stran BOČNÍ POHLED](#)