

Dubbele Speeltoren - met wiebelbrug

PCM211721

KOMPAN
Let's play



Item nummer PCM211721-0951	
Algemene Product Informatie	
Afmetingen LxBxH	860x341x412 cm
Leeftijdsgroep	4+
Speelcapaciteit	23
Kleuropties	

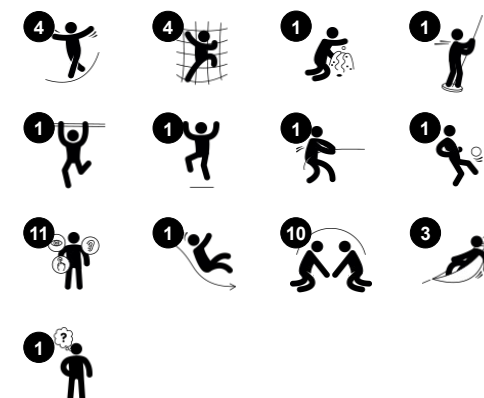

WOW! Deze Dubbele Speeltoren – met wiebelbrug biedt zo'n indrukwekkende hoeveelheid speelwaarde, dat kinderen telkens weer op het toestel willen spelen. De diverse speelactiviteiten dragen bij aan de ontwikkeling van motorische en sociale vaardigheden. Het is een geweldige en spannende uitdaging om over de wiebelbrug te balanceren. Deze

speelactiviteit stimuleert de ontwikkeling van vaardigheden die belangrijk zijn voor een soepele en zelfverzekerde motoriek: evenwichtsgevoel en ruimtesbesef. Kinderen vinden het geweldig om via de dubbele glijstand razendsnel naar beneden te roetsjen. Deze speelactiviteit traint het begrip van snelheid en afstanden, wat belangrijk is voor

het inschatten van risico's in het verkeer. De bankjes en zwierende hangmat onder het platform creëren gezellige ontmoetingsplekjes. Het speelpaneel met timer nodigt uit tot samenwerken en om de beurt gaan. Kinderen krijgen geen genoeg van het klimmen, glijden, balanceren en samenspelen op deze geweldige speelcombinatie.

Dubbele Speeltoren - met wiebelbrug

PCM211721

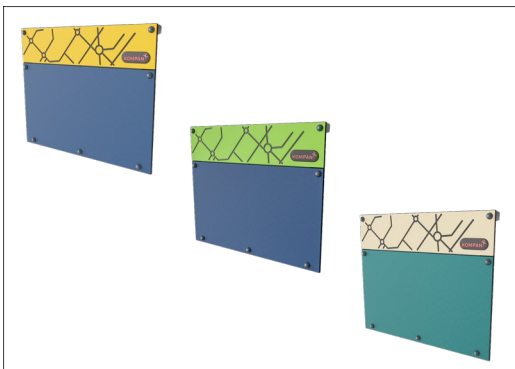

Panelen van 19mm EcoCore™. EcoCore™ is een uiterst duurzaam, milieuvriendelijk materiaal. Het is recyclebaar na gebruik en gemaakt van +95% gerecycled post-consumer materiaal van voedselverpakkingsafval.



Alle platformen worden ondersteund door speciale, koolstofarme profielen met meerdere bevestigingsopties. De grijsgekleurde, gegoten PP platformen zijn gemaakt van 75% post-consumer materiaal en zijn voorzien van een antisliptextuur.



Hoofdstaanders met thermisch verzinkte stalen voetstukken zijn beschikbaar in verschillende materialen: Druk geïmpregneerde grenen staanders. Stalen staanders, pre-gegalvaniseerd van binnen en buiten en met gepoedercoate afwerking. Loodvrij aluminium met kleurgeanodiseerde afwerking. Greenline TexMade staanders van 95% post-consumer gerecycled PE en textielafval.

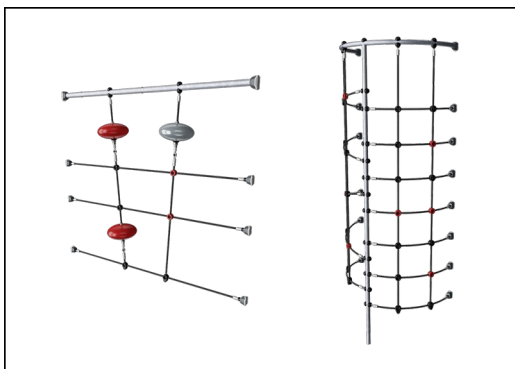

Touwen zijn gemaakt van UV-bestendig PA-touw met een interne staakabelversterking. Het touw is inductief behandeld om een maximale fixatie tussen staal en touw te verkrijgen wat een uitstekende slijtvastheid oplevert.



De glijbanen zijn beschikbaar in zes verschillende kleuren en drie materiaalsoorten: Rechte of gebogen PE glijbanen, uit één stuk gegoten, gemaakt van 33% gerecycled post-consumer materiaal. Gecombineerd, met EcoCore™ zijwanden en RVS. Of volledig in RVS en uit één stuk, voor vandalismebestendiger oplossingen.



KOMPAN GreenLine uitvoeringen zijn gemaakt van uiterst milieuvriendelijke materialen met de laagst mogelijke CO2e emissiefactor. TexMade staanders, EcoCore™ panelen van 95% post-consumer gerecycled afval en gegoten PP platformen.

Item nummer PCM211721-0951

Installatie informatie

Max. valhoogte	276 cm
Veiligheidszone	56,7 m ²
Totale installatietijd	26,3
Graafwerk (vol.)	0,87 m ³
Benodigd beton	0,23 m ³
Verankeringsdiepte	90 cm
Verzendingsgewicht	1.132 kg
Verankeringsopties	Oppervlak ✓ In-ground ✓

Garantie informatie

EcoCore HDPE	Levenslang
Staander	10 jaar
PP Decks	10 jaar
Touwen en netten	10 jaar
Gegarandeerde reserveonderdelen	10 jaar



Sustainability Data

PCM211721



Cradle to Gate A1-A3	Total CO ₂ emission	CO ₂ e/kg	Recycled materials
	kg CO ₂ e	kg CO ₂ e/kg	%
PCM211721-0951	1.321,09	1,69	72,09
PCM211721-0905	1.737,27	2,74	53,65

The overall framework applied for these factors is the Environmental Product Declaration (EPD), which quantifies "environmental information on the life cycle of a product and enable comparisons between products fulfilling the same function" (ISO, 2006). This follows the structure and applies a Life-Cycle Assessment approach to the entire Product stage from raw material through manufacturing (A1-A3))

Kompan A/S
C.F. Tietgens Boulevard 32C
DK-5220 Odense SØ
Denmark



Verification of CO₂ calculation of: Play systems



Data version no. 2023-10-05

The CO₂ calculation and data are in compliance with the principles of a carbon footprint impact according to the GHG protocol (Greenhouse Gas Protocol), Scope 3, cradle to gate related to all individual components in the product category: "Play systems" represented by item no.: PCM200321-0950.

(Scope 3 emissions include emission sources in the upstream and downstream value chain).

Date: 30. October 2023 | Valid until: 30. October 2025

Verified by:

Julie Marie Vejsgaard Larsen, LCA & EPD Consultant

Verification based on report: Validation of CO₂ calculation of 9 categories of Kompan product line, version 1.0, prepared by: Bureau Veritas HSE, Denmark: Julie M. V. Larsen.

Publication date: 30. October 2023

By Bureau Veritas HSE
www.bureauveritas.dk
+45 7731 1000



Dubbele Speeltoren - met wiebelbrug

PCM211721

Max. valhoogte | Totale Hoogte | Veiligheidszone

Max. valhoogte | Totale Hoogte

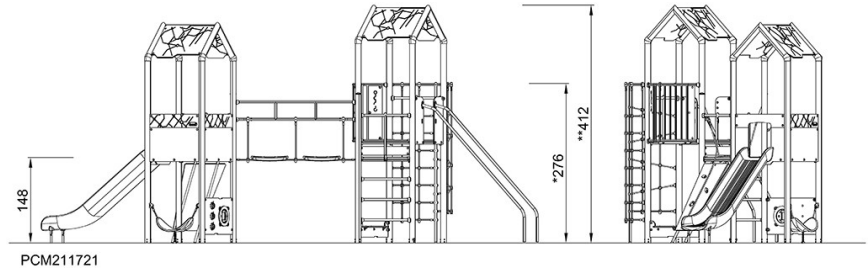
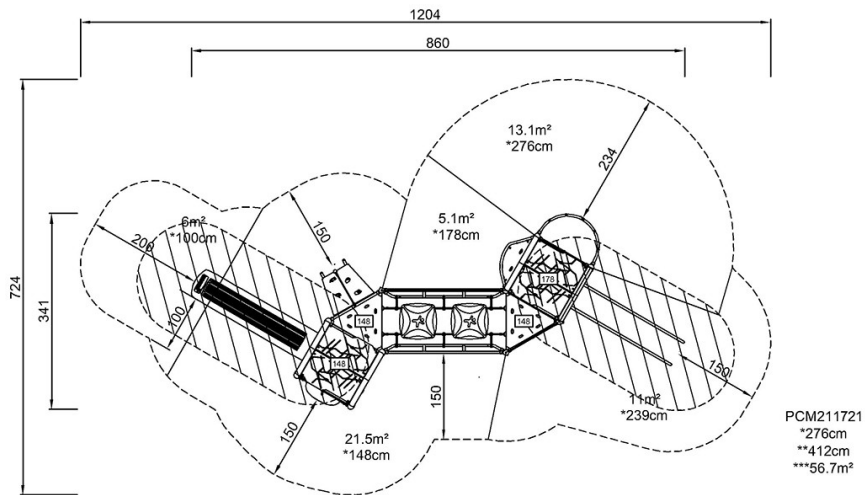

[Bekijk BOVENAANZICHT](#)

[Bekijk ZIJEAANZICHT](#)