





Le Scout est une structure de jeu active avec des caractéristiques de jeu colorées qui attirent les tout-petits à venir grimper et à glisser à de nombreuses reprises. Les nombreuses entrées offrent beaucoup de variété sur cette unité compacte. Cela crée des couches d'opportunités de jeu et attire les enfants encore et encore. Les accès d'escalade variés

offrent à la fois un chemin rapide et facile et un chemin plus difficile jusqu'à la plate-forme. Cela entraîne les muscles et la coordination croisée. La coordination croisée est un fondement de l'alphabétisation ultérieure. De la plate-forme, il y a deux façons amusantes de descendre au sol via la glissière ou la perche de pompier. La barre de pompier entraîne les

principaux muscles de l'enfant et lui donne une compréhension de l'espace, ce qui est fondamental pour comprendre les mathématiques. Le toboggan entraîne la stabilité de base et le sens de l'équilibre de l'enfant.

Référence PCE105021-0603

### Informations générales

Dimensions LxPxH	232x369x418 cm
Age minimum	2+
Capacité idéale (utilisateurs)	10
Options de couleurs	  





## Glisser

**Physique:** développe la conscience de l'espace & de l'équilibre. Les muscles du tronc sont entraînés lors de la descente en position verticale. **Socio-émotionnel:** l'empathie est encouragée en attendant son tour. **Cognitive:** développement de la compréhension de l'espace, de la vitesse & des distances en glissant.



## Échelle d'escalier

**Physique:** la coordination transversale favorise la coopération des moitiés gauche et droite du cerveau. La conscience spatiale est quant à elle, entraînée lors de la montée des escaliers.



## Panneau de fleurs

**Socio-émotionnel:** jouer des deux côtés favorise la coopération. **Cognitive:** stimule la compréhension de la relation de cause à effet & pensée logique : émettre des sons lorsque la fleur passe dans les rainures verticales. **Créative:** laisser son empreinte en plaçant les fleurs dans des positions différentes.



## Perche du pompier

**Physique:** la coordination est soutenue lors de la descente, ainsi que les muscles des bras / tronc. L'atterrissage renforce la densité osseuse. **Socio-émotionnel:** sentiment de prise de risque. **Cognitive:** développement de la compréhension de l'espace, de la vitesse & des distances en glissant pour descendre.



## Mur d'escalade

**Physique:** grimper favorise la coordination, le développement des principaux groupes musculaires & la force des mains. **Socio-émotionnel:** l'escalade stimule l'interaction sociale.

# Scout

PCE105021



Les panneaux ELEMENTS incurvés sont moulés en PE recyclable avec stabilisation UV, et proposent de multiples options pour les fonctions ludiques intégrées qui garantissent également leur solidité. Les panneaux droits sont fabriqués en PE KOMPAN EcoCore™ de 19 mm d'épaisseur qui est un matériau très durable, respectueux de l'environnement et recyclable.

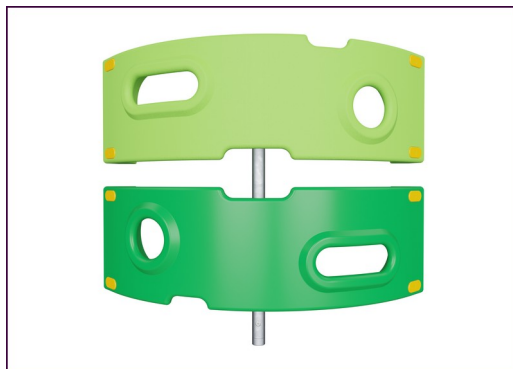

Les éléments d'escalade sont moulés en une seule pièce d'une épaisseur minimale de 5 mm. Les éléments d'escalade sont fabriqués en PE recyclable avec une excellente résistance aux chocs dans une large plage de température qui garantit une résistance au vandalisme en tout lieu.

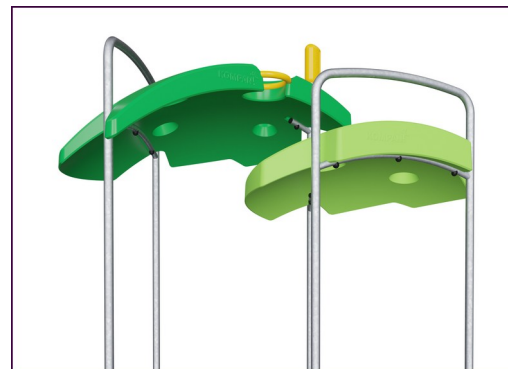

Les toits ELEMENTS sont fabriqués en PE recyclable d'une épaisseur minimale de 5 mm afin d'assurer une durabilité élevée dans tout type de climat dans le monde entier. L'intérieur et l'extérieur des poteaux en acier sont fabriqués à partir d'acier galvanisé à chaud pour une durabilité maximale.



The main posts are made of high quality pregalvanized steel with powder coated top finish. Post tops are closed with caps of UV stabilized nylon (PA6). The grey colored molded decks are made of 75% post-consumer waste PP material with a non-skid pattern and texture surface. All decks are supported by unique designed low-carbon aluminum profiles with multiple attachment options.

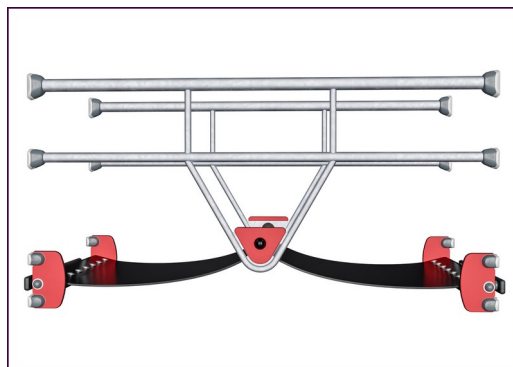

La membrane en caoutchouc armé est fabriquée d'une succession de couches de caoutchouc naturel et de SBR, et intègre des couches d'armature tissées de PE et de PA. L'épaisseur de 8 mm garantit une durabilité élevée dans n'importe quel environnement.

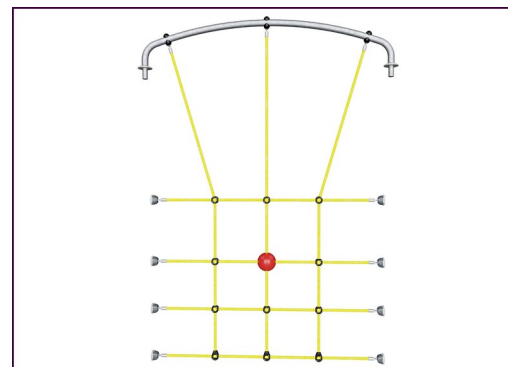

Les cordes ELEMENTS sont munies de toron d'acier à six brins et d'un cœur en câble d'acier. Chaque toron est enveloppé hermétiquement dans du fil en PES. Une fois que le frottement initial a enlevé les fibres de surface, un revêtement plus dur de PES reste pour protéger chaque brin, garantissant une excellente résistance à l'usure et au vandalisme.

Référence PCE105021-0603

## Installation

Hauteur de Chute Max.	118 cm
Zone de sécurité	25,1 m <sup>2</sup>
Temps total d'installation	12,1
Volume d'excavation	0,65 m <sup>3</sup>
Volume de béton	0,30 m <sup>3</sup>
Profondeur ancrage	60 cm
Poids d'expédition	362 kg
Options d'ancrage	A cheiller ✓ A enterrer ✓

## Garantie

Panneaux courbes	10 ans
EcoCore HDPE	Garanti à vie
Membrane	2 ans
Poteau	10 ans
Dispo pièces après arrêt fab.	10 ans



# Données sur le développement durable

PCE105021



Cradle to Gate A1-A3	Émissions totales de CO <sub>2</sub>	CO <sub>2</sub> e/kg	Matériaux recyclés
	kg CO <sub>2</sub> e	kg CO <sub>2</sub> e/kg	%
<b>PCE105021-0603</b>	740,16	2,66	46,74

Le cadre général appliqué est la Déclaration Environnementale Produit (DEP), qui quantifie « les informations environnementales sur le cycle de vie d'un produit et permet des comparaisons entre produits remplissant la même fonction » (ISO, 2006). Cela suit la structure et applique une approche d'évaluation du cycle de vie à l'ensemble de l'étape du produit, de la matière première à la fabrication (A1-A3))

**Kompan A/S**  
C.F. Tietgens Boulevard 32C  
DK-5220 Odense SØ  
Denmark



## Verification of CO<sub>2</sub> calculation of: Play systems



Data version no. 2023-10-05

The CO<sub>2</sub> calculation and data are in compliance with the principles of a carbon footprint impact according to the GHG protocol (Greenhouse Gas Protocol), Scope 3, cradle to gate related to all individual components in the product category: "Play systems" represented by item no.: PCM200321-0950.

(Scope 3 emissions include emission sources in the upstream and downstream value chain).

**Date: 30. October 2023 | Valid until: 30. October 2025**

Verified by:

Julie Marie Vejsgaard Larsen, LCA & EPD Consultant

Verification based on report: Validation of CO<sub>2</sub> calculation of 9 categories of Kompan product line, version 1.0, prepared by: Bureau Veritas HSE, Denmark: Julie M. V. Larsen.

**Publication date: 30. October 2023**

By Bureau Veritas HSE  
www.bureauveritas.dk  
+45 7731 1000



# Scout

PCE105021

\* Hauteur de chute maximale | \*\* Hauteur totale | \*\*\* Zone de sécurité

\* Hauteur de chute maximale | \*\* Hauteur totale

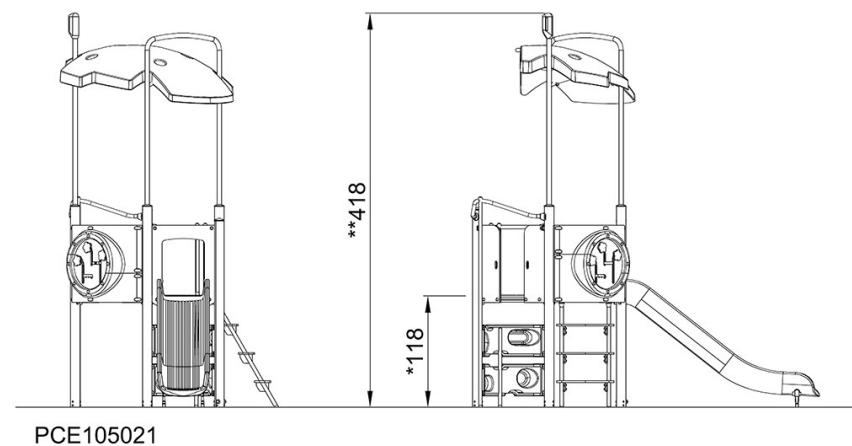
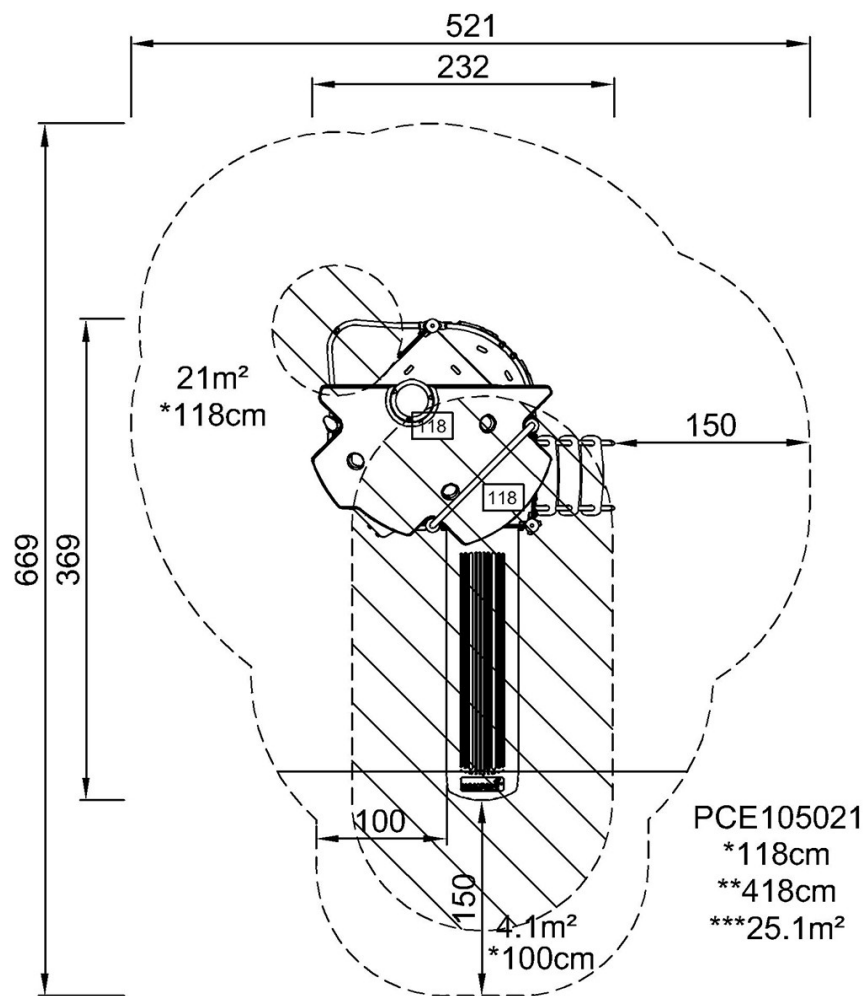

[Cliquez pour voir le rapport VUE DE DESSUS](#)

[Cliquez pour voir le rapport VUE LATÉRALE](#)