

# Gymnasten

PCE200121

**KOMPAN**  
Let's play

Artikelnr. PCE200121-0602

## Generell produktinformation

Dimension LxWxH	560x465x324 cm
Åldersgrupp	1+
Kapacitet (användare)	30
Färgalternativ	

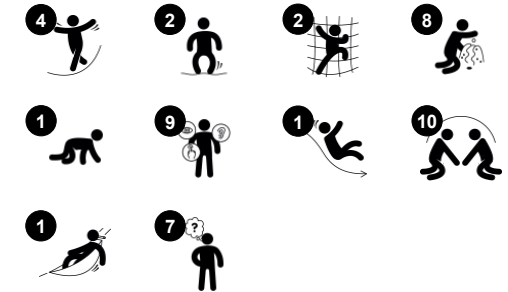

Gymnasten är en rymlig och varierad lekstruktur som är mycket tilltalande för små barn. Den har många lekaktiviteter på flera nivåer som barnen kan utforska, vilket lockar barnen att komma tillbaka om och om igen. Att studsa på gummimembranen är roligt och tränar balans och samarbetsförmåga. Eftersom membranerna svarar på barnens rörelser tränas

även kognitiva färdigheter. Lekpanelerna kan användas från båda sidor, vilket uppmuntrar sociala lekar och övar förmåga att turas om. Den transparenta designen samt lekhörnen och panelerna på marknivå gör att barnen kan leka med Gymnasten från alla håll. Här kan många barn vara aktiva samtidigt. Gymnasten innehåller gott om lekmöjligheter som gynnar

barnens kognitiva, kreativa, sociala, emotionella och fysiska utveckling.



# Gymnasten

PCE200121



## Rutsch

**Fysisk:** att rutscha utvecklar rumsuppfattning och sinne för balans. Att sitta upp och åka ner tränar magmuskler. **Socioemotionell:** empati utvecklas genom att turas om. **Kognitiv:** små barn utvecklar förståelse för rum, fart och avstånd när de rutschar ner fort.



## Klättra på vägg

**Fysisk:** att krypa upp tränar kors-koordination och stora muskelgrupper.



## Fönsterbubbla

**Socioemotionell:** social interaktion mellan ut- och insida. **Kognitiv:** förvränger ljudet av rösten och utvecklar logiskt tänkande.



## Varuband

**Fysisk:** taktil stimulation genom att dra händerna över det rullande varubandet. **Socioemotionell:** de två sidorna uppmuntrar lek i grupp och samtal. **Kognitiv:** förståelse för objekts permanens när bilder rullar iväg för att sedan synas igen.



## Membranbro

**Fysisk:** smidighet, balans och koordination, kraft i rörelser och utmanande ansträngning. Utvecklar bentäthet. **Socioemotionell:** turtagning, problemlösning och samarbete när de studsar andra. Avslappning när de ligger eller sitter och blir studsade av andra. **Kognitiv:** förståelse för orsak och verkan, logiskt tänkande.



## Hängmatta

**Fysisk:** koordination och balans vid gungning. **Socioemotionell:** göra fart åt vänner och turas om, möten skapas. **Kognitiv:** ökad förståelse för orsak och verkan hos småbarn.



## Krypa-genom hål

**Fysisk:** kors-koordinering, förmågan att kunna avgöra de egna kroppsdelarnas positionering, och rumsuppfattning utvecklas genom att klättra och krypa igenom hålet. **Socioemotionell:** samarbete och turas om. **Kognitiv:** genom att undersöka om kroppen får plats genom hålet ökar förståelse för rum, form och storlek samt kroppsuppfattning

# Gymnasten

PCE200121

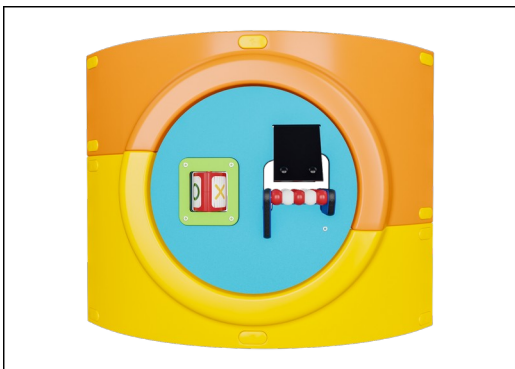

De böjda ELEMENTS-panelerna är gjutna av UV-stabiliserad återvinningsbar PE med 33% post consumer återvunnet material. Med flera alternativ för inbyggda lekfunktioner som också säkerställer en stark panellösning. De raka panelerna är tillverkade av KOMPAN 19 mm HDPE EcoCore™ som är ett mycket hållbart, miljövänligt och återvinningsbart material tillverkat av +95% PCM.

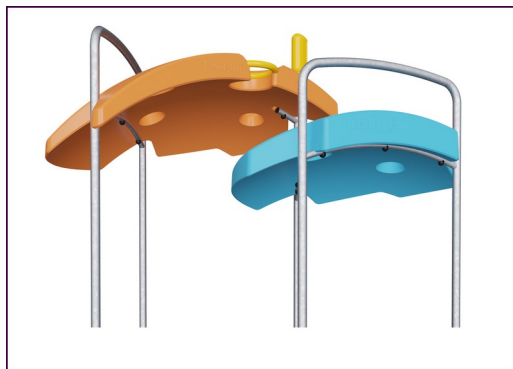

ELEMENTS tak är tillverkade av återvinningsbar PE tillverkad av 33% återvunnet material med en minsta vägg tjocklek på 5 mm för att säkerställa hög hållbarhet i alla klimat runt om i världen. Stålröret är varmförzinkade på in- och utsidan för maximal hållbarhet.



ELEMENTS-produkter finns i tre olika färgkombinationer: klassisk blå & grön, blommig orange & gul, naturlig lime och grön.



Huvudstolparna är tillverkade av högkvalitativt förzinkat stål med pulverlackerad toppfinish. Stolparnas toppar är förslutna med lock av UV-stabiliserad nylon (PA6). De gråfärgade gjutna golven är tillverkade av 75% PP-material från konsumentavfall med ett halkfritt mönster och en strukturerad yta. Alla golv bärs upp av unikt utformade aluminiumprofiler med låg kolhalt och flera fästalternativ.

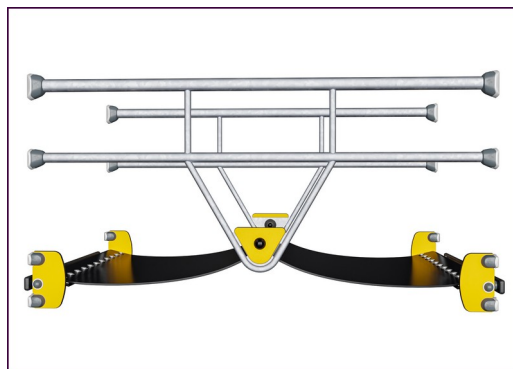

ELEMENTS gummimembran är transportband gjort på lager av gummi blandning av naturgummi och SBR gummi, och armerad med lager av Polyeten och Polyamid. Tjockleken på 8mm säkerställer hög hållbarhet i alla miljöer.

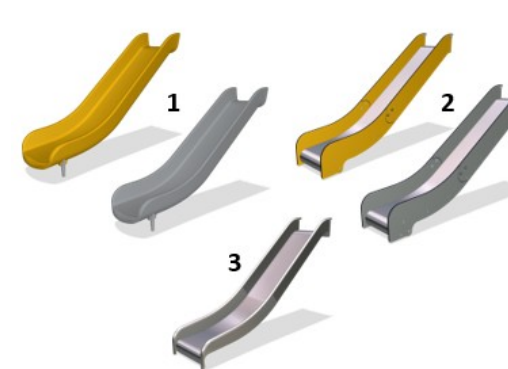

Rutschkanorna finns i antingen gjuten PE tillverkad av 33% återvunnet post-consumer material i olika färger eller i helt AISI304 rostfritt stål med en tjocklek på 2mm.

Artikelnr. PCE200121-0602

## Installationsinformation

Max. fallhöjd	100 cm	
Säkerhetsområde	46,6 m <sup>2</sup>	
Total installationstid	27,3	
Grävdjup (volym)	0,60 m <sup>3</sup>	
Betong (volym)	0,11 m <sup>3</sup>	
Stolpdjup (standard)	80 cm	
Fraktvikt	848 kg	
Förankring	Ytmonterin g	✓
	Nedgrävning	✓

## Information om garanti

Böjda paneler	10 år
EcoCore HDPE	Livstidsgaranti
Membran	2 år
Stolpar	10 år
Reservdelar garanterade	10 år



# Hållbarhetsdata

PCE200121



Cradle to Gate A1-A3	Totalt CO <sub>2</sub> -utsläpp	CO <sub>2</sub> e per kg	Återvunna material
	kg CO <sub>2</sub> e	kg CO <sub>2</sub> e/kg	%
<b>PCE200121-0602</b>	1.713,02	2,65	44,66

Det övergripande ramverket som tillämpas för dessa faktorer är miljövarudeklarationen (EPD, Environmental Product Declaration), som kvantifierar "miljöinformation om produktens livscykel och möjliggör jämförelser av produkter som uppfyller samma funktion" (ISO, 2006). Denna struktur följer här och använder en livscykelanalys för hela produktstadiet från råmaterial till färdig produkt (A1-A3).

**Kompan A/S**  
C.F. Tietgens Boulevard 32C  
DK-5220 Odense SØ  
Denmark



## Verification of CO<sub>2</sub> calculation of: Play systems



Data version no. 2023-10-05

The CO<sub>2</sub> calculation and data are in compliance with the principles of a carbon footprint impact according to the GHG protocol (Greenhouse Gas Protocol), Scope 3, cradle to gate related to all individual components in the product category: "Play systems" represented by item no.: PCM200321-0950.

(Scope 3 emissions include emission sources in the upstream and downstream value chain).

**Date: 30. October 2023 | Valid until: 30. October 2025**

Verified by:

Julie Marie Vejsgaard Larsen, LCA & EPD Consultant

Verification based on report: Validation of CO<sub>2</sub> calculation of 9 categories of Kompan product line, version 1.0, prepared by: Bureau Veritas HSE, Denmark: Julie M. V. Larsen.

**Publication date: 30. October 2023**

By Bureau Veritas HSE  
www.bureauveritas.dk  
+45 7731 1000



# Gymnasten

PCE200121

\* Max fallhöjd | \*\* Totalhöjd | \*\*\* Säkerhetsyta

\* Max fallhöjd | \*\* Totalhöjd

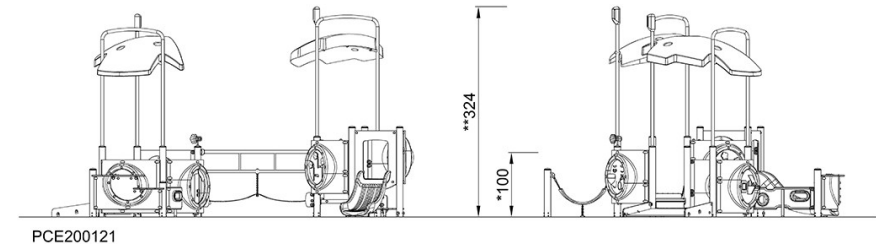
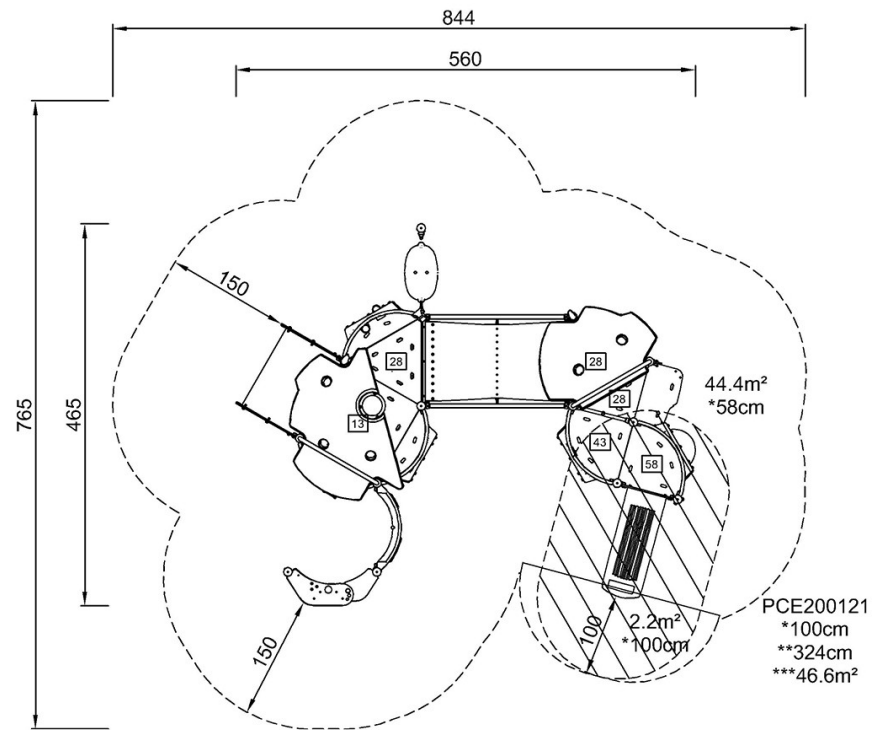

[Klicka för att se TOP VIEW](#)

[Klicka för att se SIDE VIEW](#)