

Speeltoestel - Rider

PCE50121

KOMPAN
Let's play



Speeltoestel - Rider is zo onweerstaanbaar leuk en grappig, dat kinderen direct nieuwsgierig worden en het speeltoestel willen uitproberen. Ze raken niet uitgespeeld in deze knusse speelruimte, waar van alles te doen en te beleven valt. En dat heeft ook andere belangrijke voordelen want de activiteiten stimuleren de fijn motorische en sensorische

ontwikkeling. Tegen het draaiende toestel aanduwen of eraan trekken, draagt bij aan ontwikkeling van spierkracht en ruimtebesef. Het zitje in het midden kan ook als tafel fungeren en het stuurwiel maakt de fantasie in kinderen wakker: opeens besturen ze een auto of zijn ze kapitein op een schip. Ze vinden het ontzettend leuk om door het grote bubbelraam

naar buiten te kijken. Maar het raam is vooral ook heel grappig omdat het stemgeluiden vervormt. Dit vergroot het begrip tussen oorzaak en gevolg, wat bijdraagt aan de ontwikkeling van logisch denkvermogen.

Item nummer PCE50121-0603	
Algemene Product Informatie	
Afmetingen LxBxH	120x179x237 cm
Leeftijdsgroep	2+
Speelcapaciteit	9
Kleuropties	

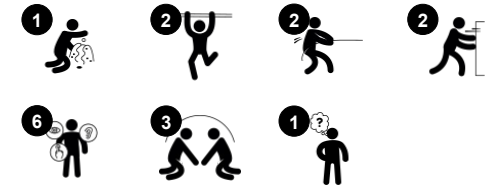

Speeltoestel - Rider

PCE50121



De gebogen ELEMENTS-panels zijn gegoten uit UV-gestabiliseerd, recyclebaar PE gemaakt van 33% post-consumer gerecycled materiaal. En ze bieden meerdere opties voor ingebouwde speelfuncties die zorgen voor een sterke paneeloplossing. De rechte panels zijn gemaakt van KOMPAN 19mm HDPE EcoCore™. Dit is een uiterst duurzaam, milieuvriendelijk en recyclebaar materiaal gemaakt van +95% PCM.

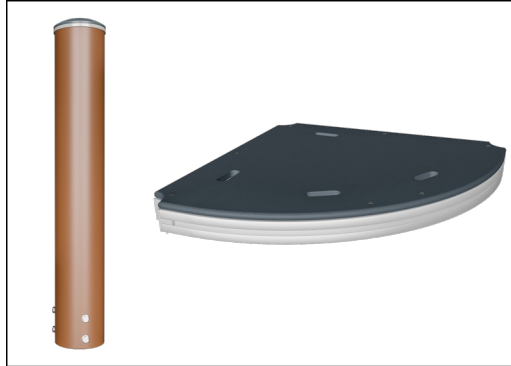

ELEMENTS vloeren zijn gemaakt van 17,8 mm dik HPL ondersteund door een uniek ontworpen aluminium frame met meerdere bevestigingsmogelijkheden door het gebruik van aluminium connectoren. De hoofdconstructie is gemaakt van hoogwaardig voorverzinkt staal met een gepoedercoate bovenzijde. Staanders worden aan de bovenzijde afgesloten met kappen van UV gestabiliseerd nylon (PA6).



De producten van ELEMENTS zijn verkrijgbaar in drie verschillende kleurcombinaties: klassiek blauw & groen, bloesem oranje & geel, natuurlime en groen.

Item nummer PCE50121-0603

Installatie informatie

Max. valhoogte	30 cm
Veiligheidszone	18,1 m ²
Totale installatietijd	6,6
Graafwerk (vol.)	0,06 m ³
Benodigd beton	0,00 m ³
Verankeringsdiepte	60 cm
Verzendingsgewicht	151 kg
Verankeringsopties	Oppervlak ✓ In-ground ✓

Garantie informatie

Gebogen panels	10 jaar
EcoCore HDPE	Levenslang
HPL	15 jaar
Staander	10 jaar
Gegarandeerde reserveonderdelen	10 jaar



Sustainability Data

PCE50121



Cradle to Gate A1-A3	Total CO ₂ emission	CO ₂ e/kg	Recycled materials
	kg CO ₂ e	kg CO ₂ e/kg	%
PCE50121-0603	372,97	3,31	31,62

The overall framework applied for these factors is the Environmental Product Declaration (EPD), which quantifies "environmental information on the life cycle of a product and enable comparisons between products fulfilling the same function" (ISO, 2006). This follows the structure and applies a Life-Cycle Assessment approach to the entire Product stage from raw material through manufacturing (A1-A3))

Kompan A/S
 C.F. Tietgens Boulevard 32C
 DK-5220 Odense SØ
 Denmark



Verification of CO₂ calculation of: Play systems



Data version no. 2023-10-05

The CO₂ calculation and data are in compliance with the principles of a carbon footprint impact according to the GHG protocol (Greenhouse Gas Protocol), Scope 3, cradle to gate related to all individual components in the product category: "Play systems" represented by item no.: PCM200321-0950.

(Scope 3 emissions include emission sources in the upstream and downstream value chain).

Date: 30. October 2023 | Valid until: 30. October 2025

Verified by:

Julie Marie Vejsgaard Larsen, LCA & EPD Consultant

Verification based on report: Validation of CO₂ calculation of 9 categories of Kompan product line, version 1.0, prepared by: Bureau Veritas HSE, Denmark: Julie M. V. Larsen.

Publication date: 30. October 2023

By Bureau Veritas HSE
 www.bureauveritas.dk
 +45 7731 1000



Speeltoestel - Rider

PCE50121

Max. valhoogte | Totale Hoogte | Veiligheidszone

Max. valhoogte | Totale Hoogte

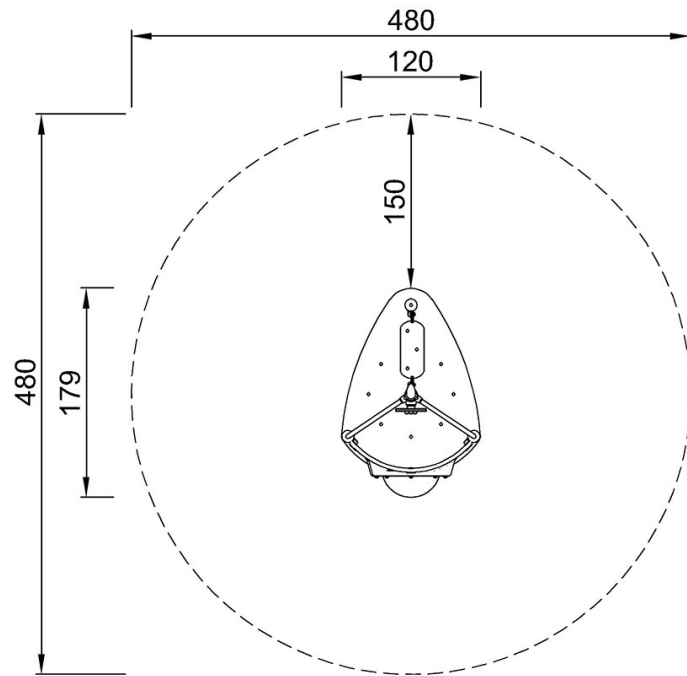

PCE50121
*30cm
**237cm
***18.1m²

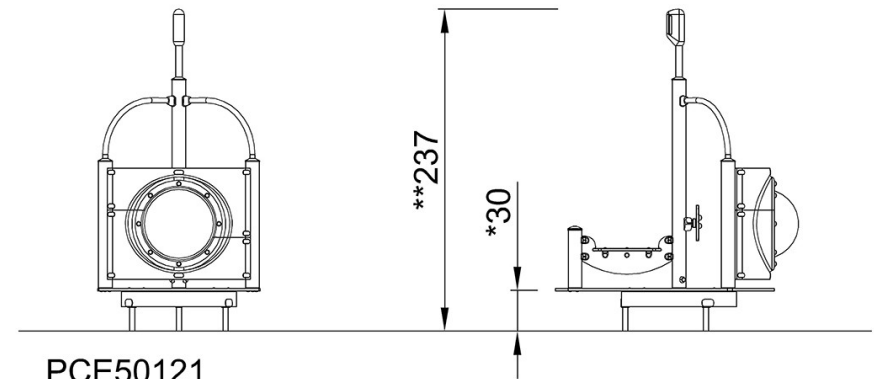

PCE50121

[Bekijk BOVENAANZICHT](#)

[Bekijk ZIJAAANZICHT](#)