

Forest Bugs Seesaw

NRO117

KOMPAN
Let's play

产品编号 NRO117-0621

产品信息概览

长宽高尺寸	233x48x86 cm
适用年龄段	4+
容纳人数	2
颜色选择	

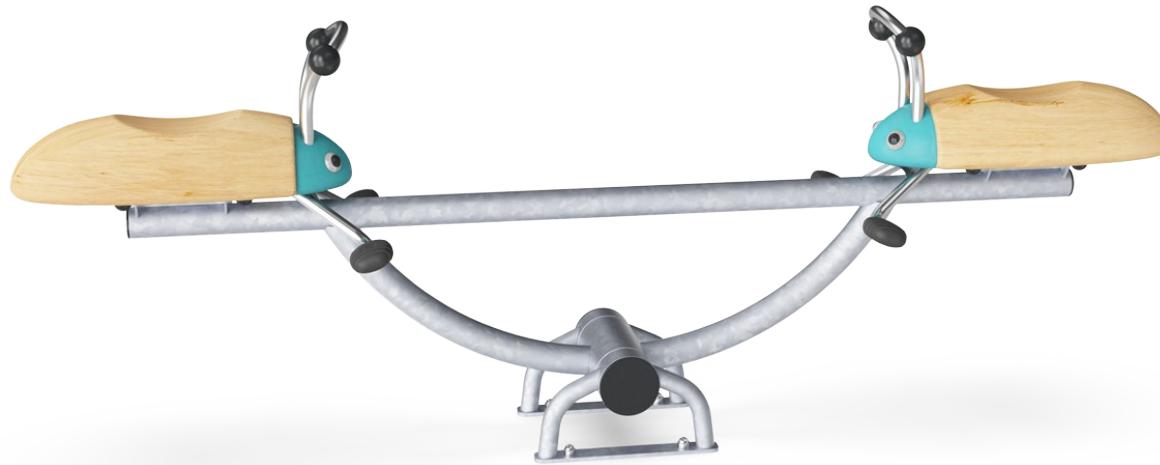

Forest Bugs Seesaw 是一个奇特的滑行跷跷板，会让孩子们大开眼界，流连忘返。有趣、社交性的摇摆能强化训练合作意识和共情能力，培养重要的社交情感生活技能。Forest Bugs Seesaw 舒缓的摇摆动作不仅能吸引孩子玩耍，还能训练平衡感和空间感。这两种技能对掌握身体自信至关重要，例如可以避免摔倒。良好的平衡感是静坐和集中注意力的基础。有节奏的运动是跷跷板

发挥作用的必要条件，合作也是如此。Forest Bugs Seesaw 是幼儿游乐场的一道亮丽风景线，它加入了虫虫主题。这不仅能激发想象力，还能再次促进合作与交流。



Forest Bugs Seesaw

NRO117

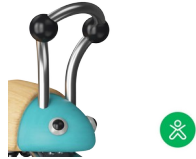

手撑

身体素质：可以握住手柄的更多部位，确保良好的握力，这对于剧烈摇摆是必不可少的，可以训练手部和手臂肌肉。



Rocking movement

身体素质：对动作的反应增强了对空间感和平衡感的训练，这些都是基本的运动技能，有助于提高孩子在椅子上坐稳的能力，而这需要良好的平衡感。**认知能力：**训练对因果关系的理解：当移动身体时，物体会随之移动。



Rocking together

社交情感：两人一起摇晃可以训练合作能力，因为在摇晃时需要考虑他人。



游戏主题

认知能力：鼓励戏剧游戏，刺激儿童语言和交流能力的发展。



脚步支撑

身体素质：脚踏板可支持剧烈摇晃。摇晃能刺激平衡感和空间感，而平衡感和空间感是安全行走世界的基础。

Forest Bugs Seesaw

NRO117



All Organic oak products by KOMPAN are made of oak wood from sustainable European sources. On request it can be supplied as FSC® Certified (FSC® C004450).



用于彩色组分的涂料是水基环保型涂料，具有出色的抗紫外线性能。涂料符合 EN 71 第 3 部分的规定。



把手和脚踏由优质不锈钢制成，并在 PUR 把手和脚踏上模制而成。PUR 脚踏设计有凹槽，使表面防滑。



钢表面内外均采用无铅热镀锌镀层，户外耐蚀性高，维护成本低。



刺槐产品有三种不同的木材处理选项：未经处理的刺槐木或棕褐色涂有颜料的颜料，可保持木材的颜色，并使用选定成分的涂料着色。

产品编号 NRO117-0621

安装信息

最大跌落高度	100 cm
安全面积	9.7 m ²
安装总时长	3.3
开挖量	0.35 m ³
混凝土使用量	0.00 m ³
标准入地深度	62 cm
运输重量	155 kg
固定选项	入地 ✓ 地表 ✓

质保信息

镀锌钢结构	终身质保
Oak Wood	15 年
PUR 部件	10 年
承保零部件	10 年
不锈钢零件	终身质保



Sustainability Data

NRO117

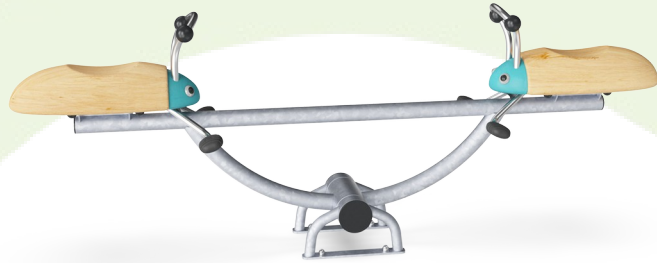

从原材料到成品

CO₂ 排放总量

kg CO₂e

CO₂ 排放量 / 千克

kg CO₂e/kg

回收的原料

%

NRO117-0621

189.56

1.27

20.41

这些因素采用的总体框架为环保产品声明 (EPD), 该声明可量化“产品生命周期的环保信息, 并对相同功能的产品进行对比” (ISO, 2006)。在遵循该框架的同时, 对从原材料到制造的整个产品阶段 (A1-A3) 应用生命周期评估法。

Kompan A/S

C.F. Tietgens Boulevard 32C
DK-5220 Odense SØ
Denmark



Verification of CO₂ calculation of: Nature play



Data version no. 2023-10-05

The CO₂ calculation and data are in compliance with the principles of a carbon footprint impact according to the GHG protocol (Greenhouse Gas Protocol), Scope 3, cradle to gate related to all individual components in the product category: "Nature play" represented by item no.: NRO409-0621.

(Scope 3 emissions include emission sources in the upstream and downstream value chain).

Date: 30. October 2023 | Valid until: 30. October 2025

Verified by:

Julie Marie Vejsgaard Larsen, LCA & EPD Consultant

Verification based on report: Validation of CO₂ calculation of 9 categories of Kompan product line, version 1.0, prepared by: Bureau Veritas HSE, Denmark: Julie M. V. Larsen.

Publication date: 30. October 2023

By Bureau Veritas HSE
www.bureauveritas.dk
+45 7731 1000



Forest Bugs Seesaw

NRO117

最大跌落高度 | 总高度 | 安全区域

最大跌落高度 | 总高度

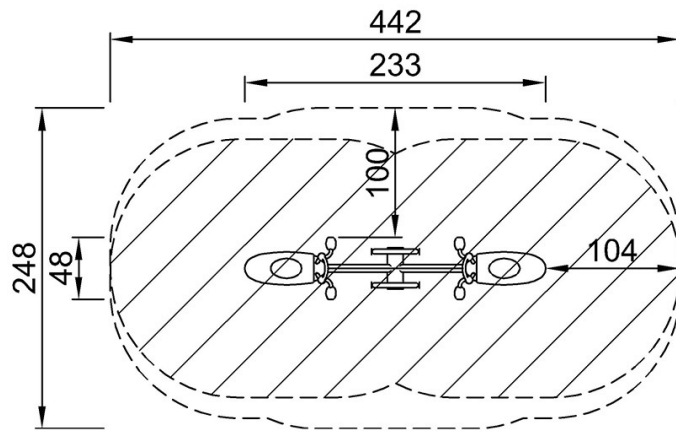

NRO117
*100cm
**86cm
***9.7m²

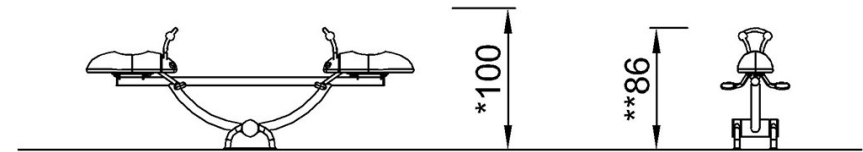

NRO117

[点击查看俯视图](#)

[点击查看侧面图](#)