

Balancín Wip Wap

NAT103

KOMPANI
Let's play



Número de artículo NAT103-0512

Información general del producto

Dimensiones LxAnch.xAl.	302x37x97 cm
Grupo de edad	3+
Usuarios	2
Opciones de color	



El balancín es una pieza clásica de los equipamientos lúdicos para ejercitar la relación causa- efecto, pues el niño ve sus movimientos repetidos. Los movimientos de balanceo, influidos por la cooperación entre los niños, son ideales para desarrollar las habilidades de negociación. La unidad de amortiguación de caucho actúa como dispositivo de frenada de

seguridad por si un niño se soltara de repente.



Balancín Wip Wap

NAT103



Agarre

Físico: la posibilidad de agarrarse con fuerza permite un balanceo intenso. Así se entrenan los músculos de la mano y el brazo.



Balancarse juntos

Socio-emocional: la posibilidad de balancearse dos al mismo tiempo entrena habilidades de cooperación y fomenta la consideración con los demás al balancearse conjuntamente.



Movimiento de balanceo

Físico: la respuesta a los movimientos aumenta la conciencia espacial y el sentido del equilibrio. Se trata de habilidades motoras fundamentales que ayudan a que el niño pueda sentarse quieto en una silla, lo que requiere un buen sentido del equilibrio.

Cognitivo: se entrena la comprensión de causa y efecto: cuando muevo mi cuerpo, el resorte responde con movimiento.

Balancín Wip Wap

NAT103



Los postes y las tablas están hechos de madera de pino procedente de fuentes europeas sostenibles. La madera está impregnada a presión Clase 3 con Tanalito E3475 según EN335 (equivalente a NTR Clase AB). Bajo pedido se puede suministrar como certificado FSC® (FSC® C004 450).



Las superficies de acero están galvanizadas en caliente por dentro y por fuera con zinc sin plomo. La galvanización tiene una excelente resistencia a la corrosión en ambientes exteriores y requiere poco mantenimiento.

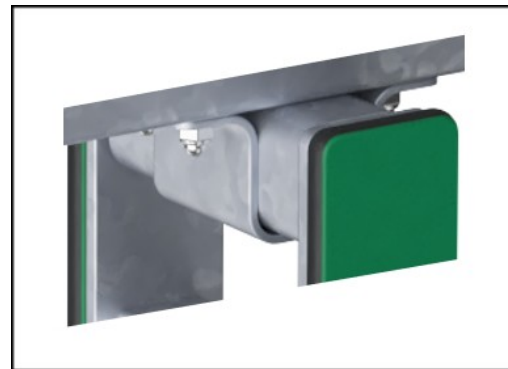

The rocking movement is controlled by a heavy duty scaled rubber torsion spring element.

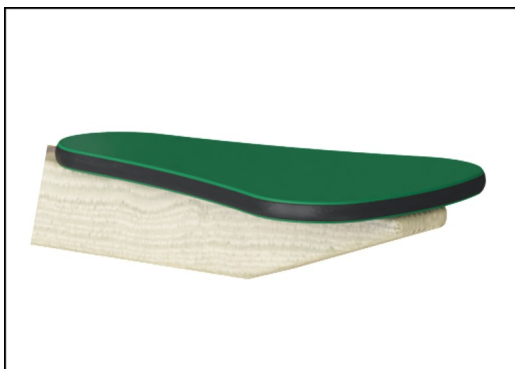

Paneles de 19 mm EcoCore™. El EcoCore™ es un material ecológico altamente duradero, que no solo es reciclable después de su uso, sino que también consta de un núcleo producido a partir de material 100% reciclado.



Colored steel components have a base of hot dip galvanization and a powder coated top finish. This provides an ultimate corrosion resistance in all climates around the world. Other steel surfaces are hot dip galvanized inside and outside with lead free zinc.

Número de artículo NAT103-0512

Información de instalación

Altura máxima de caída	118 cm
Área de seguridad	11,0 m ²
Horas de instalación	4,0
Volumen de excavación	0,23 m ³
Volumen de hormigón	0,00 m ³
Profundidad de anclaje	46 cm
Peso del envío	151 kg
Opciones de anclaje	Enterrar ✓ Suelo duro ✓

Garantías

EcoCore HDPE	De por vida
Metal galvanizado/pintado	10 años
Acero galvanizado	De por vida
Pinar	10 años
Piezas de repuesto garantizadas	10 años



Sustainability Data

NAT103



Cuna a puerta A1-A3	Emisión total CO ₂	CO ₂ e/kg	Materiales Reciclados
	kg de CO ₂ e	kg de CO ₂ e/kg	%
NAT103-0512	136,38	0,96	18,49

El marco general aplicado para estos factores es la Declaración Ambiental de Producto (EPD), que cuantifica "la información ambiental sobre el ciclo de vida de un producto y permite realizar comparaciones entre productos que cumplen la misma función" (ISO, 2006). Esto sigue la estructura y aplica un enfoque de evaluación del ciclo de vida a toda la etapa del producto, desde la materia prima hasta la fabricación (A1-A3))

Kompan A/S
C.F. Tietgens Boulevard 32C
DK-5220 Odense SØ
Denmark



Verification of CO₂ calculation of: Nature play



Data version no. 2023-10-05

The CO₂ calculation and data are in compliance with the principles of a carbon footprint impact according to the GHG protocol (Greenhouse Gas Protocol), Scope 3, cradle to gate related to all individual components in the product category: "Nature play" represented by item no.: NRO409-0621.

(Scope 3 emissions include emission sources in the upstream and downstream value chain).

Date: 30. October 2023 | Valid until: 30. October 2025

Verified by:

Julie Marie Vejsgaard Larsen, LCA & EPD Consultant

Verification based on report: Validation of CO₂ calculation of 9 categories of Kompan product line, version 1.0, prepared by: Bureau Veritas HSE, Denmark: Julie M. V. Larsen.

Publication date: 30. October 2023

By Bureau Veritas HSE
www.bureauveritas.dk
+45 7731 1000



Balancín Wip Wap

NAT103

* Altura Máx. de caída | ** Altura total | *** Área de seguridad

* Altura Máx. de caída | ** Altura total

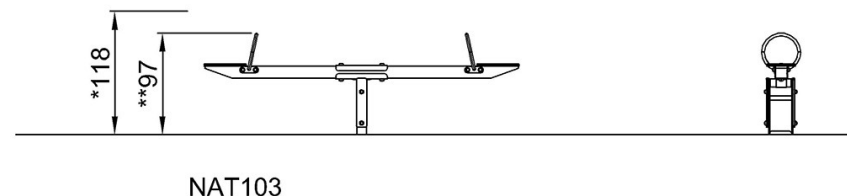
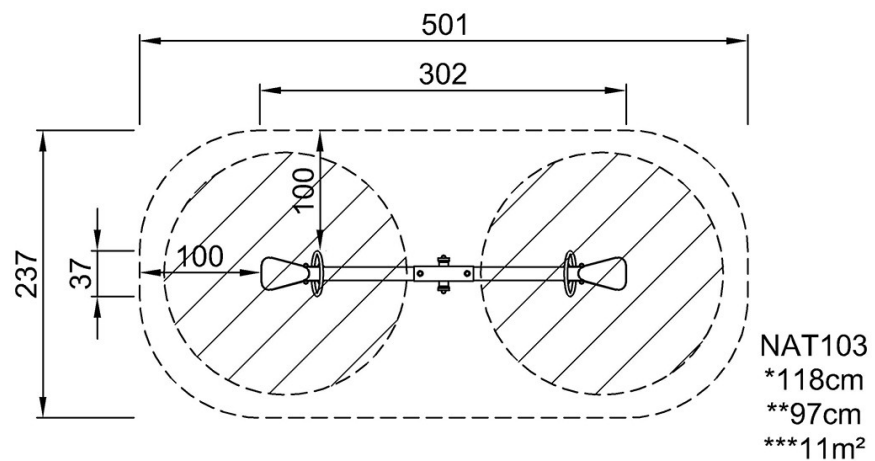

[Haga clic para ver VISTA SUPERIOR](#)

[Haga clic para ver VISTA LATERAL](#)