

Legepanel 1 - Kreativ

PCM000621

KOMPANI
Let's play

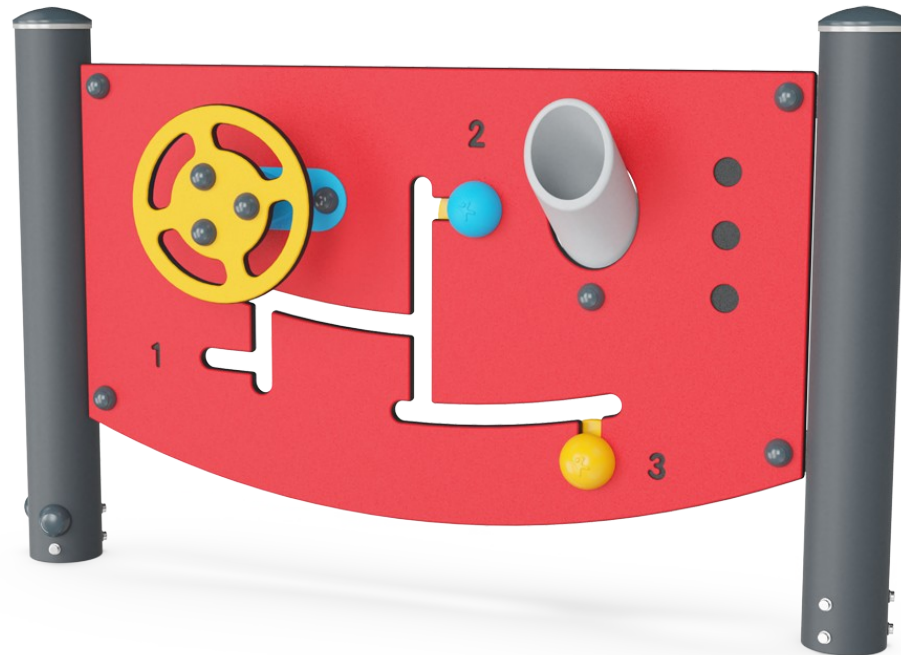

Varenr. PCM000621-0901

Generel produktinformation

Dimensioner LxBxH	121x28x75 cm
Alder	1+
Antal brugere	4
Farvemuligheder	

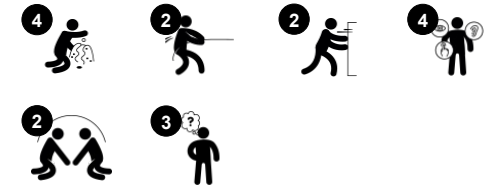

Børnene får svært ved at holde fingrene fra dette legepanel som har utallige legeelementer. Panelet er bredt og alle legeaktiviteter er forbundet til en aktivitet på den anden side af panelet. Dette understøtter forståelsen af årsag og virkning hos barnet. De mange legeelementer påvirker hinanden, så når børn bevæger rattet, begynder et andet hjul også at

bevæge sig. Dette lærer det børnene at interagere, samarbejde og skiftes. Årsag og virkning er utroligt vigtigt når det kommer til barnets logiske sans. Skovlene kan transportere og opbevare sand i kreativ leg.



Legepanel 1 - Kreativ

PCM000621



Gear og rør panel

Social-emotionelle evner: den tosidet panel tilskynder til gruppeleg og samtaler. **Kognitive evner:** understøtter dramatisk leg, som stimulerer sprogfærdigheder, samt kommunikationsevner, når man beskriver funktioner. At føre materialer gennem tragte understøtter børnenes logiske tænkning og forståelse af objektpermanens. **Kreative evner:** efterlad dit aftryk ved at ændre gearets position.

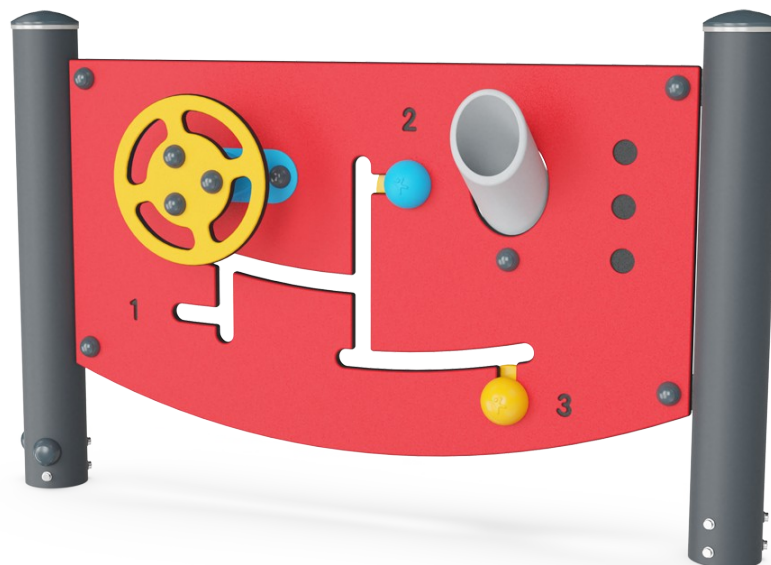

Legepanel 1 - Kreativ

PCM000621

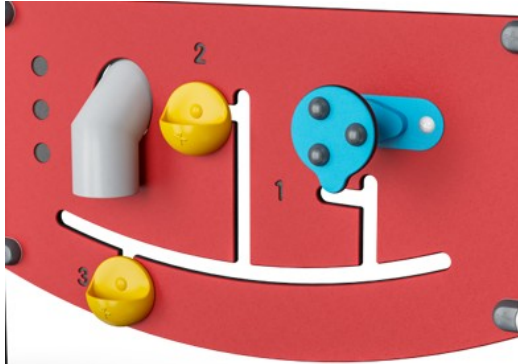

Paneler af 19 mm EcoCore™. EcoCore™ er et meget holdbart materiale, som ikke kun kan genbruges efter brug, men som også består af materiale, der er produceret af +95 % genanvendt materiale fra fødevareemballageaffald.



Stolper med varmgalvaniseret stålfod fås i forskellige materialer: 1) Trykimprægnerede fyrretræsstolper, 2) Forgalvaniseret stålstolper indvendig og udvendig med pulverlakeret topfinish, 3) Blyfri aluminium med farveanodiseret topfinish og 4) Greenline TexMade-stolper af 95 % genanvendt PE- og tekstilaffald.

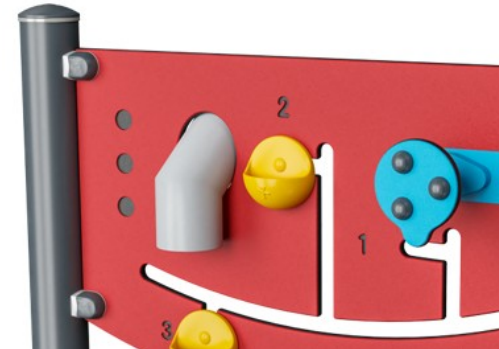

Legeaktiviteter som tragten er lavet af sprøjtetøbt høj kvalitet nylon (PA6). PA6 har god slid- og slagstyrke og er UV-stabiliseret.

Varenr. PCM000621-0901

Installationsinformation

Maks. faldhøjde	0 cm
Faldområde	11,1 m ²
Installationstid (timer)	3,6
Udgravningsmængde	0,05 m ³
Betonmængde	0,00 m ³
Forankringsdybde	85 cm
Fragtvægt	45 kg
Forankringsmuligheder	I jorden ✓ Overflade ✓

Garanti

EcoCore HDPE	Livstid
Galvaniseret stål	Livstid
Bevægelige dele	2 år
Stolpe	10 år
Garanterede reservedele	10 år



KOMPAN GreenLine-versioner er designet med ultimative holdbare materialer med den lavest mulige CO2e-udledningsfaktor, såsom EcoCore™-paneler af +95 % genbrugsmaterialer som udtjente fiskenet.



Bæredygtighedsdata

PCM000621

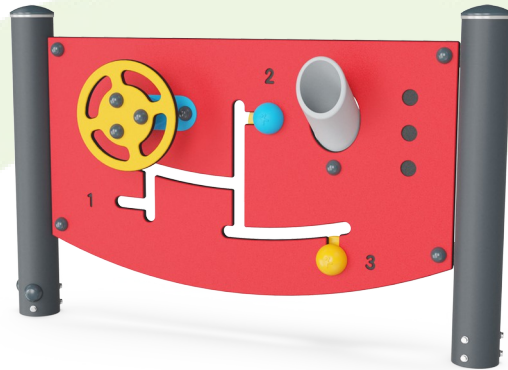

Vugge-til-port A1-A3	Total CO ₂ udledning	CO ₂ e/kg	Gen-anvendte materialer
	kg CO ₂ e	kg CO ₂ e/kg	%
PCM000621-0950	56,27	1,56	73,94
PCM000621-0901	66,34	2,07	65,23

Den overordnede ramme for disse faktorer er Environmental Product Declaration (EPD), som kvantificerer "miljøoplysninger om et produkts livscyklus og muliggør sammenligninger mellem produkter, der opfylder samme funktion" (ISO, 2006). Dette følger strukturen og anvender en livscyklusvurderingstilgang til hele produktfasen fra råvarer til fremstilling (A1-A3))

Kompan A/S
C.F. Tietgens Boulevard 32C
DK-5220 Odense SØ
Denmark



Verification of CO₂ calculation of: Themed play systems



Data version no. 2023-10-05

The CO₂ calculation and data are in compliance with the principles of a carbon footprint impact according to the GHG protocol (Greenhouse Gas Protocol), Scope 3, cradle to gate related to all individual components in the product category: "Themed play systems" represented by item no.: MSC641100-3717P.

(Scope 3 emissions include emission sources in the upstream and downstream value chain).

Date: 30. October 2023 | Valid until: 30. October 2025

Verified by:

Julie Marie Vejsgaard Larsen, LCA & EPD Consultant

Verification based on report: Validation of CO₂ calculation of 9 categories of Kompan product line, version 1.0, prepared by: Bureau Veritas HSE, Denmark: Julie M. V. Larsen.

Publication date: 30. October 2023

By Bureau Veritas HSE
www.bureauveritas.dk
+45 7731 1000



Legepanel 1 - Kreativ

PCM000621

* Maks. faldhøjde | ** Samlet højde | *** Faldområde

* Maks. faldhøjde | ** Samlet højde

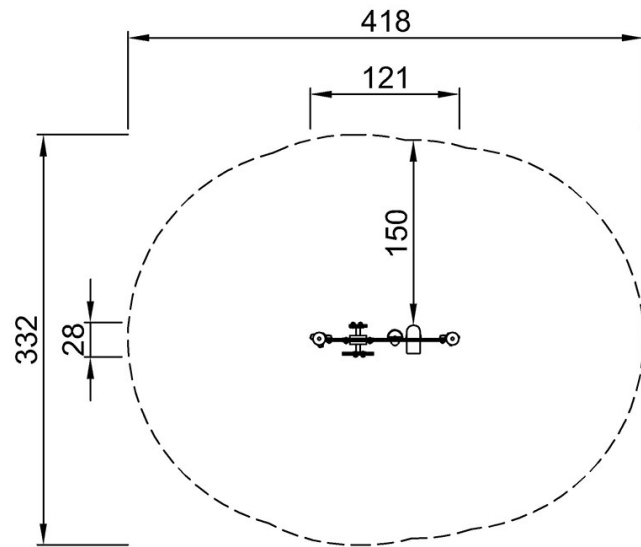

PCM000621
**75cm
***11.1m²



[Klik for at se FRA OVEN](#)

[Klik for at se FRA SIDEN](#)