

BLOQX™ 1

BLX4101

KOMPANI
Let's play

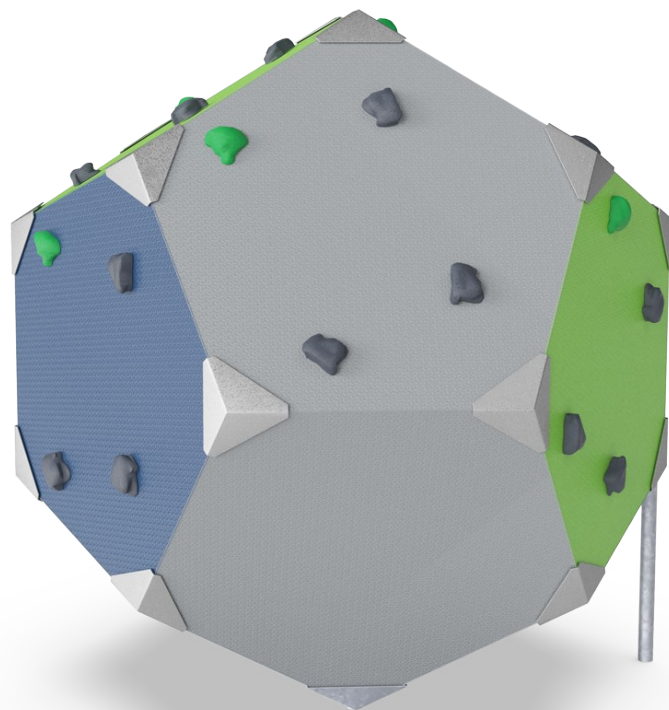

L'iconico BLOQX™ 1 incoraggia l'arrampicata e l'interazione sociale sia per bambini che adolescenti grazie alle sue forme geometriche. Il suo aspetto scultoreo e le impugnature d'arrampicata professionali invitano a giochi e sfide d'arrampicata ma offrono anche uno spazio per socializzare grazie alle sue creste. La possibilità di arrampicarsi, gattonare

e bilanciarsi alla propria velocità rende BLOQX™ un'opzione sicura per i bambini a diversi livelli di arrampicata. Grazie alla sua versatilità, i bambini apprezzeranno BLOQX™ e vorranno tornarci a giocare. Le diverse posizioni di presa e pannello aiutano a sviluppare la forza muscolare e le capacità motorie: coordinazione cross-body, propriocezione e consapevolezza

spaziale, con un impatto positivo sulle capacità di concentrazione e abilità socio-emotive che viene utilizzata quando i bambini si arrampicano e si incontrano insieme su BLOQX™.

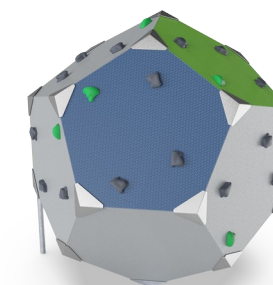
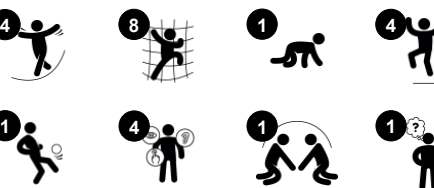

Codice articolo BLX410102-3717

Informazioni generali prodotto

Dimensioni (LxLxA)	183x215x205 cm
Età d'uso	8+
Capacità di gioco	8
Opzioni colori	

BLOQX™ 1

BLX4101

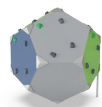

Pannelli inclinati

Fisico: senso dell'equilibrio quando si è seduti per le pause e propriocezione. Densità ossea quando si salta a terra. La densità ossea si costruisce in gioventù per durare tutta la vita. **Socio-emotivo:** punti di incontro da cui aiutare gli altri bambini. Fare i turni e dare una mano sono attività comuni sul BLOQX™.

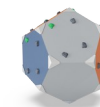
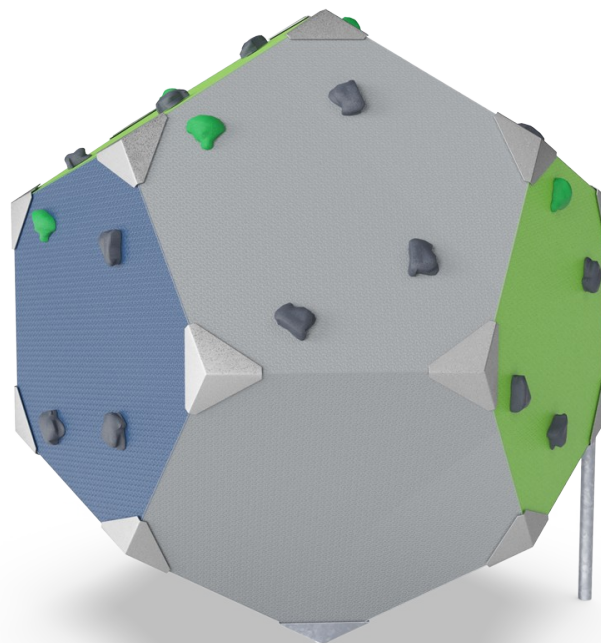

Griglia per le prese di arrampicata

Cognitivo: il pensiero logico quando si studiano le vie e si memorizzano le posizioni degli appigli che non si vedono durante l'arrampicata.



Impugnature da arrampicata

Fisico: destrezza e coordinazione trasversale del corpo, senso dello spazio, tutti elementi importanti per la navigazione del corpo nello spazio. Spingendo, tirando e usando le dita, le braccia, le gambe e il core, si rafforzano i muscoli.

BLOQX™ 1

BLX4101



Pannelli rampicanti in PP stampati ad alta pressione con eccellente resistenza agli urti e utilizzabili in un ampio intervallo di temperature. La superficie esterna ha un motivo integrato e una trama superficiale che respinge lo sporco.



Staffe angolari pressofuse in alluminio senza piombo di alta qualità. Le staffe angolari hanno bordi arrotondati e viti a testa svasata in acciaio inossidabile. Per gli ambienti soleggiati il supporto angolare può essere fornito con verniciatura a polvere opzionale che riduce l'assorbimento termico delle staffe.

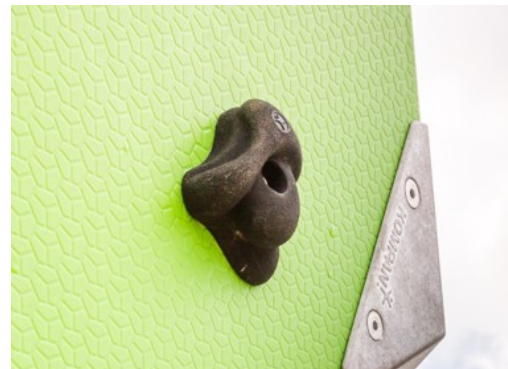

Le manopole da arrampicata sono progettate su misura KOMPAN, basate su impugnature da arrampicata progettate professionalmente per un valore di gioco ottimale. Il materiale di base è in poliestere. Ci sono due colori di manopole da arrampicata (verde e nero) e tre su ciascun pannello. Hanno la rotazione assicurata da un perno in acciaio.



Le superfici in acciaio sono zincate a caldo all'interno e all'esterno con zinco senza piombo. La zincatura ha un'eccellente resistenza alla corrosione in ambienti esterni e richiede una bassa manutenzione.



I cubi sono supportati da un esclusivo sistema di appoggio che assicura il corretto posizionamento dei cubi.

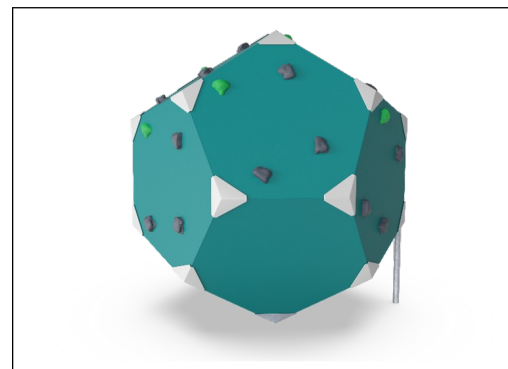

Greenline Bloqx products are built of molded PP panels which consist of 75% recycled post consumer ocean waste and 25% virgin material. The panels are designed with a unique pattern that provides a non-skid surface texture. GreenLine ensures the lowest possible CO2e emission factor.

Codice articolo BLX410102-3717

Informazione installazione

Max. altezza di caduta	205 cm
Superficie di sicurezza	19,8 m ²
Tempo d'installazione totale	9,1
Volume di scavo	0,46 m ³
Volume di calcestruzzo	0,20 m ³
Profondità di base (standard)	90 cm
Peso della spedizione	252 kg
Opzioni ancoraggio	Interrato ✓ Superficie ✓

Garanzie

Manopole da arrampicata	10 anni
Pannelli di arrampicata polipropilene (PP)	10 anni
Staffe angolari	10 anni
Acciaio zincato	Garanzia a vita
Garanzia pezzi di ricambio	10 anni



Sustainability Data

BLX4101

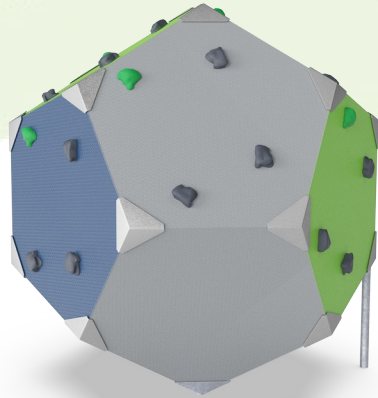

Cradle to Gate A1-A3	Emissioni totali di CO ₂	CO ₂ e/kg	Materiali riciclati
	kg CO ₂ e	kg CO ₂ e/kg	%
BLX410102-3717	290,37	1,69	63,42

Il quadro complessivo applicato a questi fattori è la Dichiarazione Ambientale di Prodotto (EPD), che quantifica "le informazioni ambientali sul ciclo di vita di un prodotto e consente confronti tra prodotti che svolgono la stessa funzione" (ISO, 2006). Questo segue la struttura e applica un approccio di Valutazione del Ciclo di Vita (LCA) all'intero stadio del prodotto, dalla materia prima fino alla produzione (A1-A3).

Kompan A/S

C.F. Tietgens Boulevard 32C
DK-5220 Odense SØ
Denmark



Verification of CO₂ calculation of: Challengers & Climbers



Data version no. 20213-10-05

The CO₂ calculation and data are in compliance with the principles of a carbon footprint impact according to the GHG protocol (Greenhouse Gas Protocol), Scope 3, cradle to gate related to all individual components in the product category: "Challenger & Climbers" represented by item no.: GXY941032-3717.

(Scope 3 emissions include emission sources in the upstream and downstream value chain).

Date: 30. October 2023 | Valid until: 30. October 2025

Verified by:

Julie Marie Vejsgaard Larsen, LCA & EPD Consultant

Verification based on report: Validation of CO₂ calculation of 9 categories of Kompan product line, version 1.0, prepared by: Bureau Veritas HSE, Denmark: Julie M. V. Larsen.

Publication date: 30. October 2023

By Bureau Veritas HSE

www.bureauveritas.dk

+45 7731 1000



Altezza di caduta massima | Altezza totale | Superficie di sicurezza

Altezza di caduta massima | Altezza totale

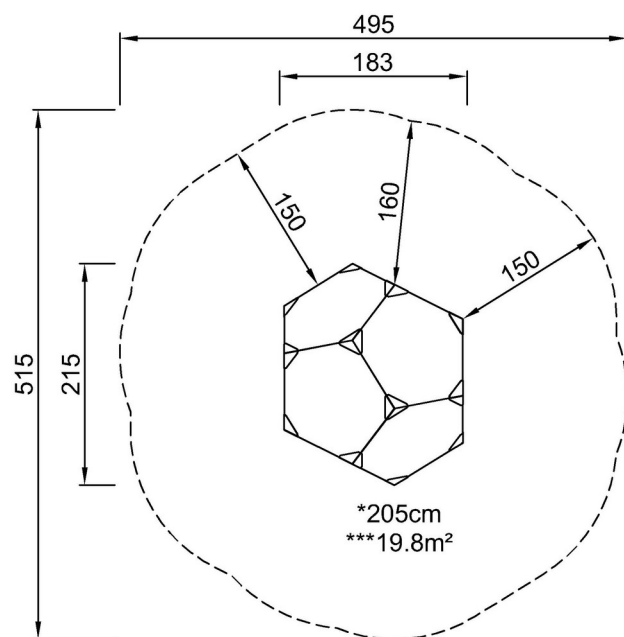

BLX410102
*205cm
**205cm
***19.8m²

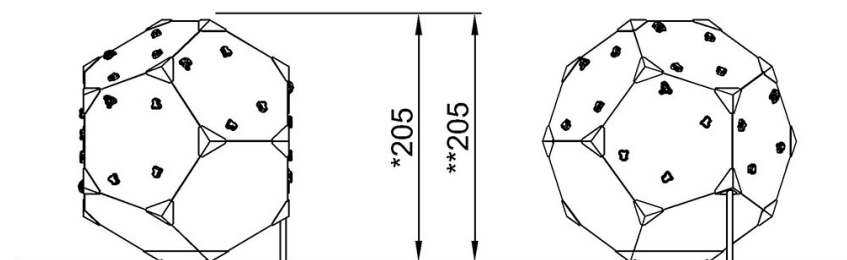

BLX410102

[Fai clic per visualizzare il rapporto VISTA SUPERIORE](#)

[Fai clic per visualizzare il rapporto VISTA LATERALE](#)