

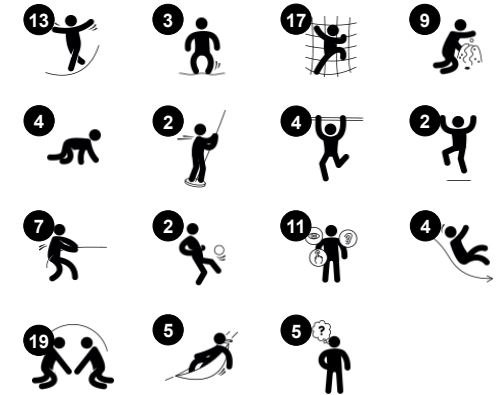

Varenr. PCE610221-0901

Generel produktinformation

Dimensioner LxBxH	1578x1549x553 cm
Alder	4+
Antal brugere	103
Farvemuligheder	



Everest er en fantastisk, spændende rampelegeplads, som får børn til at komme tilbage igen og igen takket være de mange forskellige muligheder for sjov. Børnenes fysiske, social-emotionelle og kognitive færdigheder trænes, når de hopper, klatrer, rutsjer, gynger og svinger på Everest. Klatring træner krydsordination og rumfornemmelse,

og de varierede rutsje- og glidebaner giver spænding og udvikler balancen. Dette gør Everest til et redskab, der træner de motoriske færdighedernes som smidighed, balance og koordination. Disse færdigheder er med til at skabe grundlaget for livsfærdigheder som f.eks. at navigere sikkert i trafikken. På jordniveau tilbyder svingende og hoppende

mødesteder dejlige områder til at kunne trække sig tilbage. Legepaneler tilføjer udforskende legemuligheder og træner logisk tænkning. Alt i alt er Everest toppen af leg for alle børn i skolealderen.



Everest

PCE610221



Coroflex rebstige

Fysiske evner: de bevægelige reb understøtter balance, krydskoordinering og rumlig bevidsthed, samt overkroppsuskler som børn hænger i dem. Vigtige færdigheder, specielt i en tid hvor stillesiddende livsstil dominerer. **Social-emotionelle evner:** hæng ud med vennerne og slap af sammen.



Kryds og bolle panel

Social-emotionelle evner: her stimuleres kommunikation og tage skift. **Kognitive evner:** understøtter strategisk tænkning og regelforståelse. **Kreative evner:** børn kan sætte deres eget præg på panelet.



Rutsjegelændere

Fysiske evner: her understøttes koordination når man glider ned såvel som arm- og coreuskler. Når man lander styrkes knogletætheden som især udvikles i den tidlige barndom. **Social-emotionelle evner:** børnene lærer at skiftes og tage risici.



Snoet net

Fysiske evner: her understøttes udvikling af proprioception, rumlig bevidsthed, krydskoordinering og muskelstyrke, som børn klatrer igennem hullerne. **Social-emotionelle evner:** de horisontale huller tillader flere børn kan sidde sammen og snakke.

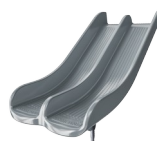

Dobbeltrutsjebane

Fysiske evner: her udvikles balance og rumlig bevidsthed, som børn rutsjer. Desuden styrkes muskler, når børn sidder op og rutsjer. **Social-emotionelle evner:** inviterer til socialt samvær, støtter lege mellem forældre, børn og venner.



Membranbro

Fysiske evner: her trænes adræthed, balance og koordination. Børn udvikler knogletæthed når de hopper. **Social-emotionelle evner:** her lærer børnene at skiftes og samarbejde når man hopper. Samtidig kan man ligge eller sidde og tage et hvil. **Kognitive evner:** her understøttes forståelsen af årsag og virkning samt logisk tænkning.



Stor hængekøje

Fysiske evner: træner balancen når man svajer fra side til side. Støtter liggende eller siddende brugere. **Social-emotionelle evner:** mødested, tage skift og hjælper venner med at sætte den i gang.

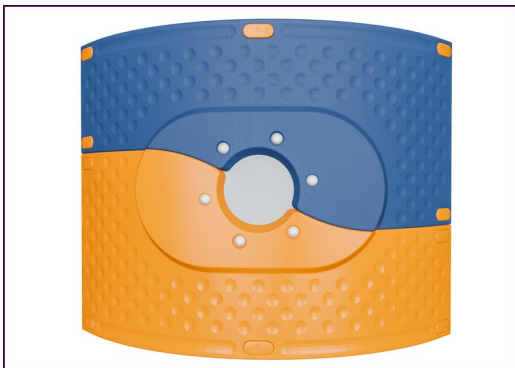

De buede ELEMENTS-elementer er støbt af UV-stabiliseret, genanvendeligt PE med 33 % genanvendte forbrugeraffald, såsom fødevareemballage. Med flere muligheder for indbyggede legefunktioner, der også sikrer en stærk panelløsning. Lige paneler er fremstillet af 19 mm HDPE EcoCore™ fra KOMPAN, som er et meget holdbart og genanvendeligt materiale fremstillet af +95 % PCM.



De viste klatreelementer er støbt af 33 % genanvendte forbrugeraffald, såsom fødevareemballage, i ét stykke med en vægtykkelse på mindst 5 mm. Klatreelementerne er lavet af genanvendeligt PE, som har en høj slagfasthed over et bredt temperaturspænd, hvilket sikrer vandalmodstand alle steder.

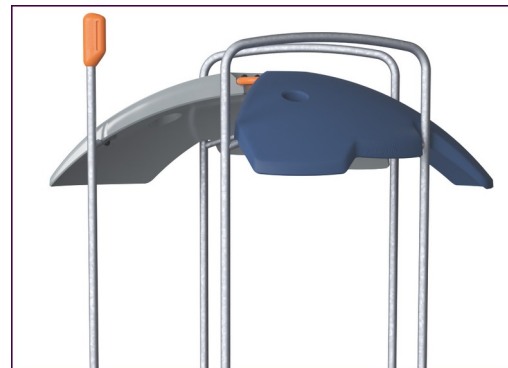

ELEMENTS-tagene er lavet af genanvendeligt PE fremstillet af 33 % genanvendte forbrugeraffald, såsom fødevareemballage, med en vægtykkelse på mindst 5 mm for at sikre høj holdbarhed i alle klimaer rundt om i verden. Stålrørene er varmgalvaniserede indvendigt og udvendigt for maksimal holdbarhed.

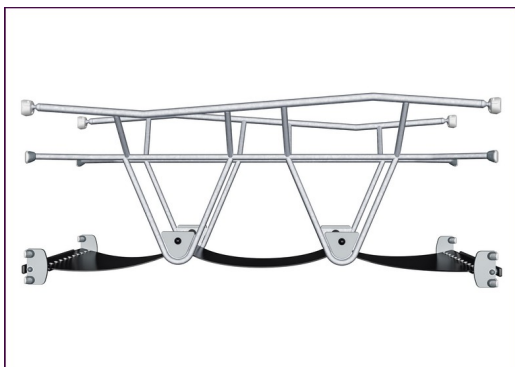

ELEMENTS gummimembraner er transportbånd lavet af lag af gummi blandet af naturgummi og SBR gummi og indlejret med lag af armering lavet af vævet PE og PA. Tykkelsen på 8mm sikrer høj holdbarhed i ethvert miljø.



Stolperne er lavet af for-galvaniseret stål i høj kvalitet med pulverlakeret overflade. Stolpetoppe er lukket med hætter af UV-stabiliseret nylon (PA6). De støbte grå platforme er lavet af 75 % PP-materiale bestående af forbrugeraffald, som udtjente fiskenet, med et skridsikkert mønster og overflade. Alle platforme er understøttet af unikt designede aluminiumsprofiler med lavt kulstofindhold og flere fastgørelsesmuligheder.



ELEMENTS-reb har seks ståltråde og en kerne af ståltråd. Hver streng er tæt omviklet med PES-garn, som er fremstillet af +95 % genanvendte forbrugeraffald, såsom fødevareemballage. Garnet smeltes derefter på hver enkelt tråd, hvilket gør rebene meget slidstærke og hærværksresistente.

Varenr. PCE610221-0901

Installationsinformation

Maks. faldhøjde	273 cm
Faldområde	273,0 m ²
Installationstid (timer)	118,8
Udgravningsmængde	2,17 m ³
Betonmængde	0,38 m ³
Forankringsdybde	90 cm
Fragtvægt	4.662 kg
Forankringsmuligheder	Overflade ✓ I jorden ✓

Garanti

Buede paneler	10 år
EcoCore HDPE	Livstid
Membran	2 år
Stolpe	10 år
Garanterede reservedele	10 år



Bæredygtighedsdata

PCE610221



Vugge-til-port A1-A3	Total CO ₂ udledning	CO ₂ e/kg	Genanvendte materialer
	kg CO ₂ e	kg CO ₂ e/kg	%
PCE610221-0901	10.223,99	2,89	41,88

Den overordnede ramme for disse faktorer er Environmental Product Declaration (EPD), som kvantificerer "miljøoplysninger om et produkts livscyklus og muliggør sammenligninger mellem produkter, der opfylder samme funktion" (ISO, 2006). Dette følger strukturen og anvender en livscyklusvurderingstilgang til hele produktfasen fra råvarer til fremstilling (A1-A3))

Kompan A/S

C.F. Tietgens Boulevard 32C
DK-5220 Odense SØ
Denmark



Verification of CO₂ calculation of: Play systems



Data version no. 2023-10-05

The CO₂ calculation and data are in compliance with the principles of a carbon footprint impact according to the GHG protocol (Greenhouse Gas Protocol), Scope 3, cradle to gate related to all individual components in the product category: "Play systems" represented by item no.: PCM200321-0950.

(Scope 3 emissions include emission sources in the upstream and downstream value chain).

Date: 30. October 2023 | Valid until: 30. October 2025

Verified by:

Julie Marie Vejsgaard Larsen, LCA & EPD Consultant

Verification based on report: Validation of CO₂ calculation of 9 categories of Kompan product line, version 1.0, prepared by: Bureau Veritas HSE, Denmark: Julie M. V. Larsen.

Publication date: 30. October 2023

By Bureau Veritas HSE
www.bureauveritas.dk
+45 7731 1000



Everest

PCE610221

* Maks. faldhøjde | ** Samlet højde | *** Faldområde

* Maks. faldhøjde | ** Samlet højde

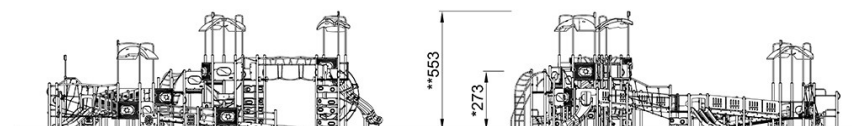
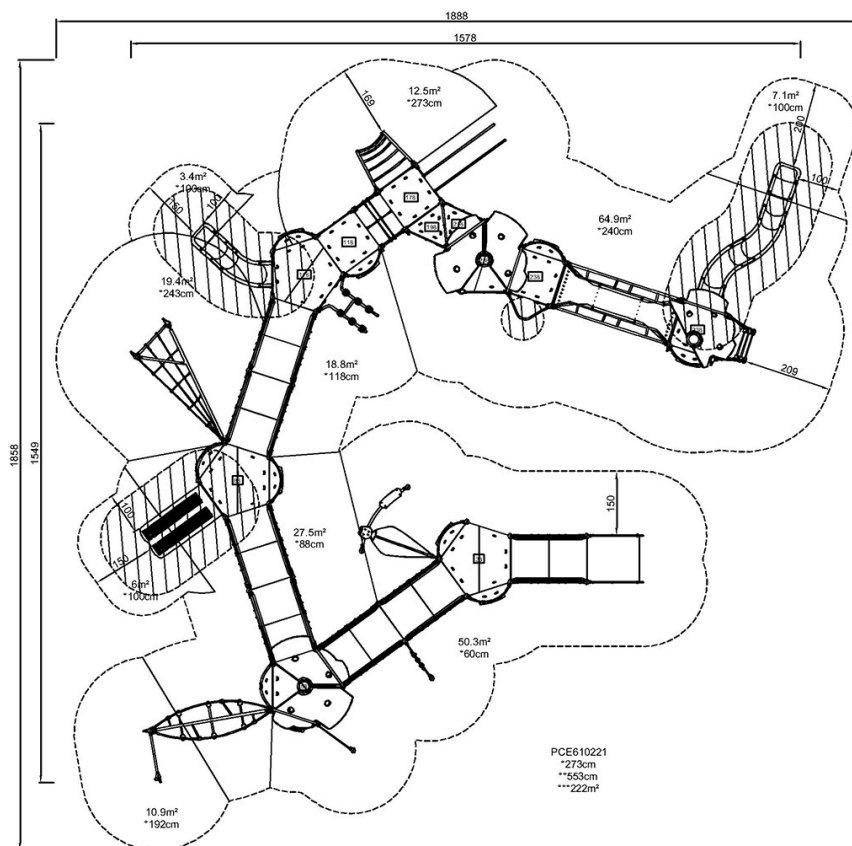

PCE610221

[Klik for at se FRA OVEN](#)

[Klik for at se FRA SIDEN](#)