

Cocowave Pendulgynge

NRO915

KOMPANI
Let's play



Varenr. NRO915-1001

Generel produktinformation

| | |
|-------------------|----------------|
| Dimensioner LxBxH | 563x328x388 cm |
| Alder | 6+ |
| Antal brugere | 8 |
| Farvemuligheder | ● |

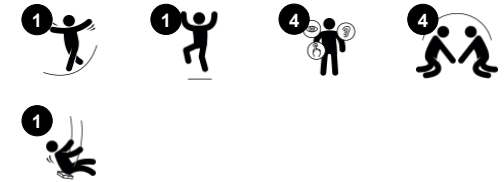

Størrelsen og udseendet på Robinia Cocowave Pendulgynge er en uimodståelig invitation for alle børn. Robinia Cocowave Pendulgynge gør det muligt med sit robuste, aflange kokosreb at gygne fra en siddende, liggende eller stående position. Spændingen ved at gygne - mildt eller vildt - er til større grupper, i forskellige størrelser, aldre og fysiske evner. Det kræver

samarbejde at få gyngen til at bevæge sig, og dette stimulerer vigtige sociale elementer og bevægelsesevner. Bortset fra at være sjovt, træner det at gygne på Cocowave gyngen også muskler og vigtige motoriske færdigheder, såsom balance, koordination og rumfølelse. Disse er vigtige for at træne vestibulære færdigheder, der betyder meget for f.eks. at

navigere trafik sikkert. Den udfordrende følelse af hastighed og højde stimulerer børns selvtillid, risikostyring og andre vigtige sociale og følelsesmæssige livsevner.



Cocowave Pendulgynge

NRO915



Kæder

Fysiske evner: kæderne er behagelige at holde ved og her trænes muskelstyrken når man står op og gynger frem og tilbage.



Drejebøsninger

Fysiske evner: her understøttes brugervenlighed, som børn kan placere foden på drejebøsninger imens de gynger, der også styrker musklerne. **Social-emotionelle evner:** tillader at børn kan gygne både ståene, siddende og liggende.



Cocowave gyngesæde

Fysiske evner: her udvikles børns muskelstyrke, balance og rumlig bevidsthed. Børns knogletæthed styrkes som de hopper ned. **Social-emotionelle evner:** her understøttes selvværd, som børn gynger hurtigt. Børn lytter og forhandler, der udvikler deres empati og samarbejdsevner. **Kognitive evner:** understøtter evnen til at bedømme afstand og højde, som børn gynger hurtigt.



Kokosreb

Fysiske evner: her understøttes koordination og balance, som børn går på rebet. Balance er en vigtig færdighed, som er afgørende for andre færdigheder. Børns knogletæthed styrkes som de hopper ned fra rebet. **Social-emotionelle evner:** børn, der vipper sammen på rebet, fornemmer deres egne og andres bevægelser. Det opfordrer til samarbejde og hensyntagen, f.eks. når man passerer andre på rebet.

Cocowave Pendulgynge

NRO915

KOMPAN
Let's play



Alle Robinia-redskaber fra KOMPAN er lavet af robinietræ fra ansvarlige europæiske kilder. Efter anmodning kan de leveres som FSC®-certificeret (FSC® C004450).



Malingen, der bruges til farvede komponenter, er vandbaseret med fremragende UV-modstand. Malingen er i overensstemmelse med EN 71 del 3.

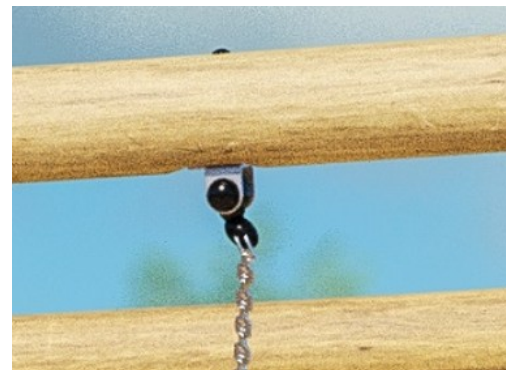

Unikke designede svingehængere i rustfrit stål med anti-twist funktion. Bøjlerne er fastgjort til tværbjælken ved hjælp af en bolt gennem tilslutning for at sikre høj holdbarhed.



Pendulgyngen er lavet af polypropylen (PP) reb i kokosnødestil med en firkantet form på 14x14 cm. Enderne af kokosrebet lukkes med en stålklemme og forsejles med et påklistret krympbart rør. De sidste 10 cm af rebene skæres åbne for at fremstille en kvast med kofangerfunktion, der opfylder de globale sikkerhedskrav.



Kæden / rebene er fastgjort til Coconut reb ved hjælp af KOMPAN drejebøsninger lavet af rustfrit stål med bronzelejer. Svirvlerne har et udvendigt låg af sort PUR. Brug af sidemonterede svirvler giver friktionsfri bevægelse, forhindrer fingre og fødder i at komme i klemme og forstørre overfladen på toppen af rebet.

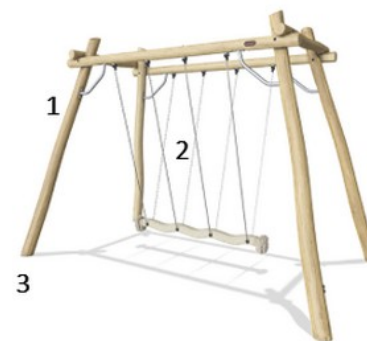

Cocowave pendulgynge er tilgængelig i flere varianter: ubehandlet Robinia træ, brunpigmenteret eller grønfarvet version, reb- eller rustfri stålkædesuspensioner, fæstnet i jorden med træ eller stålbund.

Varenr. NRO915-1001

Installationsinformation

| | |
|--------------------------|---------------------|
| Maks. faldhøjde | 197 cm |
| Faldområde | 19,7 m ² |
| Installationstid (timer) | 14,4 |
| Udgravningsmængde | 2,80 m ³ |
| Betonmængde | 1,68 m ³ |
| Forankringsdybde | 100 cm |
| Fragtvægt | 778 kg |
| Forankringsmuligheder | I jorden ✓ |

Garanti

| | |
|-------------------------|-------|
| Kæder | 10 år |
| Bevægelige dele | 2 år |
| Robinietræ | 15 år |
| Reb & net | 10 år |
| Garanterede reservedele | 10 år |



Bæredygtighedsdata

NRO915



| Vugge-til-port A1-A3 | Total CO ₂ udledning | CO ₂ e/kg | Genanvendte materialer |
|----------------------|---------------------------------|-------------------------|------------------------|
| | kg CO ₂ e | kg CO ₂ e/kg | % |
| NRO915-1001 | 535,98 | 0,85 | 6,53 |

Den overordnede ramme for disse faktorer er Environmental Product Declaration (EPD), som kvantificerer "miljøoplysninger om et produkts livscyklus og muliggør sammenligninger mellem produkter, der opfylder samme funktion" (ISO, 2006). Dette følger strukturen og anvender en livscyklusvurderingstilgang til hele produktfasen fra råvarer til fremstilling (A1-A3))

Kompan A/S

C.F. Tietgens Boulevard 32C
DK-5220 Odense SØ
Denmark



Verification of CO₂ calculation of: Nature play



Data version no. 2023-10-05

The CO₂ calculation and data are in compliance with the principles of a carbon footprint impact according to the GHG protocol (Greenhouse Gas Protocol), Scope 3, cradle to gate related to all individual components in the product category: "Nature play" represented by item no.: NRO409-0621.

(Scope 3 emissions include emission sources in the upstream and downstream value chain).

Date: 30. October 2023 | Valid until: 30. October 2025

Verified by:

Julie Marie Vejsgaard Larsen, LCA & EPD Consultant

Verification based on report: Validation of CO₂ calculation of 9 categories of Kompan product line, version 1.0, prepared by: Bureau Veritas HSE, Denmark: Julie M. V. Larsen.

Publication date: 30. October 2023

By Bureau Veritas HSE
www.bureauveritas.dk
+45 7731 1000



Cocowave Pendulgynge

NRO915

* Maks. faldhøjde | ** Samlet højde | *** Faldområde

* Maks. faldhøjde | ** Samlet højde

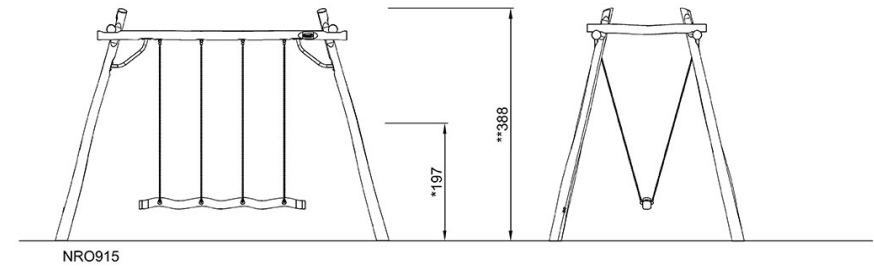
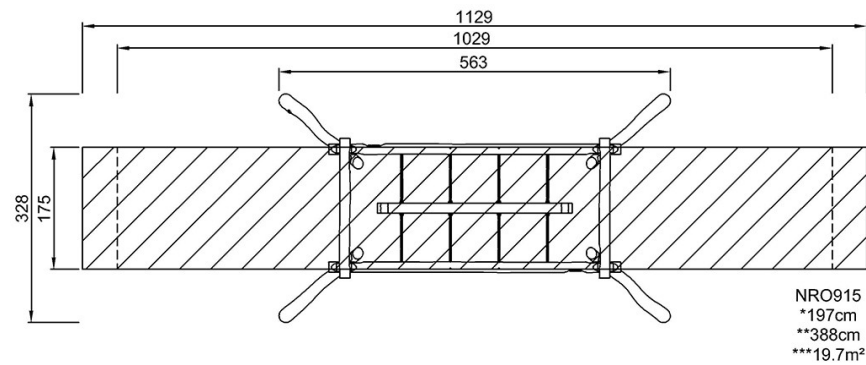

[Klik for at se FRA OVEN](#)

[Klik for at se FRA SIDEN](#)