

Speelpaneel - Krijtbord L

PCM0012



Met dit grote krijtbord kunnen kinderen urenlang spelen en leren in een leeromgeving in de buitenlucht of op een speelplaats. Er is voldoende ruimte om met meerdere kinderen tegelijk te tekenen, wat hen zal helpen bij het ontwikkelen van de fijne motoriek die nodig is bij het tekenen en bij de taal- en leesvaardigheid met het maken van tekens.

Zijn grote formaat bevordert het sociale spel, omdat er veel ruimte is voor interactie en samenwerking. Krijtborden hebben directe voordelen bij het leren, maar ze kunnen ook gebruikt worden bij verschillende dramatische speelsenario's, van schooltje spelen tot het maken van een kaart voor schattenjacht spelletjes. Tekenend heeft cognitieve voordelen,

het stimuleert de ontwikkeling van de hersenen, het creatief denken en dus het probleemoplossend vermogen.

Item nummer PCM001208-0902	
Algemene Product Informatie	
Afmetingen LxBxH	166x12x140 cm
Leeftijdsgroep	2+
Speelcapaciteit	4
Kleuropties	



Speelpaneel - Krijtbord L

PCM0012

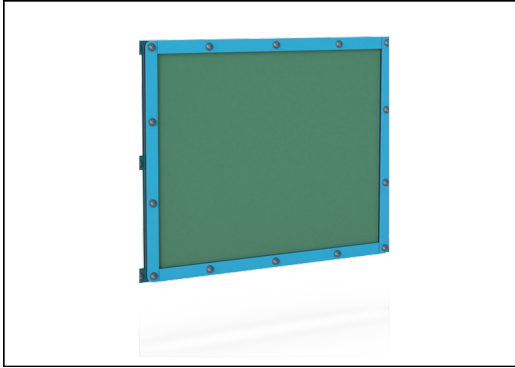

Het bord is gemaakt van keramisch staal. Keramisch staal heeft een hoge corrosiebestendigheid en is volledig recyclebaar.



Hoofdstaanders met thermisch verzinkte stalen voetstukken zijn beschikbaar in verschillende materialen: Druk geïmpregneerde grenen staanders. Stalen staanders, pre-gegalvaniseerd van binnen en buiten en met gepoedercoate afwerking. Loodvrij aluminium met kleurgeanodiseerde afwerking. Greenline TexMade staanders van 95% post-consumer gerecycled PE en textielafval.

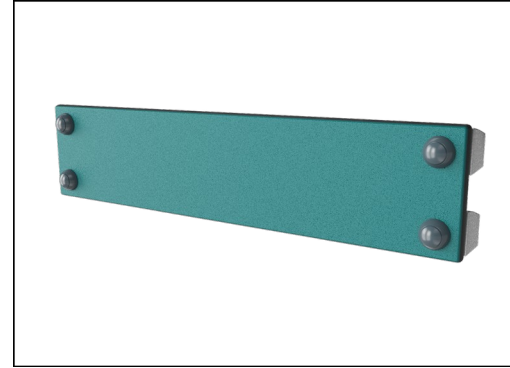

Panelen van 19mm EcoCore™. EcoCore™ is een uiterst duurzaam, milieuvriendelijk materiaal. Het is recyclebaar na gebruik en gemaakt van +95% gerecycled post-consumer materiaal van voedselverpakkingsafval.

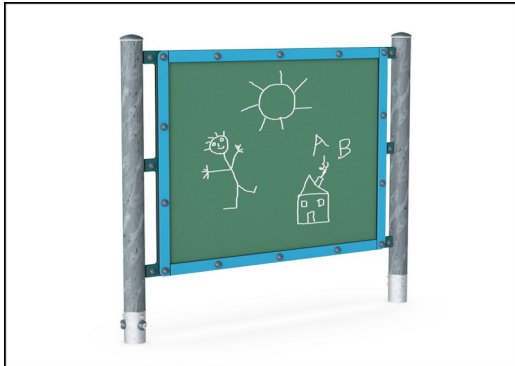

KOMPAN GreenLine uitvoeringen zijn gemaakt van uiterst milieuvriendelijk materiaal met de laagst mogelijke CO₂e emissiefactor zoals EcoCore™ panelen van 95% post-consumer gerecycled oceaanafval.

Item nummer PCM001208-0902

Installatie informatie

Max. valhoogte	0 cm
Veiligheidszone	12,3 m ²
Totale installatietijd	3,8
Graafwerk (vol.)	0,05 m ³
Benodigd beton	0,00 m ³
Verankeringsdiepte	85 cm
Verzendingsgewicht	86 kg
Verankeringsopties	Oppervlak ✓ In-ground ✓

Garantie informatie

EcoCore HDPE	Levenslang
Staander	10 jaar
Gegarandeerde reserveonderdelen	10 jaar



Sustainability Data

PCM0012

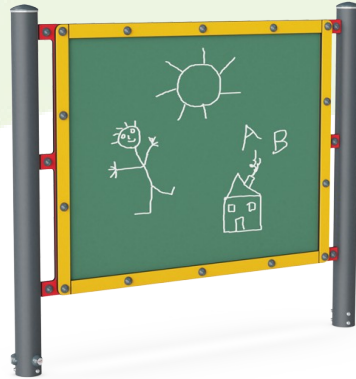

Cradle to Gate A1-A3	Total CO ₂ emission	CO ₂ e/kg	Recycled materials
	kg CO ₂ e	kg CO ₂ e/kg	%
PCM001208-0950	80,08	1,16	82,96
PCM001208-0902	95,25	1,56	76,62

The overall framework applied for these factors is the Environmental Product Declaration (EPD), which quantifies "environmental information on the life cycle of a product and enable comparisons between products fulfilling the same function" (ISO, 2006). This follows the structure and applies a Life-Cycle Assessment approach to the entire Product stage from raw material through manufacturing (A1-A3))

Kompan A/S
C.F. Tietgens Boulevard 32C
DK-5220 Odense SØ
Denmark



Verification of CO₂ calculation of: Themed play systems



Data version no. 2023-10-05

The CO₂ calculation and data are in compliance with the principles of a carbon footprint impact according to the GHG protocol (Greenhouse Gas Protocol), Scope 3, cradle to gate related to all individual components in the product category: "Themed play systems" represented by item no.: MSC641100-3717P.

(Scope 3 emissions include emission sources in the upstream and downstream value chain).

Date: 30. October 2023 | Valid until: 30. October 2025

Verified by:

Julie Marie Vejsgaard Larsen, LCA & EPD Consultant

Verification based on report: Validation of CO₂ calculation of 9 categories of Kompan product line, version 1.0, prepared by: Bureau Veritas HSE, Denmark: Julie M. V. Larsen.

Publication date: 30. October 2023

By Bureau Veritas HSE
www.bureauveritas.dk
+45 7731 1000



Speelpaneel - Krijtbord L

PCM0012

Max. valhoogte | Totale Hoogte | Veiligheidszone

Max. valhoogte | Totale Hoogte

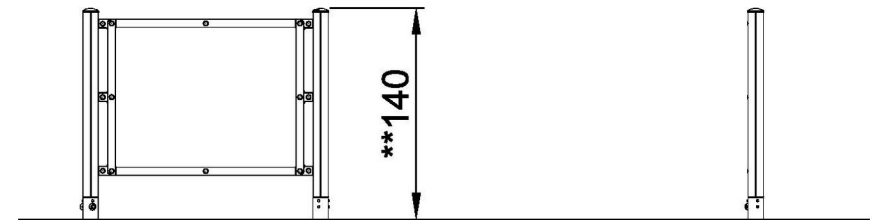
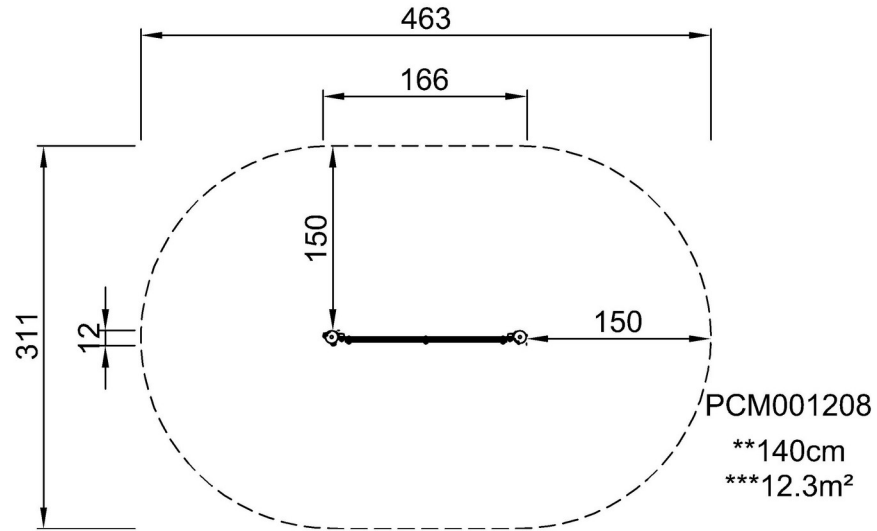

PCM001208
1:100

[Bekijk BOVENAANZICHT](#)

[Bekijk ZIJAAANZICHT](#)