

# Oasis Des Tout-Petits + Comptoir Sable

NRO523

**KOMPANI**  
Let's play



L'oasis des tout-petits avec son comptoir sable invite les enfants à construire pendant des heures et des heures. Le podium est spacieux et accessible de tous les côtés, permettant d'accueillir un grand nombre d'enfants. Le comptoir sable constitue l'attraction principale : le tamis et le tube permettent de ramener le sable au niveau du sol. Cette activité n'en finit

pas d'émerveiller les jeunes enfants. Elle développe leur compréhension de la permanence des objets, principe selon lequel les choses ne disparaissent pas forcément, même lorsqu'elles ne sont plus visibles. Cette activité est essentielle au développement cognitif. Les pelles peuvent fonctionner à l'horizontale ou la verticale, transportant les

matériaux d'un côté à l'autre ou de haut en bas. Cette activité développe la perception spatiale des enfants tandis qu'ils communiquent et vivent leurs aventures d'exploration, renforçant leurs compétences sociales.

Référence NRO523-0621	
<b>Informations générales</b>	
Dimensions LxPxH	249x198x210 cm
Age minimum	1+
Capacité idéale (utilisateurs)	6
Options de couleurs	

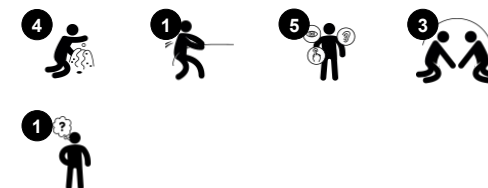

Les données peuvent être modifiées sans préavis.

# Oasis Des Tout-Petits + Comptoir Sable

NRO523

**KOMPANI**  
Let's play



## Entonnoir

**Socio-émotionnel:** stimule coopération & prise de tours en mettant des matériaux dans l'entonnoir. **Cognitive:** Le passage des matériaux dans les entonnoirs favorise la pensée logique des enfants et, pour les plus jeunes, la compréhension de la permanence de l'objet : les matériaux ne disparaissent pas mais passent à l'autre bout.



## Table à sable avec bol et tamis

**Socio-émotionnel:** les enfants peuvent rassembler et stocker du matériel, coopérer et faire une pause ensemble. **Créative:** le sable peut être déplacé à travers le tamis, pour comprendre les liens de cause à effet.

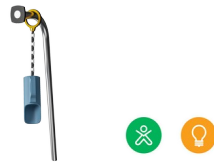

## Pelle à sable

**Physique:** stimule dextérité & muscles du haut du corps. **Cognitive:** vider & remplir la pelle permet la compréhension de la permanence des objets.



## Plate-forme inférieure

**Physique:** monter en haut / sauter en bas développe les capacités musculaires et motrices telles que la coordination. **Socio-émotionnel:** possibilité de s'asseoir et de discuter.

# Oasis Des Tout-Petits + Comptoir Sable

NRO523

**KOMPAN**  
Let's play



Tous les produits Robinia KOMPAN sont fabriqués à partir de bois de robinier provenant de sources européennes durables. Sur demande, ils peuvent être fournis comme FSC® Certified (FSC® C004450).

Le produit/activités ludiques sont préassemblés en usine, afin de garantir la prise en considération de toutes les exigences de sécurité.

La peinture utilisée pour les composants colorés est à base d'eau, respectueuse de l'environnement et offre une excellente résistance aux UV. La peinture respecte la norme EN 71 Partie 3.

Référence NRO523-0621

## Installation

Hauteur de Chute Max.	28 cm
Zone de sécurité	22,6 m <sup>2</sup>
Temps total d'installation	9,1
Volume d'excavation	0,46 m <sup>3</sup>
Volume de béton	0,04 m <sup>3</sup>
Profondeur ancrage	63 cm
Poids d'expédition	444 kg
Options d'ancrage	A enterrer ✓

## Garantie

Bois de robinier	15 ans
Cordes et filets	10 ans
Dispo pièces après arrêt fab.	10 ans
Pièces en acier inoxydable	Garanti à vie
Pièces en acier inoxydable	Garanti à vie



Les produits Robinia KOMPAN sont pensés avec un concept de couleur qui comprend tout un éventail de couleurs standard. Le bois peut également être fourni non traité ou revêtu d'une peinture brune dont le pigment préserve la couleur du bois.



# Données sur le développement durable

NRO523



Cradle to Gate A1-A3	Émissions totales de CO <sub>2</sub>	CO <sub>2</sub> e/kg	Matériaux recyclés
	kg CO <sub>2</sub> e	kg CO <sub>2</sub> e/kg	%
NRO523-0621	121,92	0,35	3,00

Le cadre général appliqué est la Déclaration Environnementale Produit (DEP), qui quantifie « les informations environnementales sur le cycle de vie d'un produit et permet des comparaisons entre produits remplissant la même fonction » (ISO, 2006). Cela suit la structure et applique une approche d'évaluation du cycle de vie à l'ensemble de l'étape du produit, de la matière première à la fabrication (A1-A3))

**Kompan A/S**  
C.F. Tietgens Boulevard 32C  
DK-5220 Odense SØ  
Denmark



## Verification of CO<sub>2</sub> calculation of: Nature play



Data version no. 2023-10-05

The CO<sub>2</sub> calculation and data are in compliance with the principles of a carbon footprint impact according to the GHG protocol (Greenhouse Gas Protocol), Scope 3, cradle to gate related to all individual components in the product category: "Nature play" represented by item no.: NRO409-0621.

(Scope 3 emissions include emission sources in the upstream and downstream value chain).

**Date: 30. October 2023 | Valid until: 30. October 2025**

**Verified by:**

Julie Marie Vejsgaard Larsen, LCA & EPD Consultant

Verification based on report: Validation of CO<sub>2</sub> calculation of 9 categories of Kompan product line, version 1.0, prepared by: Bureau Veritas HSE, Denmark: Julie M. V. Larsen.

**Publication date: 30. October 2023**

**By Bureau Veritas HSE**  
www.bureauveritas.dk  
+45 7731 1000



# Oasis Des Tout-Petits + Comptoir Sable

NRO523

**KOMPAN**  
Let's play

\* Hauteur de chute maximale | \*\* Hauteur totale | \*\*\* Zone de sécurité

\* Hauteur de chute maximale | \*\* Hauteur totale

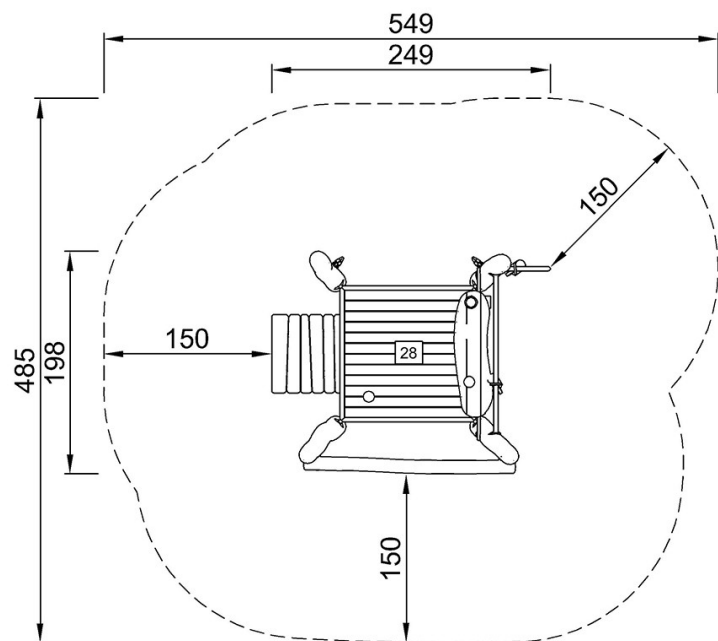

NRO523  
\*28cm  
\*\*210cm  
\*\*\*22.6m<sup>2</sup>

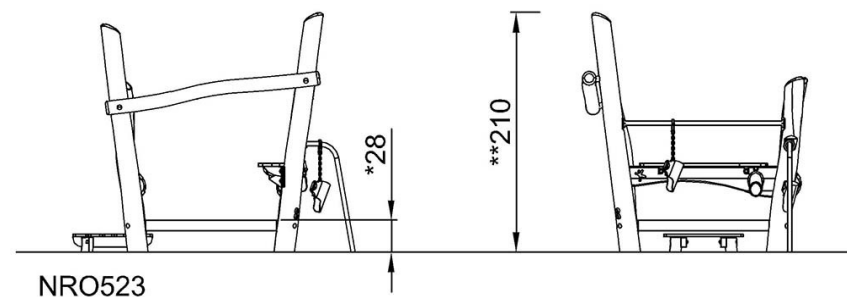

[Cliquez pour voir le rapport VUE DE DESSUS](#)

[Cliquez pour voir le rapport VUE LATÉRALE](#)