

Vauvakeinu

NRO902

KOMPANI
Let's play



Tuotenumero NRO902-1001

Tuotetiedot

Mitat PxLxK	175x30x190 cm
Ikäryhmä	1+
Leikkikapasiteetti	1
Väri vaihtoehdot	



Tuote on mahdollista saada pyydettäessä
FSC®-sertifioidusta (FSC® C004450) Robinia-
puusta.



Vauvakeinu

NRO902



Taaperokeinuistuin

Fyysinen: keinuminen kehittää tasapainoa, koordinaatiota ja paikkatietoisuutta. Nämä ovat välttämättömiä taitoja etäisyyksien arvioinnissa ja navigoinnissa. **Sosiaalis-emotionaalinen:** tuki antaa turvaa **Kognitiivinen:** syyn ja seurauksen ymmärtäminen



Vauvakeinu

NRO902



Kaikki KOMPANin Organic Robinia -tuotteet on valmistettu kestävästi kasvatetusta eurooppalaisesta robiniapuusta. Tuotteet voidaan pyydetessä toimittaa sataprosenttisesti FSC® Certified (FSC® C004450).

Vauvaistuimessa on kaksi osaa, sen sisäpuoli on polypropeenia ja ulkopuoli kumia, ja se valmistetaan yhdellä toimenpiteellä. Istuimeen on saatavilla joko kuumasinkitystä tai ruostumattomasta teräksestä valmistetut ketjut.



Keinujen ripustimet on tehty polyamidista, ja niissä on kaksoiskuulalaakerit sekä pyöriä liitos.



Robiniapuu voidaan toimittaa käsittelemättömänä tai maalattuna puun kultaisen värin säilyttävällä läpikuultavan ruskealla maalilla.

Tuotenumero NRO902-1001

Asennustiedot

Putoamiskorkeus enintään	100 cm
Turva-alue	11,4 m ²
Asennusaika	2,4
Kaivanto	0,14 m ³
Betonivalu	0,05 m ³
Perustuksen syvyys (vakio)	100 cm
Lähteyksen paino	123 kg
Ankkurointivaihtoehdot	Syväper. ✓

Takuutiedot

PUR-osat	10 vuotta
Robiniapuu	15 vuotta
Takuuseen kuuluvat varaosat	10 vuotta
Ruostumattomat teräsosat	Elinikäinen



Kestävän kehityksen data

NRO902



Tuotevaihe A1–A3	Hiilidioksi dipäästöt yhteensä	Hiilidioksi dipäästöt kiloa kohden	Kierrätys materiaalit
	kg CO ₂ e	kg CO ₂ e/kg	%
NRO902-1001	41,00	0,42	2,28

Näihin tekijöihin sovellettavana yleiskehityksenä käytetään Environmental Product Declaration -ympäristötuoteselostetta (EPD), jossa määritetään "ympäristötiedot tuotteen elinkaaren ajalta ja joka mahdollistaa samaan tehtävään tarkoitettujen tuotteiden keskinäisen vertailun" (ISO, 2006). Tämä seuraa elinkaariarviointimenetelmän (Life Cycle Assessment, LCA) rakennetta ja soveltaa sitä koko tuotevaiheeseen raaka-aineen hankinnasta tuotteen valmistukseen (A1–A3).

KOMPAN
Let's play

Kompan A/S

C.F. Tietgens Boulevard 32C
DK-5220 Odense SØ
Denmark



Verification of CO₂ calculation of: Nature play



Data version no. 2023-10-05

The CO₂ calculation and data are in compliance with the principles of a carbon footprint impact according to the GHG protocol (Greenhouse Gas Protocol), Scope 3, cradle to gate related to all individual components in the product category: "Nature play" represented by item no.: NRO409-0621.

(Scope 3 emissions include emission sources in the upstream and downstream value chain).

Date: 30. October 2023 | Valid until: 30. October 2025

Verified by:

Julie Marie Vejsgaard Larsen, LCA & EPD Consultant

Verification based on report: Validation of CO₂ calculation of 9 categories of Kompan product line, version 1.0, prepared by: Bureau Veritas HSE, Denmark: Julie M. V. Larsen.

Publication date: 30. October 2023

By Bureau Veritas HSE
www.bureauveritas.dk
+45 7731 1000



Vauvakeinu

NRO902

Putoamiskorkeus enint. | Kokonaiskorkeus | Turva-alue

Putoamiskorkeus enint. | Kokonaiskorkeus

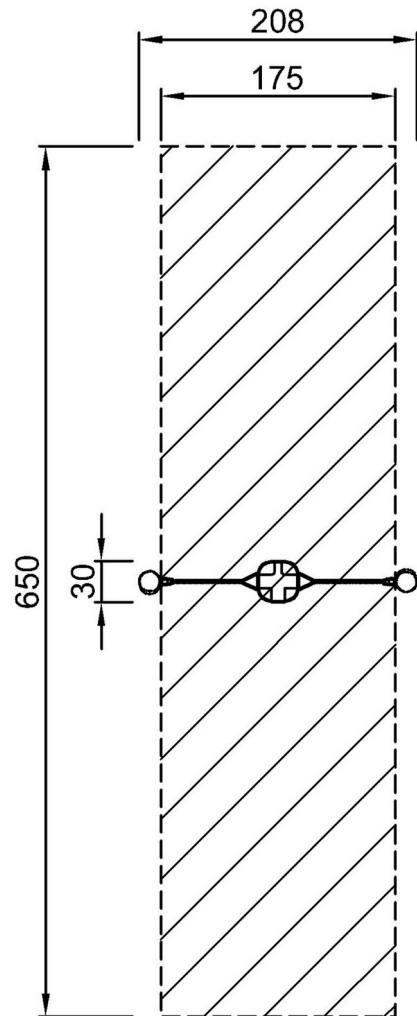

NRO902-1001
*100cm
**190cm
***11.4m²

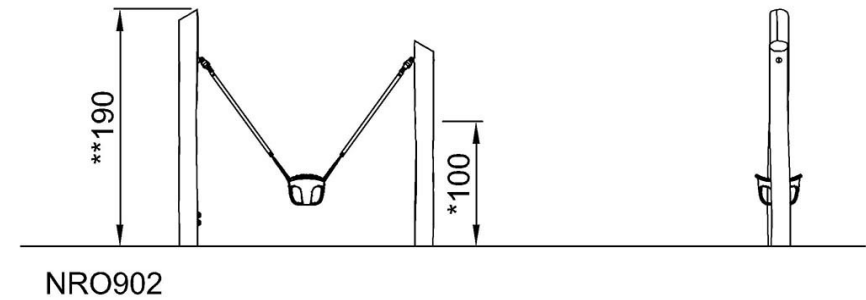

[Klikkaa nähdäksesi NÄKYMÄ YLHÄÄLTÄ](#)

[Klikkaa nähdäksesi NÄKYMÄ SIVULTA](#)