

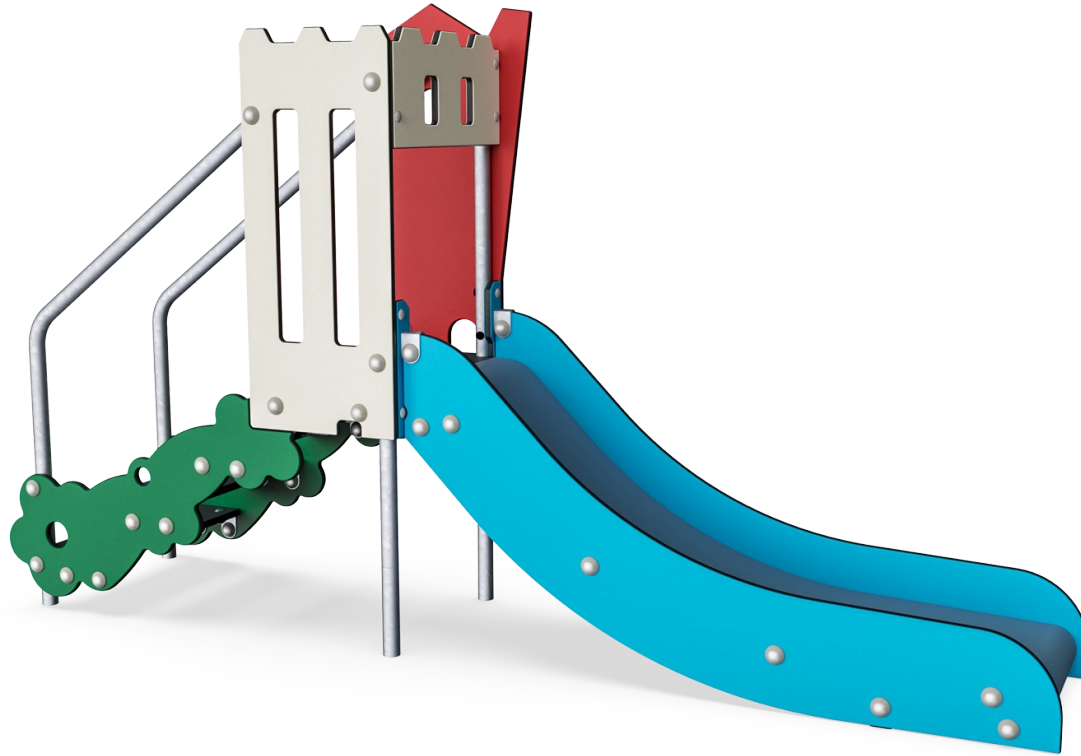

Casita con tobogán

MSC5402

KOMPANI
Let's play



Deslizarse estimula el sentido del espacio y el seguimiento focal de los niños. Moverse en un tobogán es cosa de valientes: dejar ir el cuerpo es dejar la vida en manos de la gravedad, lo cual, sin duda alguna, requiere valor. Se accede al tobogán mediante tres escalones bajos.

Número de artículo MSC540201-3417P	
Información general del producto	
Dimensiones LxAnch.xAl.	244x55x142 cm
Grupo de edad	1+
Usuarios	2
Opciones de color	

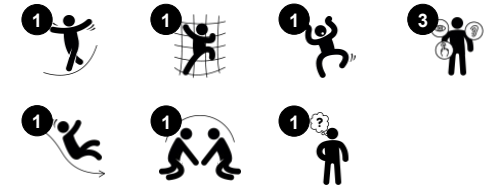

Casita con tobogán

MSC5402



Tobogán

Físico: el deslizamiento desarrolla la conciencia espacial y el sentido del equilibrio.

Además, los músculos del tronco se entrenan al sentarse erguido y bajar. **Socio-emocional:** la empatía se fomenta al respetar y tomar los distintos turnos para su uso.

Cognitivo: los niños pequeños desarrollan su comprensión del espacio, la velocidad y las distancias cuando se deslizan rápidamente hacia abajo.



Temática

Cognitivo: sugiere un tema y apoya el juego dramático, que estimula los idiomas y las habilidades de comunicación.



Escalera

Físico: subir las escaleras apoya la coordinación cruzada, así como los músculos de los brazos y las piernas. **Socio-emocional:** espacio para descansos activos y ayudantes adultos.

Casita con tobogán

MSC5402



Paneles de 19 mm EcoCore™. El EcoCore™ es un material ecológico altamente duradero, que no solo es reciclable después de su uso, sino que también consta de un núcleo producido a partir de material 100% reciclado.

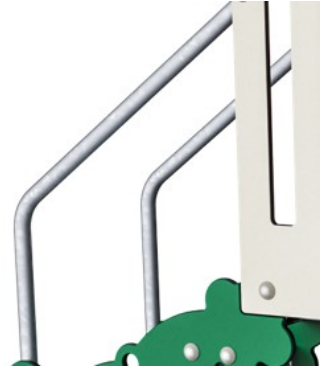

Las superficies de acero están galvanizadas en caliente por dentro y por fuera con zinc sin plomo. La galvanización tiene una excelente resistencia a la corrosión en ambientes exteriores y requiere poco mantenimiento.

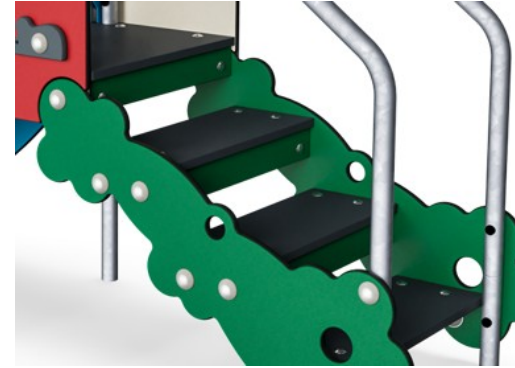

Los steps están hechos de HPL con un espesor de 17,8 mm con una resistencia al desgaste muy alta y una textura de superficie antideslizante KOMPAN única.

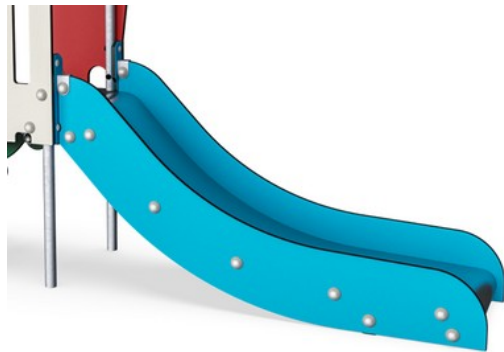

La cama deslizante se puede elegir en diferentes materiales: PE deslizante moldeado recto o cama deslizante de acero inoxidable t = 2 mm. Los lados de las diapositivas están hechos de EcoCore.

Número de artículo MSC540201-3417P

Información de instalación

Altura máxima de caída	100 cm
Área de seguridad	15,6 m ²
Horas de instalación	6,6
Volumen de excavación	0,17 m ³
Volumen de hormigón	0,00 m ³
Profundidad de anclaje	60 cm
Peso del envío	134 kg
Opciones de anclaje	Enterrar ✓ Suelo duro ✓

Garantías

EcoCore HDPE	De por vida
Acero galvanizado	De por vida
Diapositiva de PE	10 años
Piezas de repuesto garantizadas	10 años



Sustainability Data

MSC5402

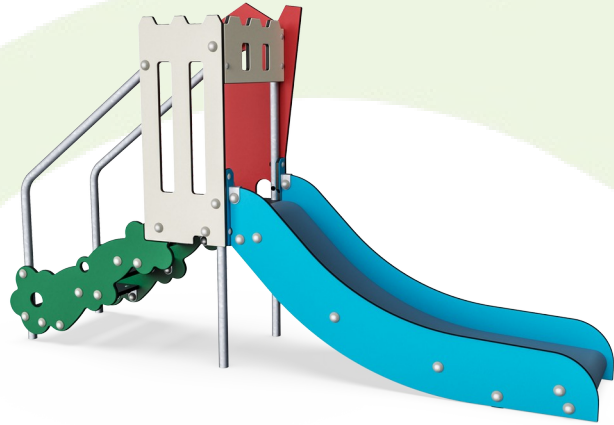

Cuna a puerta A1-A3	Emisión total CO ₂	CO ₂ e/kg	Materiales Reciclados
	kg de CO ₂ e	kg de CO ₂ e/kg	%
MSC540201-3417P	164,84	2,06	57,06

El marco general aplicado para estos factores es la Declaración Ambiental de Producto (EPD), que cuantifica "la información ambiental sobre el ciclo de vida de un producto y permite realizar comparaciones entre productos que cumplen la misma función" (ISO, 2006). Esto sigue la estructura y aplica un enfoque de evaluación del ciclo de vida a toda la etapa del producto, desde la materia prima hasta la fabricación (A1-A3))

Kompan A/S
C.F. Tietgens Boulevard 32C
DK-5220 Odense SØ
Denmark



Verification of CO₂ calculation of: Themed play systems



Data version no. 2023-10-05

The CO₂ calculation and data are in compliance with the principles of a carbon footprint impact according to the GHG protocol (Greenhouse Gas Protocol), Scope 3, cradle to gate related to all individual components in the product category: "Themed play systems" represented by item no.: MSC641100-3717P.

(Scope 3 emissions include emission sources in the upstream and downstream value chain).

Date: 30. October 2023 | Valid until: 30. October 2025

Verified by:

Julie Marie Vejsgaard Larsen, LCA & EPD Consultant

Verification based on report: Validation of CO₂ calculation of 9 categories of Kompan product line, version 1.0, prepared by: Bureau Veritas HSE, Denmark: Julie M. V. Larsen.

Publication date: 30. October 2023

By Bureau Veritas HSE
www.bureauveritas.dk
+45 7731 1000



Casita con tobogán

MSC5402

* Altura Máx. de caída | ** Altura total | *** Área de seguridad

* Altura Máx. de caída | ** Altura total

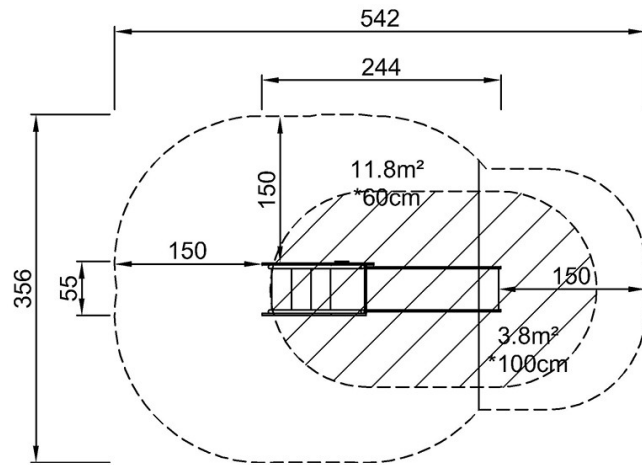

MSC540201P
*100cm
**142cm
***15.6m²

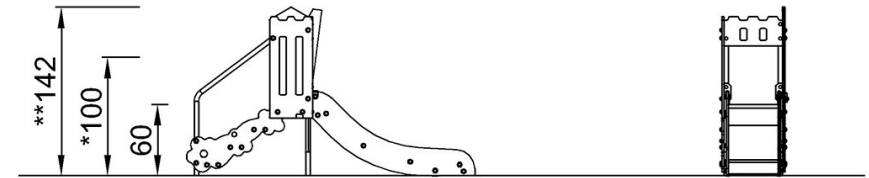

MSC540201

[Haga clic para ver VISTA SUPERIOR](#)

[Haga clic para ver VISTA LATERAL](#)