

# Balancín Zebra

M195



Número de artículo M19501-01P

## Información general del producto

Dimensiones LxAnch.xAl.	42x118x60 cm
Grupo de edad	1+
Usuarios	2
Opciones de color	



El Balancín Zebra es un juego sorprendente para los niños pequeños. Balancearse en el balancín Zebra es una actividad física y social emocionante para los niños pequeños. Incluso hay espacio en el centro, para que puedan jugar tres, cuatro o más niños. El balanceo no sólo es divertido, sino que también estimula las habilidades físicas, socio-emocionales y

cognitivas. El balancín responde a los movimientos de los niños, lo que ayuda a desarrollar la conciencia espacial y el sentido del equilibrio. Se trata de habilidades motrices fundamentales que ayudan al niño a moverse con seguridad y, por ejemplo, a permanecer sentado en una silla. Los movimientos que responden también ayudan a los niños a ser

conscientes de la causa y el efecto. De este modo, se sientan las bases del pensamiento lógico. La cooperación y la toma de turnos en el balancín fomentan las habilidades sociales y una comprensión inicial de la teoría de la mente: que los demás pueden querer cosas diferentes a las tuyas.



# Balancín Zebra

M195



## Agarre

**Físico:** la posibilidad de sujetar más áreas del asidero asegura un buen agarre, necesario para balancearse intensamente. Esto entrena los músculos de las manos y de los brazos.



## Temática

**Cognitivo:** sugiere un tema y apoya el juego dramático, que estimula los idiomas y las habilidades de comunicación.



## Balancearse juntos

**Socio-emocional:** la posibilidad de balancearse dos al mismo tiempo entrena habilidades de cooperación y fomenta la consideración con los demás al balancearse conjuntamente.



## Movimiento de balanceo

**Físico:** la respuesta a los movimientos aumenta la conciencia espacial y el sentido del equilibrio. Se trata de habilidades motoras fundamentales que ayudan a que el niño pueda sentarse quieto en una silla, lo que requiere un buen sentido del equilibrio.

**Cognitivo:** se entrena la comprensión de causa y efecto: cuando muevo mi cuerpo, el resorte responde con movimiento.

# Balancín Zebra

M195

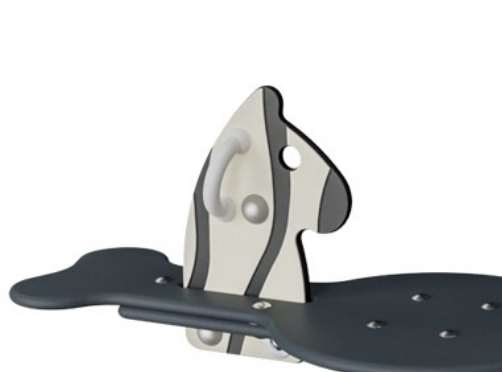

Paneles de 19 mm EcoCore™. El EcoCore™ es un material ecológico altamente duradero, que no solo es reciclable después de su uso, sino que también consta de un núcleo producido a partir de material 100% reciclado.



El asiento está hecho de HPL con un grosor de 17.8 mm con una resistencia al desgaste muy alta y una textura de superficie antideslizante KOMPAN única.



El movimiento de balanceo sobre el eje se realiza mediante un elemento de resorte de torsión ROSTA escalado de alta resistencia. El elemento ROSTA funciona sin ruido y requiere poco mantenimiento.



Los mangos están hechos de nylon moldeado por inyección de alta calidad (PA6). PA6 tiene buen desgaste y resistencia al impacto.



Las superficies de acero están galvanizadas en caliente por dentro y por fuera con zinc sin plomo. La galvanización tiene una excelente resistencia a la corrosión en ambientes exteriores y requiere poco mantenimiento.

Número de artículo M19501-01P

## Información de instalación

Altura máxima de caída	60 cm
Área de seguridad	9,2 m <sup>2</sup>
Horas de instalación	2,7
Volumen de excavación	0,12 m <sup>3</sup>
Volumen de hormigón	0,00 m <sup>3</sup>
Profundidad de anclaje	44 cm
Peso del envío	31 kg
Opciones de anclaje	Enterrar ✓ Suelo duro ✓

## Garantías

EcoCore HDPE	De por vida
Acero galvanizado	De por vida
Piezas de repuesto garantizadas	10 años
Muelles	5 años



# Sustainability Data

M195

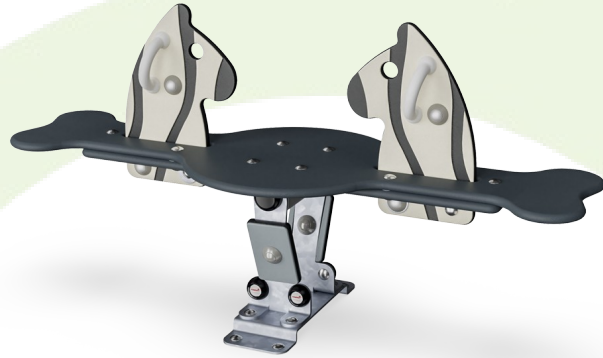

Cuna a puerta A1-A3	Emisión total CO <sub>2</sub>	CO <sub>2</sub> e/kg	Materiales Reciclados
	kg de CO <sub>2</sub> e	kg de CO <sub>2</sub> e/kg	%
M19501-01P	71,33	2,73	27,69

El marco general aplicado para estos factores es la Declaración Ambiental de Producto (EPD), que cuantifica "la información ambiental sobre el ciclo de vida de un producto y permite realizar comparaciones entre productos que cumplen la misma función" (ISO, 2006). Esto sigue la estructura y aplica un enfoque de evaluación del ciclo de vida a toda la etapa del producto, desde la materia prima hasta la fabricación (A1-A3))

**Kompan A/S**  
C.F. Tietgens Boulevard 32C  
DK-5220 Odense SØ  
Denmark



## Verification of CO<sub>2</sub> calculation of: Themed play systems



Data version no. 2023-10-05

The CO<sub>2</sub> calculation and data are in compliance with the principles of a carbon footprint impact according to the GHG protocol (Greenhouse Gas Protocol), Scope 3, cradle to gate related to all individual components in the product category: "Themed play systems" represented by item no.: MSC641100-3717P.

(Scope 3 emissions include emission sources in the upstream and downstream value chain).

**Date: 30. October 2023 | Valid until: 30. October 2025**

Verified by:

Julie Marie Vejsgaard Larsen, LCA & EPD Consultant

Verification based on report: Validation of CO<sub>2</sub> calculation of 9 categories of Kompan product line, version 1.0, prepared by: Bureau Veritas HSE, Denmark: Julie M. V. Larsen.

**Publication date: 30. October 2023**

By Bureau Veritas HSE  
www.bureauveritas.dk  
+45 7731 1000



# Balancín Zebra

M195

\* Altura Máx. de caída | \*\* Altura total | \*\*\* Área de seguridad

\* Altura Máx. de caída | \*\* Altura total

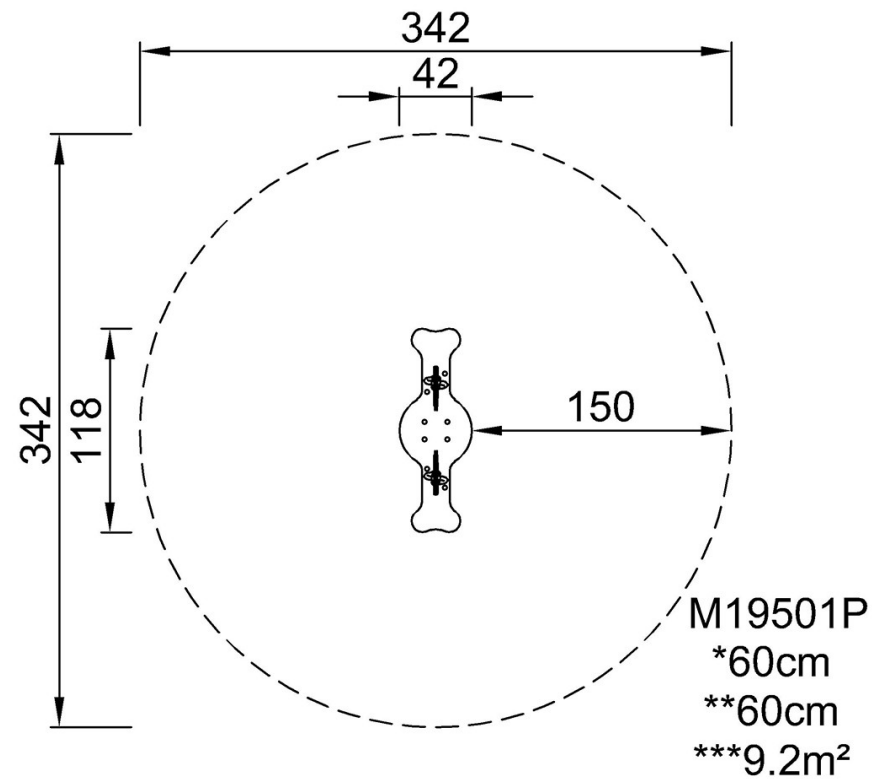

[Haga clic para ver VISTA SUPERIOR](#)

[Haga clic para ver VISTA LATERAL](#)