

# Everest

PCE610221

**KOMPAN**  
Let's play



Produktnummer PCE610221-0901

## Produktinformasjon

Mål LxBxH	1578x1549x553 cm
Aldersgruppe	4+
Antall brukere	103
Fargevalg	

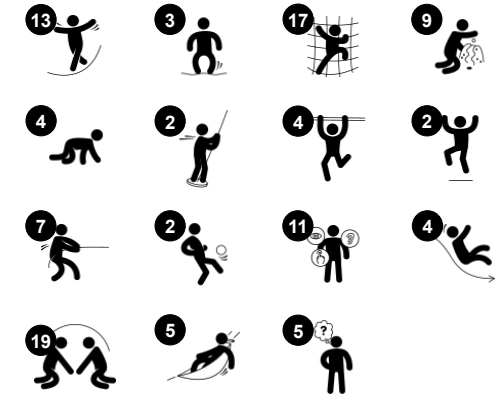

Everest er en fantastisk, spennende lekeenhet som får barn til å ønske å komme tilbake igjen og igjen takket være det store utvalget av muligheter for moro. De fysiske, sosioemosjonelle og kognitive ferdighetene til barn trenes når de spretter, klatrer, sklir, svaier og glir på Everest. Klatring trener krysskoordinasjon og forståelse av

romfølelsen, og de varierte skli- og glideutgangene gir spenning og utvikler balanse. Dette gjør Everest til en trener av de motoriske ferdighetene, smidighet, balanse og koordinasjon, som bidrar til å bygge grunnlaget for livsferdigheter som å navigere i trafikken sikkert. På bakkenivå tilbyr svaierende og sprettede møtepunkter fine områder for

retrett. Lekepaneler legger til utforskende lekemuligheter og trener logisk tenkning. Alt i alt er Everest toppen av leken for alle barn i skolealder.





## Coroflex taustige

**Fysisk:** balanse på grunn av de lette sprett i tauet, krysskoordinering og romlig bevissthet samt overkroppsmuskler når du henger med armene. Dette er spesielt viktig på grunn av stillesittende livsstil for dagens barn.

**Sosioemosjonell:** slapp av og sosialisere på horisontale tau.



## Tre-på-rad panel

**Sosioemosjonell:** trener ferdigheter som kommunikasjon og turtaking. **Kognitiv:** støtter regelforståelse og strategisk tenkning.

**Kreativ:** kreativitet, lage mønster ved at sette rullene forskjelligt.



## Sklistenger

**Fysisk:** koordinering støttes når man går ned, samt arm- og kjernemuskulatur. Landing styrker bentettheten, som blir bygget for livet i barndommen. **Sosioemosjonell:** turtaking og risikotaking.



## Vridd nett

**Fysisk:** de store, vriddede maskene gir mulighet for variert klatring og gjennomgang, og støtter utviklingen av kroppsforståelse, romlig bevissthet, krysskoordinering og muskelstyrke. **Sosioemosjonell:** de delvis horisontale maskene lar flere barn sitte sammen og snakke.

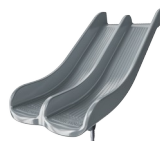

## Dobbelt sklie

**Fysisk:** å skli utvikler romlig bevissthet og følelse av balanse. Videre trenes kjernemuskulaturen når du sitter oppreist og glir ned. **Sosioemosjonell:** inviterer til sosialt samvær, støtter foreldre-barn, lek med jevnaldrende og gir mulighet for hjelp fra omsorgspersoner.



## Membranbro

**Fysisk:** smidighet, balanse og koordinering, gir en følelse av styrke og innsats. Utvikling av beintetthet når man hopper av. **Sosioemosjonell:** turtaking, problemløsning og samarbeid når man spretter med andre. Avslapping når man ligger eller sitter, kan merke andres sprett **Kognitiv:** forståelse av årsak og virkning, og logisk tenkning.



## Stor hengekøye

**Fysisk:** balansesans når man svaier, kroppstrykk når man ligger. Gir plass til brukere som ligger eller sitter. **Sosioemosjonell:** møtepunkt, skyver venner forsiktig frem og tilbake, tur-taking.

# Everest

PCE610221



De buede elementene i ELEMENTS-serien er støpt av UV-stabilisert, resirkulerbar PE og består av 33 % resirkulert materiale. De har flere alternativer for innebygde lekefunksjoner, noe som også sikrer en sterk paneløsning. Rette paneler er laget av KOMPANs 19mm HDPE EcoCore™, som er et svært slitesterkt, miljøvennlig og resirkulerbart materiale laget av +95 % PCM.



De viste klatreelementene er støpt av 33 % resirkulerte materialer i ett stykke, med en veggykkelse på minst 5 mm. Klatreelementene er laget av resirkulerbar PE som har høy slagfasthet over et bredt temperaturspenn, noe som gjør dem hærverkssikre.

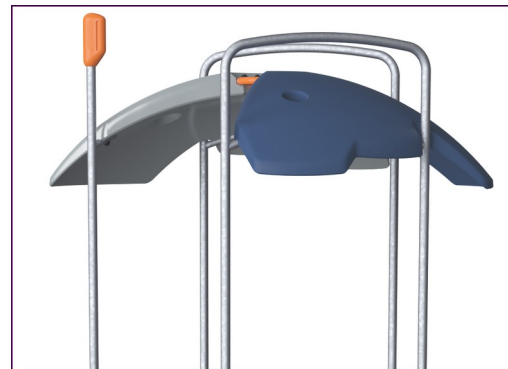

Takeene i ELEMENTS-serien er laget av resirkulerbar PE som består av 33 % resirkulerte materialer med en veggykkelse på minst 5 mm for å sikre høy holdbarhet i all slags vær. Stålrørene er varmgalvanisert på innsiden og utsiden for maksimal holdbarhet.

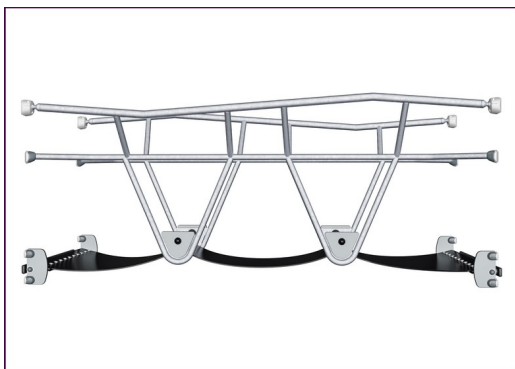

ELEMENTS gummimembraner er laget av transportbåndkvalitet med gummi blandet av naturgummi og SBR gummi, og innebygd med et lag rustning laget av vevd PE og PA. Tykkelsen 8mm sikrer høy holdbarhet i ethvert miljø.



Hovedstolpene er laget av pregalvanisert stål av høy kvalitet med pulverlakkert toppfinish. Toppen av stolpene er lukket med lokk av UV-stabilisert nylon (PA6). De gråfargede, støpte plattformene er laget av 75 % PP-materiale etter forbruk, med et sklisikkert mønster og en strukturert overflate. Alle plattformene er støttet av unikt utformede aluminiumsprofiler med lavt CO2-avtrykk og flere festemuligheter.



Tauene i ELEMENTS har seks ståltråder og en kjerne av ståltråd. Hver tråd er tett omviklet med PES-garn, som er laget av +95 % gjenbruksmaterialer. Garnet smeltes deretter på hver enkelt tråd, noe som gjør tauene svært motstandsdyktige mot slitasje og hærverk.

Produktnummer PCE610221-0901

## Monteringsinformasjon

Maksimal fallhøyde	273 cm
Sikkerhetszone	273,0 m <sup>2</sup>
Total monterings tid	118,8
Utgraving	2,17 m <sup>3</sup>
Betong	0,38 m <sup>3</sup>
Forankringsdybde (standard)	90 cm
Forsendingsvekt	4.662 kg
Forankring	Surface ✓ In-ground ✓

## Garanti

Buede paneler	10 år
EcoCore HDPE	Livstids
Membran	2 år
Stolpe	10 år
Garantert reservedeler	10 år





Krybbe til port A1-A3	Totalt CO <sub>2</sub> -utslipp	CO <sub>2</sub> -ekvivalent per kg	Resirkuler te materialer
	kg CO <sub>2</sub> -ekvivalent	kg CO <sub>2</sub> -ekvivalent/kg	%
<b>PCE610221-0901</b>	10.223,99	2,89	41,88

Det overordnede rammeverket for disse faktorene er miljødeklarasjonen EPD (Environmental Product Declaration), som kvantifiserer «miljøinformasjon om produktets livssyklus og muliggjør sammenligninger mellom produkter som oppfyller samme funksjon» (ISO, 2006). Dette følger strukturen og anvender en livssyklusanalyse for hele produksjonsstadiet fra råvare til ferdig produksjon (A1-A3).

**Kompan A/S**  
C.F. Tietgens Boulevard 32C  
DK-5220 Odense SØ  
Denmark



## Verification of CO<sub>2</sub> calculation of: Play systems



Data version no. 2023-10-05

The CO<sub>2</sub> calculation and data are in compliance with the principles of a carbon footprint impact according to the GHG protocol (Greenhouse Gas Protocol), Scope 3, cradle to gate related to all individual components in the product category: "Play systems" represented by item no.: PCM200321-0950.

(Scope 3 emissions include emission sources in the upstream and downstream value chain).

**Date: 30. October 2023 | Valid until: 30. October 2025**

Verified by:

Julie Marie Vejsgaard Larsen, LCA & EPD Consultant

Verification based on report: Validation of CO<sub>2</sub> calculation of 9 categories of Kompan product line, version 1.0, prepared by: Bureau Veritas HSE, Denmark: Julie M. V. Larsen.

**Publication date: 30. October 2023**

By Bureau Veritas HSE  
www.bureauveritas.dk  
+45 7731 1000



\* Maks fallhøyde | \*\* Total høyde | \*\*\* Sikkerhetszone

\* Maks fallhøyde | \*\* Total høyde

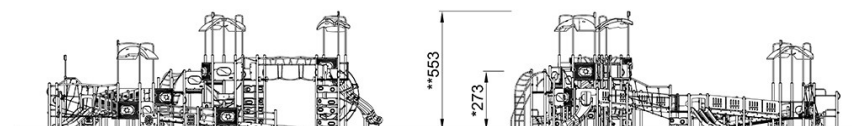
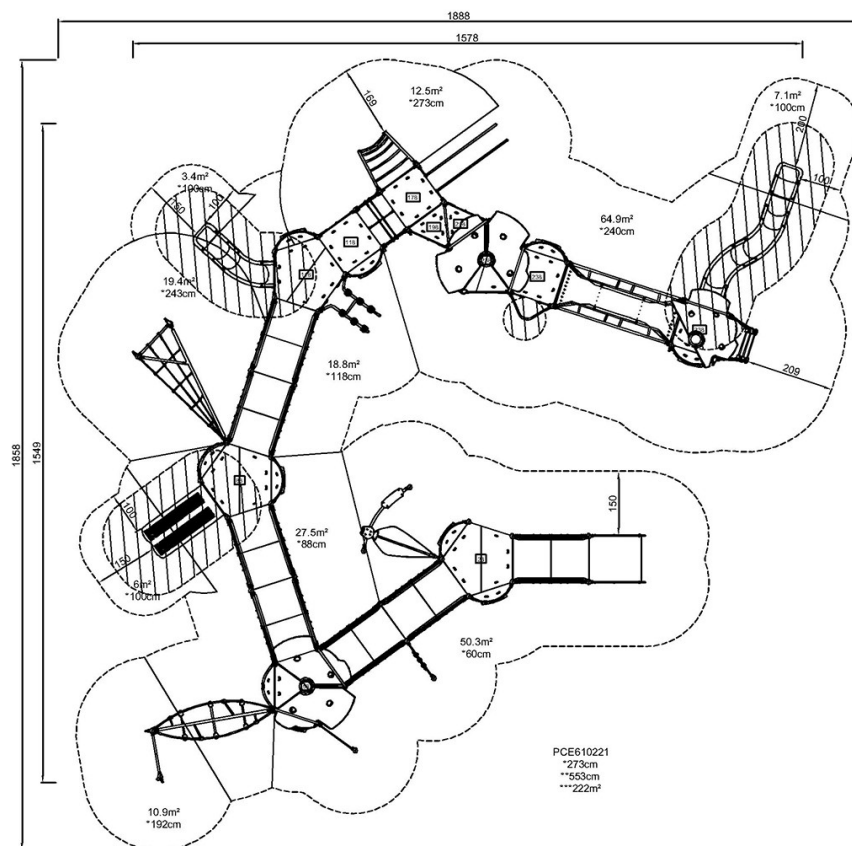

PCE610221

[Klikk for å se TOP VIEW](#)

[Klikk for å se SIDE VIEW](#)