

# Kanala & Hevoskärryt

MSC5426

**KOMPANI**  
Let's play

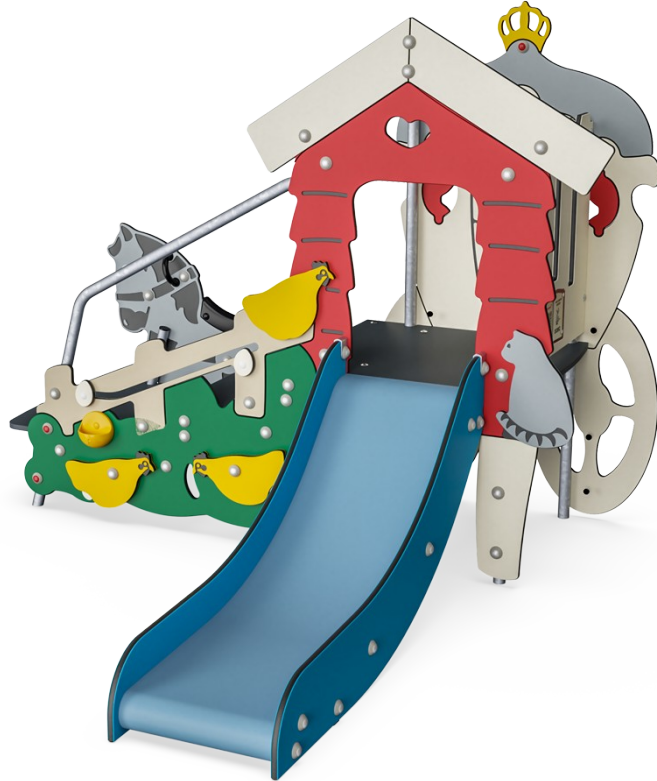

Satumaailman roolileikkeihin innostavan Kanalan ja Hevoskärryjen yksityiskohdat kannustavat nimeämään, vertailemaan ja keksimään tarinoita. Leikkivälineessä on paljon tutkittavaa ja leikittävää – kohteita voi siirtää, kääntää ja avata, jolloin löytyy taas uutta tutkittavaa.

Tälle leikkivälineelle on saatavilla

opetusmateriaalit, jotka sisältävät työkaluja ja valmiita tehtäviä varhaiskasvatuksen ammattilaisille opetussuunnitelman mukaisen opetuksen suunnitteluun ja toteutukseen päiväkodeissa. Lue lisää täältä



Tuotenumero MSC542601-3417P	
<b>Tuotetiedot</b>	
Mitat PxLxK	209x216x166 cm
Ikäryhmä	1+
Leikkikapasiteetti	8
Värvaihtoehdot	●

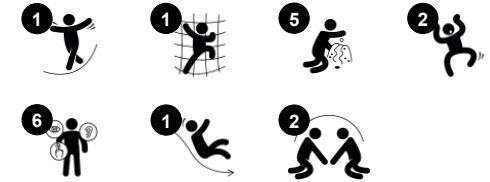

# Kanala & Hevoskärryt

MSC5426



## Teema

**Kognitiivinen:** ehdottaa teeman ja tukee esittävää leikkiä, joka kehittää kieli- ja viestintätaitoja.



## Munivat kanat

**Sosiaalis-emotionaalinen:** rinnakkaisleikki: kaksi samaa toimintoa. **Kognitiivinen:** käsi-silmä-koordinaatio, syy-seurausymmärrys ja kielitaito kehittyä kanaa kallistettaessa ja munan löytämisessä.



## Liukumäki

**Fyysinen:** laskeminen kehittää paikkatietoisuutta ja tasapainoa. Lisäksi ydinlihaksia harjoitetaan, kun alas liukuessa istutaan pystyasennossa. **Sosiaalis-emotionaalinen:** vuorottelu stimuloi empatiaa. **Kognitiivinen:** pienet lapset kehittävät tilantajua sekä ymmärrystään nopeudesta ja etäisyyksistä liukumalla nopeasti alas.

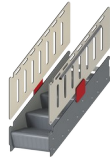

## Esteetön portaikko

**Fyysinen:** esteetön portaikko sopii kaikille ja kehittää ristikkäiskoordinaatiota sekä käsivarsien ja jalkojen lihaksia. Pienet lapset opettelevat kävelemään portailla ja vuorottelemaan jalkoja. **Sosiaalis-emotionaalinen:** tilaa tauoille ja aikuisille avustajille. Inklusiiivinen.



## Leikkipallo

**Sosiaalis-emotionaalinen:** voidaan leikkiä molemmilla puolilla, kannustaen yhteistyöhön. **Kognitiivinen:** syyn ja seurauksen ymmärtäminen **Luovuus:** lapset voivat jättää jälkensä asettamalla pallon eri asentoon.

# Kanala & Hevoskärryt

MSC5426



19 mm:n EcoCore™ -paneelit. EcoCore™ on erittäin kestävä, ympäristöystävällinen materiaali, joka ei ole ainoastaan kierrätettävissä käytön jälkeen, vaan se koostuu myös ytimestä, joka on valmistettu 100% kierrätetystä elintarvikepakkausjätteestä.



Kaikki lattiat on tehty 17,8 millimetrin paksuisesta korkeapainelaminaatista (HPL), jossa on luistamaton pinta standardin EN 438-6 mukaisesti. KOMPANin HPL-materiaalin kulutuksenkesto on hyvä, mikä takaa pitkän käyttöiän kaikissa ilmasto-olosuhteissa.



Liukumäki on tehty tyhjiömuovatususta polyeteenistä. Polyeteeni kestää erittäin hyvin iskuja ja suuriakin lämpötilavaihteluja, joten se on ilkeivallan kestävä sijaintipaikasta riippumatta.



Kädensijat on tehty korkealaatuisesta, ruiskuvaletusta nailonista (PA6). PA6 kestää hyvin kulutusta ja iskuja.

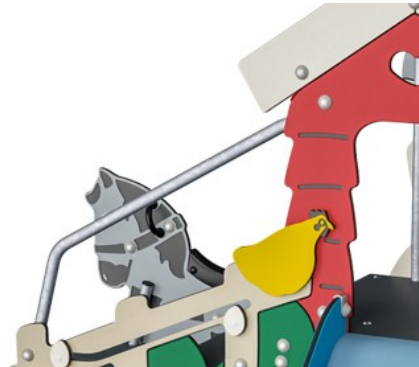

Teräspintojen sisäpuoli on kuumasinkitty ja ulkopuoli on lyijytöntä sinkkiä. Sinkitys takaa erinomaisen korroosionkestävyyden ulkoympäristössä ja vähentää huollon tarvetta.



Satula on tehty PUR:stä. Se säilyttää ominaisuutensa -30–60 °C:n lämpötiloissa. Materiaali on UV-stabiloitu.

Tuotenumero MSC542601-3417P

## Asennustiedot

Putoamiskorkeus enintään	100 cm
Turva-alue	18,2 m <sup>2</sup>
Asennusaika	10,9
Kaivanto	0,28 m <sup>3</sup>
Betonivalu	0,00 m <sup>3</sup>
Perustuksen syvyys (vakio)	60 cm
Lähteyksen paino	200 kg
Ankkurointivaihtoehdot	Syväper. ✓ Pinta-as. ✓

## Takuutiedot

EcoCore HDPE	Elinikäinen
Sinkitty teräs	Elinikäinen
HPL-tasot	15 vuotta
Köydet & verkot	10 vuotta
Takukseen kuuluvat varaosat	10 vuotta



# Kestävän kehityksen data

MSC5426



Tuotevaihe A1–A3	Hiilidioksi dipäästöt yhteensä	Hiilidioksi dipäästöt kiloa kohden	Kierrätys materiaalit
	kg CO <sub>2</sub> e	kg CO <sub>2</sub> e/kg	%
MSC542601-3417P	277,41	1,84	57,42

Näihin tekijöihin sovellettavana yleiskehyksenä käytetään Environmental Product Declaration -ympäristötuoteselostetta (EPD), jossa määritetään "ympäristötiedot tuotteen elinkaaren ajalta ja joka mahdollistaa samaan tehtävään tarkoitettujen tuotteiden keskinäisen vertailun" (ISO, 2006). Tämä seuraa elinkaariarviointimenetelmän (Life Cycle Assessment, LCA) rakennetta ja soveltaa sitä koko tuotevaiheeseen raaka-aineen hankinnasta tuotteen valmistukseen (A1–A3).

**Kompan A/S**  
C.F. Tietgens Boulevard 32C  
DK-5220 Odense SØ  
Denmark



## Verification of CO<sub>2</sub> calculation of: Themed play systems



Data version no. 2023-10-05

The CO<sub>2</sub> calculation and data are in compliance with the principles of a carbon footprint impact according to the GHG protocol (Greenhouse Gas Protocol), Scope 3, cradle to gate related to all individual components in the product category: "Themed play systems" represented by item no.: MSC641100-3717P.

(Scope 3 emissions include emission sources in the upstream and downstream value chain).

**Date: 30. October 2023 | Valid until: 30. October 2025**

**Verified by:**

Julie Marie Vejsgaard Larsen, LCA & EPD Consultant

Verification based on report: Validation of CO<sub>2</sub> calculation of 9 categories of Kompan product line, version 1.0, prepared by: Bureau Veritas HSE, Denmark: Julie M. V. Larsen.

**Publication date: 30. October 2023**

**By Bureau Veritas HSE**  
www.bureauveritas.dk  
+45 7731 1000



# Kanala & Hevoskärryt

MSC5426

Putoamiskorkeus enint. | Kokonaiskorkeus | Turva-alue

Putoamiskorkeus enint. | Kokonaiskorkeus

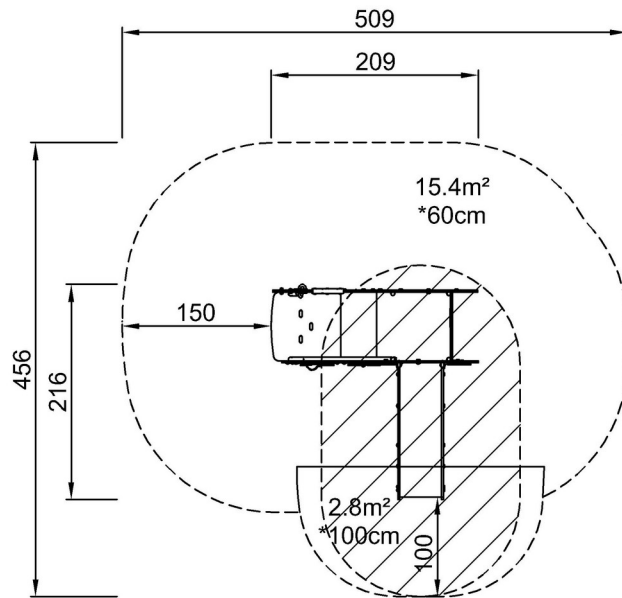

MSC542600  
\*100cm  
\*\*166cm  
\*\*\*18.2m<sup>2</sup>



MSC542600

[Klikkaa nähdäksesi NÄKYMÄ YLHÄÄLTÄ](#)

[Klikkaa nähdäksesi NÄKYMÄ SIVULTA](#)