

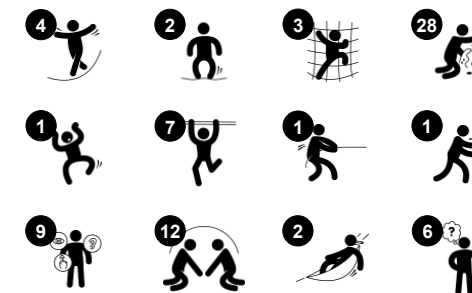

Référence PCE305021-0603

Informations générales

Dimensions LxPxH	829x632x173 cm
Age minimum	2+
Capacité idéale (utilisateurs)	32
Options de couleurs	● ● ●



L'inventeur est une unité polyvalente pour les plus jeunes joueurs. Les activités variées les font revenir encore et encore. Toutes les activités soutiennent le développement fondamental des compétences physiques, socio-émotionnelles, cognitives et créatives. Les caractéristiques en caoutchouc rebondissantes et oscillantes sont réactives, ce

que les tout-petits adorent. En outre, il entraîne la compréhension des relations de cause à effet et les compétences de tour de rôle. Le pont membranaire renforce la coordination et la densité osseuse lorsque les enfants sautent. Le filet et les barres de singe développent la coordination croisée et la force du haut du corps. Le coin de jeu attrayant et les panneaux

au niveau du sol ajoutent des événements de jeu sensoriels, tels que la musique et le son, et favorisent l'agilité ainsi que les capacités de réflexion logique. Les événements de jeu transparents au niveau du sol signifient une communication tout au long et un jeu pour toutes les capacités.



Les données peuvent être modifiées sans préavis.



Panneau sonore Xylophone

Socio-émotionnel: invite à l'interaction sociale, l'échange et l'imagination, des deux côtés. **Cognitive:** compréhension des liens de cause à effet en tapant sur les tubes qui créent des effets sonores. **Créative:** les différences d'intensités et de tonalités stimulent la créativité.

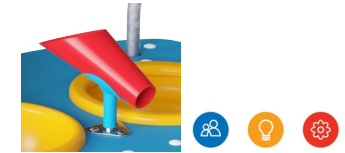

Entonnoir à sable interchangeable

Socio-émotionnel: encourage coopération & prise de tours lorsque les enfants se servent de l'entonnoir. **Cognitive:** le passage de matériaux dans des entonnoirs développe la pensée logique des enfants et, pour les plus jeunes, la compréhension de la permanence de l'objet : les matériaux ne disparaissent pas, mais passent à travers. **Créative:** l'entonnoir à sable peut être tourné, créant de nouvelles directions.



Échelle aérienne

Physique: Développe les muscles du haut du corps et la force des bras des enfants, la coordination transversale et la perception de l'espace. Ceci est particulièrement important en raison des modes de vie sédentaires et des maux de dos chez les enfants. **Socio-émotionnel:** se reposer & socialiser en haut de l'échelle suspendue entraînant la coopération.



Panneau de fleurs

Socio-émotionnel: jouer des deux côtés favorise la coopération. **Cognitive:** stimule compréhension de la relation de cause à effet & pensée logique : émettre des sons lorsque la fleur passe dans les rainures verticales. **Créative:** laisser son empreinte en plaçant les fleurs dans des positions différentes.



Filet à grimper torsadé

Physique: coordination & force musculaire lors de l'escalade dans le filet. Sens de l'équilibre en se balançant sur le disque rouge. **Socio-émotionnel:** possibilité de faire des pauses sur les parties horizontales du filet torsadé & sociabiliser. **Cognitive:** ils cherchent à bien se positionner pour grimper sur le filet torsadé.



Pont de membrane

Physique: stimule agilité, équilibre, coordination et le sens de l'effort. Développe la densité osseuse lors des sauts. **Socio-émotionnel:** encourage à la résolution de problèmes & à la coopération lorsqu'on fait rebondir les autres. **Cognitive:** compréhension de la relation de cause à effet.



Porte battante

Physique: inclinaison du corps avec l'utilisation des portes en caoutchouc. **Cognitive:** suggère un thème et soutient le jeu de rôle, qui stimule les langues et les compétences de communication.

Creator

PCE305021



Les panneaux ELEMENTS incurvés sont moulés en PE recyclable avec stabilisation UV, et proposent de multiples options pour les fonctions ludiques intégrées qui garantissent également leur solidité. Les panneaux droits sont fabriqués en PE KOMPAN EcoCore™ de 19 mm d'épaisseur qui est un matériau très durable, respectueux de l'environnement et recyclable.

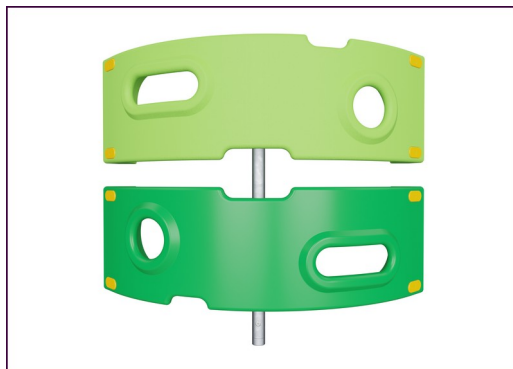

Les éléments d'escalade sont moulés en une seule pièce d'une épaisseur minimale de 5 mm. Les éléments d'escalade sont fabriqués en PE recyclable avec une excellente résistance aux chocs dans une large plage de température qui garantit une résistance au vandalisme en tout lieu.

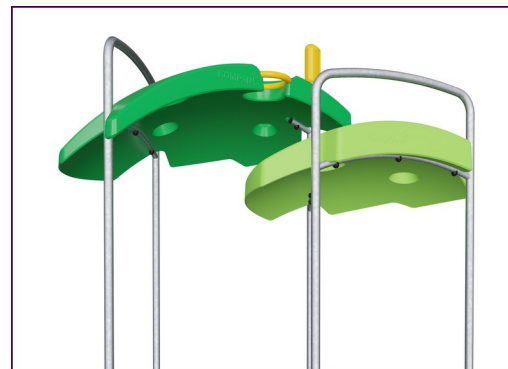

Les toits ELEMENTS sont fabriqués en PE recyclable d'une épaisseur minimale de 5 mm afin d'assurer une durabilité élevée dans tout type de climat dans le monde entier. L'intérieur et l'extérieur des poteaux en acier sont fabriqués à partir d'acier galvanisé à chaud pour une durabilité maximale.



The main posts are made of high quality pregalvanized steel with powder coated top finish. Post tops are closed with caps of UV stabilized nylon (PA6). The grey colored molded decks are made of 75% post-consumer waste PP material with a non-skid pattern and texture surface. All decks are supported by unique designed low-carbon aluminum profiles with multiple attachment options.



La membrane en caoutchouc armé est fabriquée d'une succession de couches de caoutchouc naturel et de SBR, et intègre des couches d'armature tissées de PE et de PA. L'épaisseur de 8 mm garantit une durabilité élevée dans n'importe quel environnement.

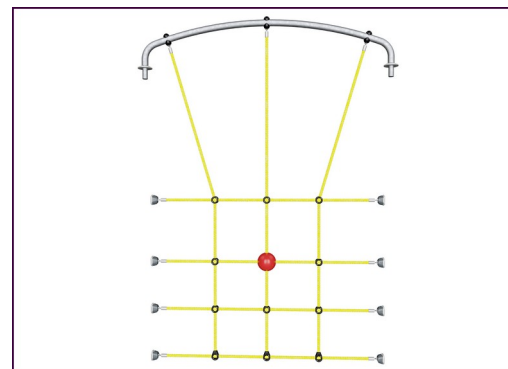

Les cordes ELEMENTS sont munies de toron d'acier à six brins et d'un coeur en câble d'acier. Chaque toron est enveloppé hermétiquement dans du fil en PES. Une fois que le frottement initial a enlevé les fibres de surface, un revêtement plus dur de PES reste pour protéger chaque brin, garantissant une excellente résistance à l'usure et au vandalisme.

Référence PCE305021-0603

Installation

Hauteur de Chute Max.	166 cm
Zone de sécurité	69,7 m ²
Temps total d'installation	27,9
Volume d'excavation	0,60 m ³
Volume de béton	0,13 m ³
Profondeur ancrage	60 cm
Poids d'expédition	842 kg
Options d'ancrage	A cheiller ✓ A enterrer ✓

Garantie

Panneaux courbes	10 ans
EcoCore HDPE	Garanti à vie
Membrane	2 ans
Poteau	10 ans
Dispo pièces après arrêt fab.	10 ans



Données sur le développement durable

PCE305021



Cradle to Gate A1-A3	Émissions totales de CO ₂	CO ₂ e/kg	Matériaux recyclés
	kg CO ₂ e	kg CO ₂ e/kg	%
PCE305021-0603	1.942,99	3,04	43,84

Le cadre général appliqué est la Déclaration Environnementale Produit (DEP), qui quantifie « les informations environnementales sur le cycle de vie d'un produit et permet des comparaisons entre produits remplissant la même fonction » (ISO, 2006). Cela suit la structure et applique une approche d'évaluation du cycle de vie à l'ensemble de l'étape du produit, de la matière première à la fabrication (A1-A3))

Kompan A/S
C.F. Tietgens Boulevard 32C
DK-5220 Odense SØ
Denmark



Verification of CO₂ calculation of: Play systems



Data version no. 2023-10-05

The CO₂ calculation and data are in compliance with the principles of a carbon footprint impact according to the GHG protocol (Greenhouse Gas Protocol), Scope 3, cradle to gate related to all individual components in the product category: "Play systems" represented by item no.: PCM200321-0950.

(Scope 3 emissions include emission sources in the upstream and downstream value chain).

Date: 30. October 2023 | Valid until: 30. October 2025

Verified by:

Julie Marie Vejsgaard Larsen, LCA & EPD Consultant

Verification based on report: Validation of CO₂ calculation of 9 categories of Kompan product line, version 1.0, prepared by: Bureau Veritas HSE, Denmark: Julie M. V. Larsen.

Publication date: 30. October 2023

By Bureau Veritas HSE
www.bureauveritas.dk
+45 7731 1000



* Hauteur de chute maximale | ** Hauteur totale | *** Zone de sécurité

* Hauteur de chute maximale | ** Hauteur totale

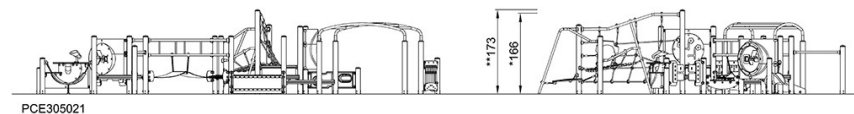
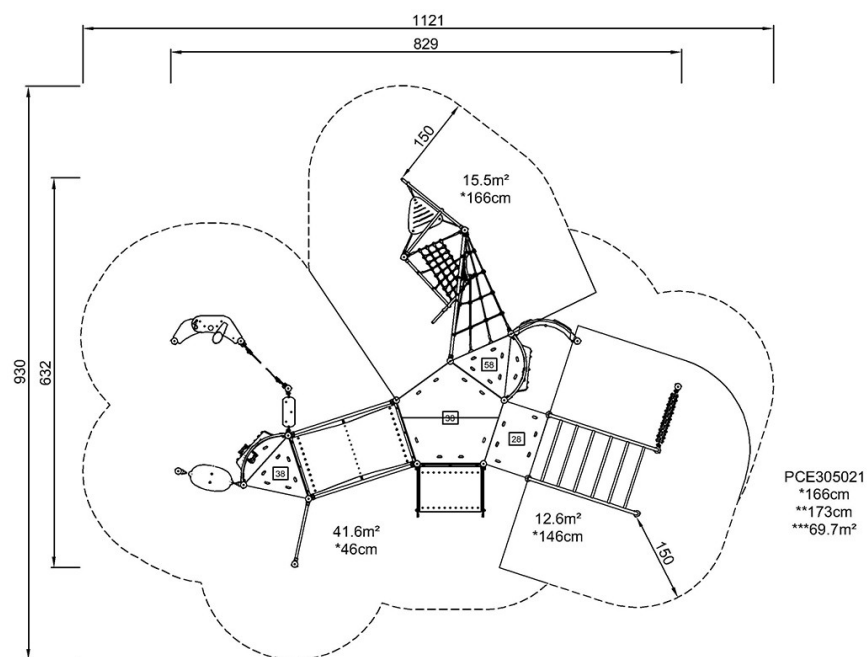

[Cliquez pour voir le rapport VUE DE DESSUS](#)

[Cliquez pour voir le rapport VUE LATÉRALE](#)