

Agora jatke penkki + selkänoja, teräs

PAR4055

KOMPAN
Let's play



Tuotenumero PAR4055-0602

Tuotetiedot

Mitat PxLxK 181x52x87 cm

Ikäryhmä

Leikkikapasiteetti

3

Väri vaihtoehdot

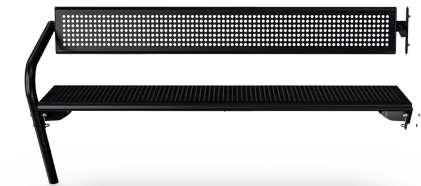

SUUNNITELTU ESTEETTÖMÄKSI

AGORA on kehitetty ulkokalusteiden uusimpien suunnitteluperiaatteiden mukaisesti muotoilusta tinkimättä. KOMPAN pyrkii tekemään julkisista tiloista houkuttelevampia ja paremmin kaikkien saatavilla olevia.

JOUSTAVA MUOTOILU

AGORA tarjoaa korkean joustavuuden

ankkurointi-, väri- ja materiaalivaihtoehdoissa, joka innostaa arkkitehtoniseen luovuuteen ja mahdollistaa kohdekohtaisten vaatimusten täyttämisen yksittäisille asiakasprojekteille.

TEHTY KESTÄVÄKSI

AGORA-tuotteet ovat kestäviä ja vankkoja, ja ne valmistetaan vähän huoltoa vaativista materiaaleista, joilla varmistetaan

pitkäkestoiset ulkokalusteratkaisut, joilla on mahdollisimman alhaiset kokonaiskustannukset.



Agora jatke penkki + selkänoja, teräs

PAR4055



Teräspintojen sisäpuoli on kuumasinkitty ja ulkopuoli on lyijytöntä sinkkiä. Galvanointi takaa erinomaisen korroosionkestävyyden ulkoympäristössä ja vähentää huollon tarvetta. Maalatut teräsosat on kuumasinkitty ennen jauhemaalausta.



Sinkityksen päällä olevan jauhemaalun pinnan käsittely on kaksivaiheinen: kevyt hionta ja puhtaaksi pyyhkiminen. Jauhemaalauksen paksuus on 70–120 µm.



Agoran täysin teräksinen valikoima on saatavana vakiona 9 eri värissä, joiden avulla voit sovittaa ne leikki-, urheilu- tai kuntoilupaikan värimaailmaan.

Tuotenumero PAR4055-0602

Asennustiedot

Asennusaika	1,4
Kaivanto	0,10 m ³
Betonivalu	0,06 m ³
Perustuksen syvyys (vakio)	60 cm
Lähetysten paino	64 kg
Ankkurointivaihtoehdot	Pinta-as. ✓ Syväper. ✓

Takuutiedot

Sinkitty teräs	Elinikäinen
Maalattu pintakerros	10 vuotta
Takuuseen kuuluvat varaosat	10 vuotta
Ruostumattomat teräsosat	Elinikäinen



KOMPANin ulkokalusteita on saatavana sekä pinta-asenteisina että maa-ankkuroitavina versioina. Pinta-asennus tehdään kiinnittämällä ne pohjarakenteeseen ja maa-ankkurointi joko suoraan maahan tai kuumasinkittyjen teräskannattimien avulla.

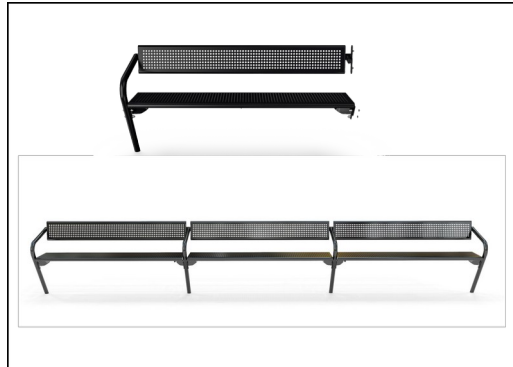

Penkit ja pöydät voidaan yhdistää erilaisiksi kokonaisuuksiksi valitsemalla yksittäisiä tuotteita tai kokoamalla ne suuremmiksi ratkaisuisiksi. Katso lisää inspiraatiota kuvastosta.

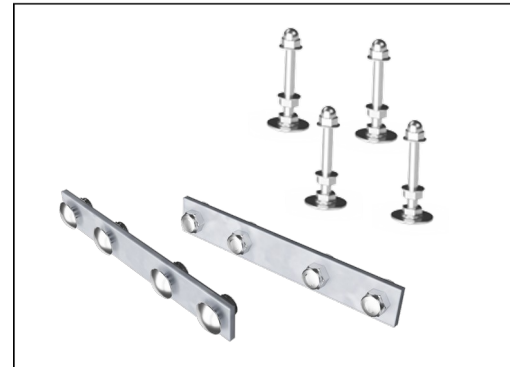

Liittimet on valmistettu ruostumattomasta teräksestä tai sinkitystä teräksestä, jolla varmistetaan kestävät liitokset ja korkea korroosionkestävyys.

Kestävän kehityksen data

PAR4055



Tuotevaihe A1–A3	Hiilidioksi dipäästöt yhteensä	Hiilidioksi dipäästöt kiloa kohden	Kierrätys materiaalit
	kg CO ₂ e	kg CO ₂ e/kg	%
PAR4055-0602	118,09	2,59	50,00

Näihin tekijöihin sovellettavana yleiskehityksenä käytetään Environmental Product Declaration -ympäristötuoteselostetta (EPD), jossa määritetään "ympäristötiedot tuotteen elinkaaren ajalta ja joka mahdollistaa samaan tehtävään tarkoitettujen tuotteiden keskinäisen vertailun" (ISO, 2006). Tämä seuraa elinkaariarviointimenetelmän (Life Cycle Assessment, LCA) rakennetta ja soveltaa sitä koko tuotevaiheeseen raaka-aineen hankinnasta tuotteen valmistukseen (A1–A3).

Kompan A/S
C.F. Tietgens Boulevard 32C
DK-5220 Odense SØ
Denmark



Verification of CO₂ calculation of:
Park



Data version no. 2023-10-05

The CO₂ calculation and data are in compliance with the principles of a carbon footprint impact according to the GHG protocol (Greenhouse Gas Protocol), Scope 3, cradle to gate related to all individual components in the product category: "Park" represented by item no.: PAR4070-0001.

(Scope 3 emissions include emission sources in the upstream and downstream value chain).

Date: 30. October 2023 | Valid until: 30. October 2025

Verified by:

Julie Marie Vejsgaard Larsen, LCA & EPD Consultant

Verification based on report: Validation of CO₂ calculation of 9 categories of Kompan product line, version 1.0, prepared by: Bureau Veritas HSE, Denmark: Julie M. V. Larsen.

Publication date: 30. October 2023

By Bureau Veritas HSE
www.bureauveritas.dk
+45 7731 1000

