

Parallel Bars

FPW201



Item nummer FPW20100-0900	
Algemene Product Informatie	
Afmetingen LxBxH	197x63x106 cm
Leeftijdsgroep	8+
Speelcapaciteit	2
Kleuropties	

Street workout is een fysieke activiteit waarbij het met name draait om bewegingsvrijheid en samen plezier hebben. Deze combinatie van atletiek, calisthenics en andere sporten wordt vooral beoefend in de openbare ruimte. Een Parallel Bar is een vast onderdeel van elke street workout locatie. Het toestel is zeer geschikt voor het trainen van de rompstabiliteit

en de spieren van het bovenlichaam. De Parallel Bar past uitstekend in een obstacle parcours. Dankzij de ronde hoeken van de stangen kunnen gebruikers hun benen over de stangen zwaaien en allerlei nieuwe oefeningen uitproberen zonder zich te bezeeren.



Parallel Bars

FPW201



De staanders zijn gemaakt van $\text{Ø}101,6 \times 2$ mm, voorverzinkt koolstofstaal en voorzien van een poedercoating, een goede bescherming tegen alle omstandigheden.



Stangen die bedoeld zijn als handgrepen tijdens oefeningen zijn gemaakt van thermisch verzinkt staal $\text{Ø}38$ mm. Een grote diameter om de pols te ondersteunen bij het doen van dips of handstanden.



De connectoren zijn gemaakt van gegoten, hoogwaardig loodvrij aluminium, speciaal gelegeerd voor de buitenomgeving en zwaar gebruik. De schroeven waarmee de connectoren worden bevestigd zijn van roestvrij staal en worden beschermd door zinken ringen.

Item nummer FPW20100-0900

Installatie informatie

Max. valhoogte	106 cm
Veiligheidszone	16,0 m ²
Totale installatietijd	2,6
Graafwerk (vol.)	0,25 m ³
Benodigd beton	0,14 m ³
Verankeringsdiepte	90 cm
Verzendingsgewicht	83 kg
Verankeringsopties	In-ground ✓ Oppervlak ✓

Garantie informatie

Connectoren	10 jaar
Gegalvaniseerd staal	Levenslang
Staander	10 jaar
Gegarandeerde reserveonderdelen	10 jaar



Sustainability Data

FPW201



Cradle to Gate A1-A3	Total CO ₂ emission	CO ₂ e/kg	Recycled materials
	kg CO ₂ e	kg CO ₂ e/kg	%
FPW20100-0900	189,76	3,38	48,13

The overall framework applied for these factors is the Environmental Product Declaration (EPD), which quantifies "environmental information on the life cycle of a product and enable comparisons between products fulfilling the same function" (ISO, 2006). This follows the structure and applies a Life-Cycle Assessment approach to the entire Product stage from raw material through manufacturing (A1-A3))

Kompan A/S
 C.F. Tietgens Boulevard 32C
 DK-5220 Odense SØ
 Denmark



Verification of CO₂ calculation of: Fitness



Data version no. 2023-10-05

The CO₂ calculation and data are in compliance with the principles of a carbon footprint impact according to the GHG protocol (Greenhouse Gas Protocol), Scope 3, cradle to gate related to all individual components in the product category: "Fitness" represented by item no.: FAZ10100-0900.

(Scope 3 emissions include emission sources in the upstream and downstream value chain).

Date: 30. October 2023 | Valid until: 30. October 2025

Verified by:

Julie Marie Vejsgaard Larsen, LCA & EPD Consultant

Verification based on report: Validation of CO₂ calculation of 9 categories of Kompan product line, version 1.0, prepared by: Bureau Veritas HSE, Denmark: Julie M. V. Larsen.

Publication date: 30. October 2023

By Bureau Veritas HSE
 www.bureauveritas.dk
 +45 7731 1000



Parallel Bars

FPW201

Max. valhoogte | Totale Hoogte | Veiligheidszone

Max. valhoogte | Totale Hoogte

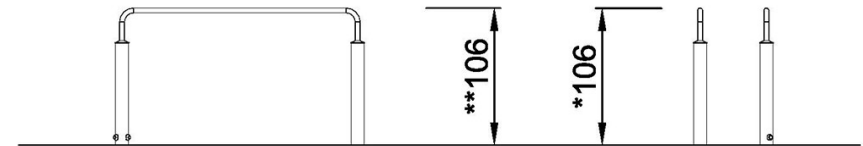
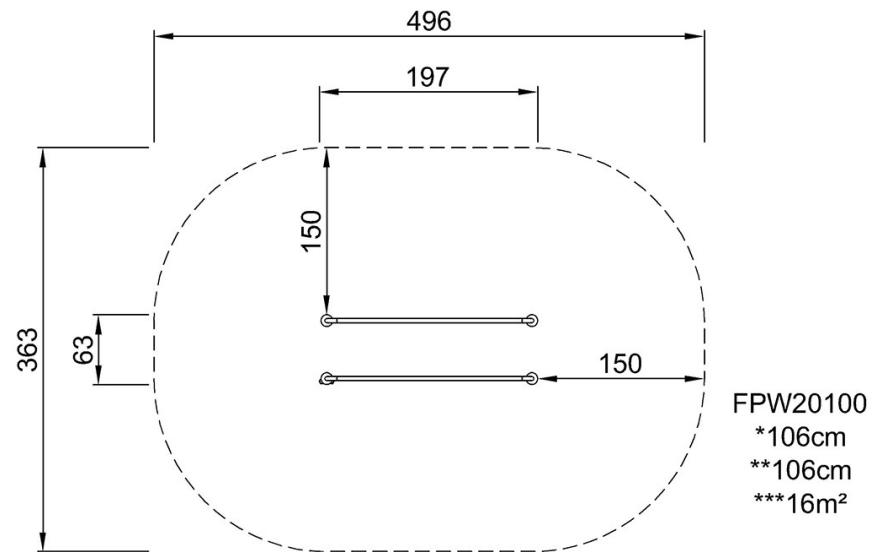

FPW20100
1:100

[Bekijk BOVENAANZICHT](#)

[Bekijk ZIJAAANZICHT](#)