

Gruvarbetaren

PCE50221

KOMPANI
Let's play

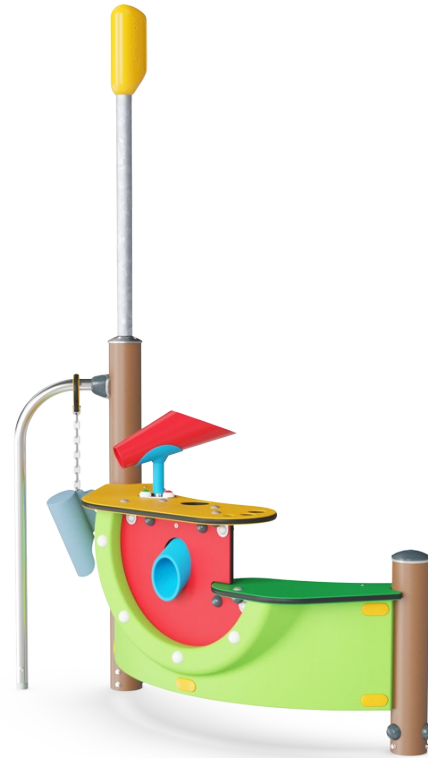

Gruvarbetaren lockar barnen med sina olika färger. De många aktiviteterna med sandlek gör att barnen kommer tillbaka om och om igen. Den flyttbara tratten kan användas för att transportera sand till silen eller låta sanden rinna ner in i den nedre tratten. Aktiviteten stimulerar logiskt tänkande och förståelse för föremåls permanens – att objekt kan existera

även utanför synfältet. Skopan lyfter sanden från marken och att föra den uppåt på röret bidrar till att bygga upp armstyrkan. De två bordshöjderna gör det möjligt för olika åldersgrupper att samarbeta. De yngsta kan använda det undre bordet som stöd för att stå upp, och dessutom är det en bra plats för att arbeta med material. Den dubbelsidiga

Gruvarbetaren skapar ett bra utrymme på alla lekplatser där barn med olika förmåga kan leka tillsammans, från alla sidor.

Artikelnr. PCE50221-0603	
Generell produktinformation	
Dimension LxWxH	140x50x210 cm
Åldersgrupp	1+
Kapacitet (användare)	3
Färgalternativ	



Gruvarbetaren

PCE50221

KOMPANI
Let's play



Bänk

Socioemotionell: en fin mötesplats att dela upplevelsen från båda sidor, vilket skapar ett socialt scenario där kommunikation och samarbete uppmuntras.



Sandspade

Fysisk: utvecklar fingerfärdighet och överkroppsmuskler. **Kognitiv:** förståelse för objekt permanens, tömma och fylla skopan.



Tratt

Socioemotionell: samarbete och turas om när barnen häller vatten eller material i tratten.
Kognitiv: att passera material genom trattar stödjer barnens logiska tänkande och för yngre barn förståelsen för objektens beständighet.



Föränderlig sandtratt

Socioemotionell: samarbete och att turas om när barnen häller vatten eller material i tratten.
Kognitiv: att låta material passera genom trattar utvecklar barns logiska tänkande, för yngre barn förståelsen för objektpermanens: att material inte försvinner, utan rinner igenom. **Kreativ:** sandtratten kan vridas, nya riktningar på vattnet.

Gruvarbetaren

PCE50221

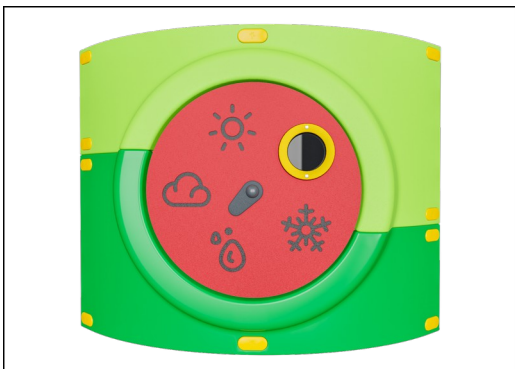

De böjda ELEMENTS-panelerna är gjutna av UV-stabiliserad återvinningsbar PE med 33% post consumer återvunnet material. Med flera alternativ för inbyggda lekfunktioner som också säkerställer en stark panelösning. De raka panelerna är tillverkade av KOMPAN 19 mm HDPE EcoCore™ som är ett mycket hållbart, miljövänligt och återvinningsbart material tillverkat av +95% PCM.

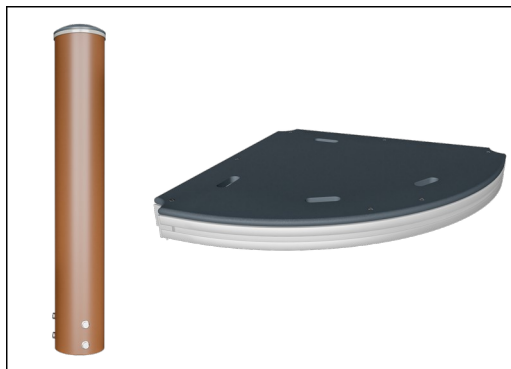

ELEMENTS plattform är tillverkade av 17.8mm tjock HPL och stöds av en unikt utformad aluminiumram med flera fästalternativ genom användning av aluminiumfästen. Huvudstolparna är tillverkade av högkvalitativt förgalvaniserat stål med pulverlackerad toppfinish. Toppar på stolpen är täckta med lock av UV-stabiliserad nylon (PA6).



ELEMENTS-produkter finns i tre olika färgkombinationer: klassisk blå & grön, blommig orange & gul, naturlig lime och grön.

Artikelnr. PCE50221-0603

Installationsinformation

Max. fallhöjd	0 cm
Säkerhetsområde	12,1 m ²
Total installationstid	4,8
Gräv djup (volym)	0,06 m ³
Betong (volym)	0,00 m ³
Stolpdjup (standard)	60 cm
Fraktvikt	61 kg
Förankring	Ytmonterin g ✓
	Nedgrävning ✓

Information om garanti

Böjda paneler	10 år
EcoCore HDPE	Livstidsgaranti
Varmförzinkat stål	Livstidsgaranti
Stolpar	10 år
Reservdelar garanterade	10 år



Hållbarhetsdata

PCE50221



Cradle to Gate A1-A3	Totalt CO ₂ -utsläpp	CO ₂ e per kg	Återvunna material
	kg CO ₂ e	kg CO ₂ e/kg	%
PCE50221-0603	118,63	2,67	52,24

Det övergripande ramverket som tillämpas för dessa faktorer är miljövarudeklarationen (EPD, Environmental Product Declaration), som kvantifierar "miljöinformation om produktens livscykel och möjliggör jämförelser av produkter som uppfyller samma funktion" (ISO, 2006). Denna struktur följer här och använder en livscykelanalys för hela produktstadiet från råmaterial till färdig produkt (A1-A3).

Kompan A/S

C.F. Tietgens Boulevard 32C
DK-5220 Odense SØ
Denmark



Verification of CO₂ calculation of: Play systems



Data version no. 2023-10-05

The CO₂ calculation and data are in compliance with the principles of a carbon footprint impact according to the GHG protocol (Greenhouse Gas Protocol), Scope 3, cradle to gate related to all individual components in the product category: "Play systems" represented by item no.: PCM200321-0950.

(Scope 3 emissions include emission sources in the upstream and downstream value chain).

Date: 30. October 2023 | Valid until: 30. October 2025

Verified by:

Julie Marie Vejsgaard Larsen, LCA & EPD Consultant

Verification based on report: Validation of CO₂ calculation of 9 categories of Kompan product line, version 1.0, prepared by: Bureau Veritas HSE, Denmark: Julie M. V. Larsen.

Publication date: 30. October 2023

By Bureau Veritas HSE
www.bureauveritas.dk
+45 7731 1000



Gruvarbetaren

PCE50221

* Max fallhöjd | ** Totalhöjd | *** Säkerhetsyta

* Max fallhöjd | ** Totalhöjd

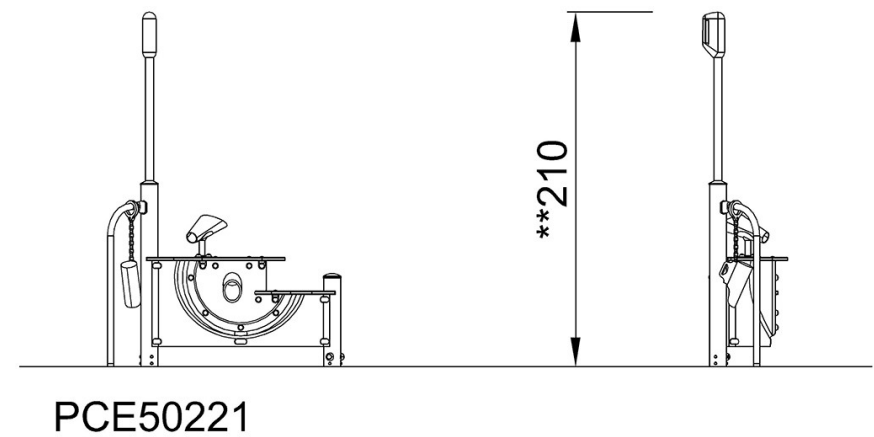
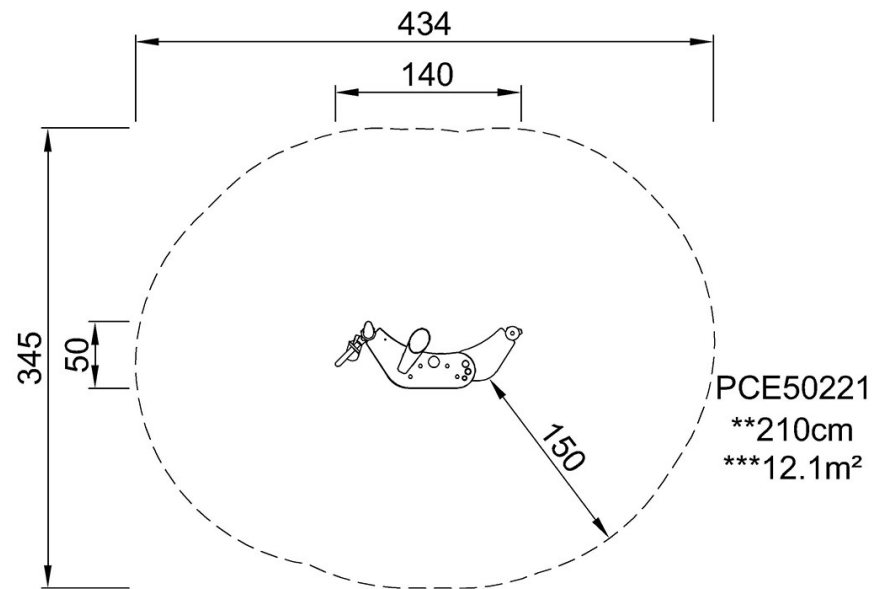

[Klicka för att se TOP VIEW](#)

[Klicka för att se SIDE VIEW](#)