

Outdoor Play Timer

PCM201

KOMPAN
Let's play



Número de artículo PCM201-0901

Información general del producto

Dimensiones LxAnch.xAl.	44x23x127 cm
Grupo de edad	5+
Usuarios	4
Opciones de color	●



El Play Timer atrae enormemente a los niños de todas las edades con sus sonidos de cuenta atrás y sus pulsadores de temporización. El mero hecho de poder medir sus esfuerzos y compararlos con los de sus amigos es una ventaja de juego que hace que los niños utilicen el Play Timer una y otra vez, y vuelvan a por más. En el desarrollo del Play

Timer, KOMPAN se basó en la investigación del KOMPAN Play Institute sobre el juego emocionante, en la que se afirmaba que la carrera contra el tiempo era un gran factor de emoción para los niños mayores. Aparte de su alegre y juguetón cronometraje de hasta dónde se llega y quién llega primero, el Play Timer también funciona como un práctico asistente

de toma de turnos, cronometrando duraciones de 10 o 30 segundos, así como de 2 o 5 minutos. Es la forma lúdica -y para los profesores, sin esfuerzo- de hacer que los niños tomen su turno sin conflictos. El Play Timer aumenta la intensidad del juego, incrementa la cooperación y ayuda a los niños a prestarse atención unos a otros.



Los datos están sujetos a cambios sin previo aviso.

Outdoor Play Timer

PCM201

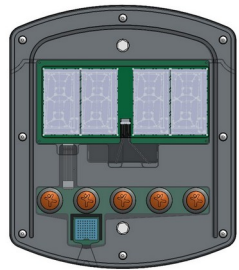

La pantalla LCD reflectante tiene cuatro dígitos de 100 mm de altura, con una excelente visibilidad en exteriores y un amplio ángulo de visión. La pantalla LCD tiene un bajo consumo de energía, se alimenta de 8 pilas AA reemplazables con una vida útil de más de 2 años.

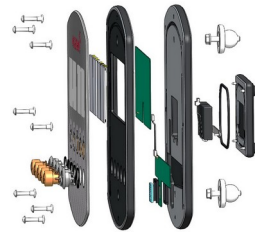

Los paneles frontales son de policarbonato estabilizado a los rayos UV. La estabilización a los rayos UV evita que los paneles transparentes se pongan amarillos con el tiempo y garantiza las prestaciones mecánicas. Las impresiones gráficas se añaden mediante un proceso único de impresión multicapa en el que la capa interior es la imagen y la capa exterior transparente funciona como protección. La laca es de base acuosa y está estabilizada a los rayos UV para evitar la decoloración.



Los pulsadores y la carcasa de los mismos están fabricados en poliamida (PA6). Los pulsadores contienen un imán que activa un interruptor de láminas sin contacto cuando se pulsan los botones. Esto garantiza una gran durabilidad del sistema.



Los conectores están fabricados en aluminio fundido a presión especialmente aleado para entornos exteriores y con un contenido de plomo inferior a 100 ppm. Los conectores se fijan a los postes mediante tornillos de acero inoxidable y están bien protegidos contra la corrosión mediante arandelas de zinc de diseño especial. Son extremadamente resistentes y no presentan ningún riesgo de corrosión.

The loudspeaker is a piezoelectric speaker with a sound level of 90dB, and low power consumption. As power source we use eight standard AA 1,5V replaceable batteries with a capacity of 2.95Ah. The expected lifetime of the batteries is two years, depending on usage. It is recommended to inspect the batteries yearly. The batteries are placed in two sealed battery boxes with a protection class of IP65.



Los postes de acero están hechos de tubo de acero pregalvanizado de Ø101,6 x 2,0 mm. Los postes están recubiertos de polvo. La parte superior de los postes está sellada con tapas de plástico (PA6). Las zapatas para la instalación en superficie se fabrican en acero al carbono con superficie galvanizada en caliente según la norma ISO1461.

Número de artículo PCM201-0901

Información de instalación

Altura máxima de caída	0 cm
Área de seguridad	9,6 m ²
Horas de instalación	2,4
Volumen de excavación	0,03 m ³
Volumen de hormigón	0,01 m ³
Profundidad de anclaje	85 cm
Peso del envío	35 kg
Opciones de anclaje	Enterrar <input checked="" type="checkbox"/>
	Suelo duro <input checked="" type="checkbox"/>

Garantías

Paneles de PC de policarbonato	10 años
Post	10 años
Piezas de repuesto garantizadas	10 años



Sustainability Data

PCM201



Cuna a puerta A1-A3	Emisión total CO ₂	CO ₂ e/kg	Materiales Reciclados
	kg de CO ₂ e	kg de CO ₂ e/kg	%
PCM201-0901	79,36	3,47	51,13

El marco general aplicado para estos factores es la Declaración Ambiental de Producto (EPD), que cuantifica "la información ambiental sobre el ciclo de vida de un producto y permite realizar comparaciones entre productos que cumplen la misma función" (ISO, 2006). Esto sigue la estructura y aplica un enfoque de evaluación del ciclo de vida a toda la etapa del producto, desde la materia prima hasta la fabricación (A1-A3))

Kompan A/S
C.F. Tietgens Boulevard 32C
DK-5220 Odense SØ
Denmark



Verification of CO₂ calculation of:
Park



Data version no. 2023-10-05

The CO₂ calculation and data are in compliance with the principles of a carbon footprint impact according to the GHG protocol (Greenhouse Gas Protocol), Scope 3, cradle to gate related to all individual components in the product category: "Park" represented by item no.: PAR4070-0001.

(Scope 3 emissions include emission sources in the upstream and downstream value chain).

Date: 30. October 2023 | Valid until: 30. October 2025

Verified by:

Julie Marie Vejsgaard Larsen, LCA & EPD Consultant

Verification based on report: Validation of CO₂ calculation of 9 categories of Kompan product line, version 1.0, prepared by: Bureau Veritas HSE, Denmark: Julie M. V. Larsen.

Publication date: 30. October 2023

By Bureau Veritas HSE
www.bureauveritas.dk
+45 7731 1000



Outdoor Play Timer

PCM201

* Altura Máx. de caída | ** Altura total | *** Área de seguridad

* Altura Máx. de caída | ** Altura total

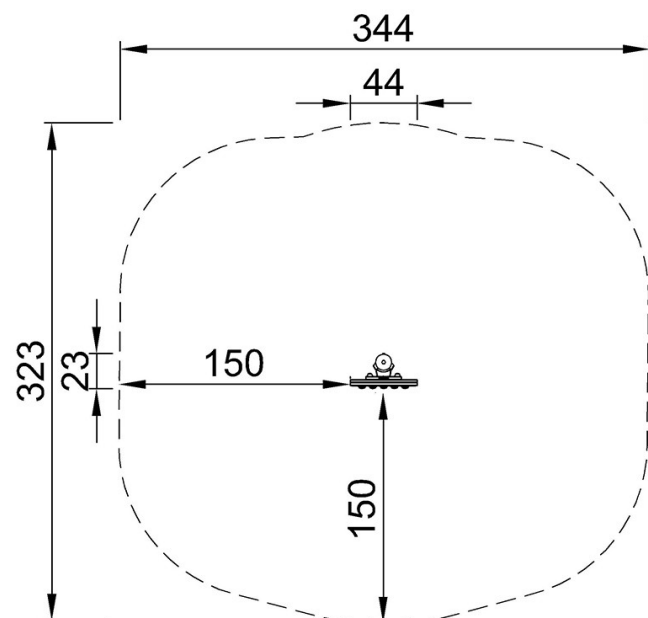

PCM201
**127cm
***9.6m²



PCM201

[Haga clic para ver VISTA SUPERIOR](#)

[Haga clic para ver VISTA LATERAL](#)